



КАЗАХСКО-РУССКИЙ МЕЖДУНАРОДНЫЙ УНИВЕРСИТЕТ
ҚАЗАҚ-ОРЫС ХАЛЫҚАРАЛЫҚ УНИВЕРСИТЕТІ
KAZAKH-RUSSIAN INTERNATIONAL UNIVERSITY

ВЕСТНИК ХАБАРШЫСЫ BULLETIN

ISSN
2307-5686
Выпуск №3 (16)
АКТОБЕ, 2016 г.



МЕЖДУНАРОДНЫЙ НАУЧНЫЙ ЖУРНАЛ
ХАЛЫҚАРАЛЫҚ ҒЫЛЫМИ ЖУРНАЛ
INTERNATIONAL SCIENTIFIC JOURNAL

ҚАЗАҚСТАН РЕСПУБЛИКАСЫ БІЛІМ ЖӘНЕ ҒЫЛЫМ МИНИСТРЛІГІ
МИНИСТЕРСТВО ОБРАЗОВАНИЯ И НАУКИ РЕСПУБЛИКИ КАЗАХСТАН

Международный научный журнал

**«ВЕСТНИК КАЗАХСКО-РУССКОГО
МЕЖДУНАРОДНОГО УНИВЕРСИТЕТА»**

**«ҚАЗАҚ-ОРЫС ХАЛЫҚАРАЛЫҚ
УНИВЕРСИТЕТІНІҢ ХАБАРШЫСЫ»**

Халықаралық ғылыми журналы

International Scientific Journal

**«KAZAKH-RUSSIAN INTERNATIONAL
UNIVERSITY BULLETIN»**



**ВЕСТНИК КАЗАХСКО-РУССКОГО
МЕЖДУНАРОДНОГО
УНИВЕРСИТЕТА**

**ҚАЗАҚ-ОРЫС ХАЛЫҚАРАЛЫҚ
УНИВЕРСИТЕТІНІҢ
ХАБАРШЫСЫ**

ISSN 2307- 5686

**Международный
научный журнал**

Выходит 4 раза в год

**Направления: экономические науки, гуманитарные науки, технические и
естественные науки, юридические науки**

2016

Выпуск №3 (16)

Собственник: Товарищество с ограниченной ответственностью
“Международное высшее учебное заведение” Казахско-Русский
международный университет” (ТОО “МВУЗ” КРМУ”)

LTD “International higher educational
institution “Kazakh-Russian International
University” “LTD “IHEI” KRIU”

Международный научный журнал
«Вестник Казахско-Русского
Международного университета»
издается с 2012 г.

РЕДАКЦИОННАЯ КОЛЛЕГИЯ

Главный редактор

Бердимуратов Темерхан Байбосынович (профессор, доктор
психологии, DBA в сфере управления человеческими ресурсами,
академик Академии Педагогических Наук Казахстана)

Заместитель главного редактора

Алданов Ербол Сатыбаевич (доцент, к.ф.-м.н.)

СОСТАВ РЕДАКЦИОННОЙ КОЛЛЕГИИ

Кусаннов Аскарбек Кабыкенович (профессор, д.п.н., академик,
представитель правления Академии Педагогических Наук
Казахстана)

Жубаев Абзал Кантарбаевич (доцент, к.ф.-м.н.)

Сулима Сергей Владимирович (профессор, к.э.н.)

Исина Жаннур Аманкелдиевна (доцент, к.ф.н.)

Каирова Нелля Иمامуратовна (профессор, к.ю.н.)

Кайракбаев Аят Крымович (доцент, к.ф.-м.н.)

Абенов Даулет Кусайнович (доцент, к.и.н.)

Даев Жанат Ариккулович (доцент, доктор PhD)

МЕЖДУНАРОДНЫЙ РЕДАКЦИОННЫЙ СОВЕТ

Букаев Николай Михайлович (д.ю.н., профессор, академик
РАЕН)

Гатут Л. Будионо (доктор PhD, профессор Университета
Панкасия, Индонезия)

Рогожникова Татьяна Павловна (д.ф.н., Омский
государственный университет им. Ф.М. Достоевского, РФ)

Михалис Глампедакис (профессор по направлению математика,
Технологический образовательный институт, Афины, Греция)

Николас Оурусофф (профессор по направлениям информатики
и психологии, государственный университет в Нью Мексико,
США)

Азрил Азахари (доктор PhD, профессор Университета Трисакти,
Индонезия)

АДРЕС РЕДАКЦИИ

030006 г.Актобе, ул. Айтеке би, 52. Тел. +7(7132) 22-15-16, ф.:21-
42-12.

E-mail: vestnikkrmu@mail.ru, web-site: [http:// www.krmu.kz/](http://www.krmu.kz/)

«ҚОХУ Хабаршысы» Халықаралық
журнал мақалаларының тақырыптамасы
элеуметтік-гуманитарлық және
жаратылыстану техникалық ілімдер
салаларында. Жарыққа шығатын
материалдарда аталған бағыттардағы
өзекті мәселелер, эмпирикалық
зерттеулер нәтижелері қарастырылады.

Тематика статей международного
журнала «Вестник КРМУ» отражает
научные интересы специалистов в
области социально-гуманитарных и
естественно-технических знаний. В
публикуемых материалах рассматри-
ваются актуальные проблемы данных
направлений, обсуждаются результаты
эмпирических исследований

The subject of international journals articles
in “Vestnik KRIU” are socially humanitarian
and natural-technical fields. Urgent problems
of philosophy, psychology and sociology are
considered in published materials. There are
results of empirical researches in the articles

Журнал зарегистрирован в Комитете
информации и архивов Министерства
Культуры и информации Республики
Казахстан (№ 13379-Ж
от 19 февраля 2013 г.)

Территория распространения —
Республика Казахстан,
Российская Федерация
Дата выхода: 30.09.2016 г.

СОДЕРЖАНИЕ

МАТЕРИАЛЫ

круглого стола на тему «Основные направления деятельности государственных органов в сфере борьбы с коррупцией» 6

Ажмуратова Д.А. ИМУЩЕСТВЕННЫЕ ОТНОШЕНИЯ КАК СРЕДА ДЛЯ РАЗВИТИЯ КОРРУПЦИИ. ИСТОРИЧЕСКИЕ АСПЕКТЫ	9
Айткалиева А.Ю. КОРРУПЦИОННОЕ ВЛИЯНИЕ НА ГРАЖДАНСКО-ПРАВОВЫЕ ОТНОШЕНИЯ В РЕСПУБЛИКЕ КАЗАХСТАН	17
Акбаев Р.М. АНТИКОРРУПЦИОННАЯ СТРАТЕГИЯ КАЗАХСТАНА, ОТРАЖЕННАЯ В ПОСЛАНИЯХ ЛИДЕРА НАЦИИ	24
Байменшина Б.А. КОРРУПЦИЯ СРЕДИ ФИЗИЧЕСКИХ ЛИЦ	28
Борейчук А.Ю. ФОРМИРОВАНИЕ ПРАВОВОГО СОЗНАНИЯ КАК МЕТОД БОРЬБЫ С КОРРУПЦИЕЙ	31
Василенко А.А. МИРОВОЙ ОПЫТ БОРЬБЫ С КОРРУПЦИЕЙ	38
Султанбек А.С. КОРРУПЦИЯ – ГЛАВНОЕ ПРЕПЯТСТВИЕ В РАЗВИТИИ ОБЩЕСТВА	44

ПОСТОЯННЫЕ РУБРИКИ ЖУРНАЛА

ЭКОНОМИЧЕСКИЕ НАУКИ / ЭКОНОМИКА ҒЫЛЫМДАРЫ

Niyazbaeva A.A., Mukhambetov A.M. FOREIGN EXPERIENCE OF PERSONNEL MANAGEMENT	47
Пилипенко Е.Н. ПУТИ РЕАЛИЗАЦИИ КОМПЕТЕНТНОСТНОГО ПОДХОДА В ОБРАЗОВАНИИ С ПОМОЩЬЮ ТЕХНОЛОГИИ ЭДЬЮТЕЙНМЕНТ-ЛЕКЦИЙ	51
Enjang SUDARMAN, Gatut L. BUDIONO HUMAN CAPITAL INVESTMENT: AN IMPROVEMENT OF BUSINESS AND ECONOMY OF INDONESIA	56

ЮРИДИЧЕСКИЕ НАУКИ / ЗАҢ ҒЫЛЫМДАРЫ

Азанов Б.К. РАЗРАБОТКА КОНЦЕПЦИИ ПРАВА И ЕДИНОГО ПРАВОВОГО ПРОСТРАНСТВА ЕВРАЗИЙСКОГО ЭКОНОМИЧЕСКОГО СОЮЗА	71
Балмагамбетова В.М. МИРОВОЕ СОГЛАШЕНИЕ КАК ОДИН ИЗ ГЛАВНЫХ ФАКТОРОВ РАЗРЕШЕНИЯ СПОРОВ	80
Жумабаева А.А. СОВЕТЫ МУНИЦИПАЛЬНЫХ ОБРАЗОВАНИЙ – ИНСТИТУТ ГРАЖДАНСКОГО ОБЩЕСТВА	86
Куатова А.А., Слепнев Е.Л. ГОСУДАРСТВЕННОЕ РЕГУЛИРОВАНИЕ ЗЕМЕЛЬНЫХ ОТНОШЕНИЙ	90
Нурмухан А.Ж. ҚОР БИРЖАСЫНЫҢ ЖҰМЫСЫНЫҢ ҚАЗАҚСТАНДАҒЫ ЖӘНЕ ШЕТ МЕМЛЕКЕТТЕРІНДЕГІ ҚҰҚЫҚТЫҚ РЕТТЕЛУІНЕ ҚАТЫСТЫ МӘСЕЛЕЛЕР	95
Сатжанова Г.С. БАС БОСТАНДЫҒЫНАН АЙЫРУМЕН БАЙЛАНЫСТЫ ЕМЕС ЖАЗАЛАРДЫ ЭКОЛОГИЯЛЫҚ ҚЫЛМЫСТЫҚ ҚҰҚЫҚ БҰЗУШЫЛЫҚТАРҒА ҚОЛДАНУҒА ҚАТЫСТЫ МӘСЕЛЕЛЕР	102
Жумагазиева Р.Ш. КОРРУПЦИЯЛЫҚ ҚЫЛМЫСТАР ҮШІН ҚЫЛМЫСТЫҚ ЖАУАПҚА ТАРТУДЫҢ ЕРЕКШЕЛІКТЕРІ	109

**СОЦИАЛЬНО-ГУМАНИТАРНЫЕ НАУКИ / ӘЛЕУМЕТТІК-ГУМАНИТАРЛЫҚ
ҒЫЛЫМДАР**

Байдильдинова М.В., Емельянова Е.В., Алпамысова Р.А. СОПОСТАВИТЕЛЬНЫЙ АНАЛИЗ НАИМЕНОВАНИЙ ДРАГОЦЕННЫХ КАМНЕЙ НА ТРЕХ ЯЗЫКАХ	114
Демидова Н.В. ПСИХОЛОГИЧЕСКИЙ ТРЕНИНГ КАК МЕТОД АКТИВНОГО ОБУЧЕНИЯ ПСИХОЛОГИИ В ВЫСШЕЙ ШКОЛЕ	119
Исина Ш.А. ИНТЕЛЛЕКТУАЛЬНЫЕ И ПСИХОЛОГИЧЕСКИЕ ОСОБЕННОСТИ ОДАРЕННОСТИ ПОДРОСТКОВ	123
Өтемісов Б. 1986 ЖЫЛҒЫ ЖЕЛТОҚСАН – ТӘУЕЛСІЗДІГІМІЗДІҢ ТҰҒЫРЫ (Қазақстан тәуелсіздігінің 25 жылдығына)	128

**ТЕХНИЧЕСКИЕ И ЕСТЕСТВЕННЫЕ НАУКИ / ТЕХНИКАЛЫҚ ЖӘНЕ
ЖАРАТЫЛЫСТАНУ ҒЫЛЫМДАРЫ**

Байбулов А.Қ., Иваницкая Н.В., Казагачев В.Н. Виртуальные лабораторные работы в инженерной среде LabVIEW	134
Жұбаев А.Қ., Нұртазина А.С., Маратова С.М. ТЕХНИКАЛЫҚ МАЙДЫҢ ПАРАМЕТРЛЕРІН АНЫҚТАУ	137

МАТЕРИАЛЫ

круглого стола на тему «Основные направления деятельности государственных органов в сфере борьбы с коррупцией»

Дата проведения: 13 сентября 2016 года

Организаторы: кафедра «Юриспруденция» и Центр правового консалтинга и медиации Казахско-Русского Международного университета.

Модератор: директор Центра правового консалтинга и медиации, кандидат юридических наук, профессор Каирова Нелля Иمامуратовна.



Проблема борьбы с коррупцией в последнее время сформировалась в важнейшую государственную задачу.

В этой связи, особенно уместно привести слова Президента о том, что «Государство и общество должны единым фронтом выступить против коррупции... Мы должны резко усилить борьбу с коррупцией, в том числе посредством совершенствования антикоррупционного законодательства, с тем чтобы достичь нашей конечной цели – искоренить коррупцию как явление.

В обращении Президента Казахстана Н.А. Назарбаева к гражданам республики подчеркивается, что «коррупция все глубже проникает в различные сферы нашей жизни, искажает экономическую политику и стратегию развития страны, ведет к прямому и косвенному хищению государственного бюджета и государственной собственности. А значит, оказывает все более серьезное и негативное влияние на социальную сферу, которая так нуждается сегодня в средствах. Коррупция сильно ослабляет и производственный сектор, где на многих предприятиях руководит нерадивый или вороватый менеджмент, который ухудшает инвестиционный климат и закрывает дорогу в страну добросовестным инвесторам. Кроме того, она несет более глобальные угрозы, подрывая демократические устои общества, веру в закон и в справедливость. Она подрывает и нравственные ценности, которые, еще не успев принять форму цивилизованных, общечеловеческих, серьезно искажаются».

Данная задача сегодня решается комплексно, одновременно по всем направлениям: от совершенствования законодательства, работы правоохранительной и судебной систем до правового просвещения граждан и воспитания в них нетерпимости к любым, в том числе бытовым, проявлениям этого социального зла.

Так, за последнее время принято ряд нормативно-правовых актов, направленных на противодействие коррупции в стране, а также на укрепление доверия общества к государственным органам, формирование высокой культуры взаимоотношений на государственной службе и предупреждение случаев неэтичного поведения государственных

служащих.:

- Закон Республики Казахстан от 18 ноября 2015 года № 410-V «О противодействии коррупции» (с изменениями и дополнениями от 22.01.2016г.);

- Закон Республики Казахстан от 23 ноября 2015 года «О государственной службе Республики Казахстан»;

- Этический кодекс государственных служащих Республики Казахстан (Правила служебной этики государственных служащих) в соответствии с Конституцией Республики Казахстан, общепринятыми морально-этическими нормами устанавливает основные требования к морально-этическому облику государственных служащих, а также базовые стандарты их поведения.

Ряд изменений и дополнений внесены в Уголовный Кодекс Республики Казахстан за коррупционные уголовные правонарушения.

Государственная антикоррупционная политика Казахстана реализуется системно, на программной основе и носит всеобъемлющий характер. Антикоррупционные меры реализуются в русле Программы Партии Нұр Отан по противодействию коррупции на 2015-2025 годы, Антикоррупционной стратегии Республики Казахстан на 2015-2025 годы.

Последовательно повышается эффективность и прозрачность работы государственного аппарата, оказания государственных услуг, кардинально снижается административная нагрузка на бизнес, расширяется поле общественного контроля, внесены изменения и дополнения в закон Республики Казахстан «О борьбе с коррупцией», а также ряд иных нормативных правовых актов, которые имеют специальное антикоррупционное предназначение, ратифицированы ряд международных антикоррупционных конвенции, ведется активная работа по ратификации Казахстаном Конвенций «Об уголовной ответственности за коррупцию» и «О гражданско-правовой ответственности за коррупцию».

Указанные мероприятия образуют стратегическую линию государственной политики в сфере противодействия коррупции в необходимом ресурсном обеспечении. При этом в содержании такой политики концентрированное выражение получила беспрецедентная для Казахстана система антикоррупционных средств, обладающих предупредительным, а не карательным (репрессивным) потенциалом.

Залогом такого успеха является твердая политическая воля Главы государства, демонстрирующая его решимость и бескомпромиссность на борьбу с любыми проявлениями коррупции.

Сегодня Казахстан осознает, что коррупция тормозит процесс социально-экономического развития и негативно воздействует на политические и общественные институты демократического государства, представляет собой серьезную угрозу будущему развитию страны. Поэтому противодействие коррупции является важнейшим стратегическим приоритетом государственной политики Казахстана и Президента Республики Казахстан – Лидера Нации Н.А. Назарбаева.

Не зря, Стратегия «Казахстан-2050» возводит коррупцию в ранг прямой угрозы национальной безопасности и нацеливает государство и общество на объединение усилий в борьбе с этим негативным явлением.

В этой связи, деятельность правоохранительных и других госорганов, направленная на противодействие коррупции, не будет эффективной без использования потенциала институтов гражданского общества. Особенно велика роль последних в формировании антикоррупционного мировоззрения граждан.

Согласно статистике, удельный вес коррупционных уголовных правонарушений составляет всего 0,95-1% от общего количества уголовных правонарушений по нашей стране. Подавляющее большинство коррупционных уголовных правонарушений (особенно взяточничество) носит скрытый характер и не регистрируется. Именно поэтому регистрация случаев коррупции в официальной статистике носит неполный, фрагментарный характер.

Это подтверждается результатами проведенного нами анкетирования 560 сотрудников полиции Республики Казахстан. 96,4% опрошенных отметили, что далеко не все коррупционные преступления регистрируются и по мнению только 3,6% опрошенных все коррупционные преступления регистрируются. Из числа скрытых коррупционных уголовных правонарушений, по мнению опрошенных, наиболее часто совершаются следующие: злоупотребление должностными полномочиями (60,7% опрошенных указали на это преступление), присвоение или растрата вверенного чужого имущества, совершенные лицом, уполномоченным на выполнение государственных функций, либо приравненным к нему лицом, если они сопряжены с использованием им своего служебного положения (60,2% опрошенных указали на это преступление), получение взятки (47,2% опрошенных указали на это преступление), дача взятки (44,5% опрошенных указали на это преступление), служебный подлог (37,1% опрошенных указали на это преступление), превышение власти или должностных полномочий в целях извлечения выгод и преимуществ для себя или других лиц или организаций либо нанесения вреда другим лицам или организациям (35,4% опрошенных указали на это уголовное правонарушение). В целом 40,4% опрошенных отметили высокий уровень латентности коррупционных уголовных правонарушений, 40,2% – средний и лишь 7,5% опрошенных указали на низкий уровень латентности указанных уголовных правонарушений.

Масштабы распространения коррупции в мире и усиление внимания международного сообщества к этому негативному явлению превратили коррупцию в глобальную проблему современности. Благодаря активной позиции ряда международных организаций и гражданской пропаганде, коррупция стала восприниматься не только как проблема коррумпированных стран, но и как проблема тех государств и иностранных компаний, которые их коррумпируют.

Сегодня в мире заметно усилились интеграционные процессы в противодействии коррупции, которые оказывают позитивное влияние на систему законодательства, организацию борьбы с коррупцией.

ИМУЩЕСТВЕННЫЕ ОТНОШЕНИЯ КАК СРЕДА ДЛЯ РАЗВИТИЯ КОРРУПЦИИ. ИСТОРИЧЕСКИЕ АСПЕКТЫ

Ажмуратова Динара Айюбовна,
магистрант 2 курса специальности «Юриспруденция»,
Казахско-Русский Международный университет, 030006, Актобе, ул. Айтеке би, 52

В данной статье рассмотрены имущественные отношения, как среда для появления и роста влияния коррупционных отношений.

Ключевые слова: коррупция, история, право, гражданин, физическое лицо.

В юридической науке Казахстана история развития коррупции начала рассматриваться относительно недавно. Известно, что нормы обычного права, принятые в родовых общинах на территории Казахской степи были во многом предопределены традициями. Проведенное исследование отражает основные моменты развития коррупции и ее влияние на среду гражданско-правовых имущественных отношений как в Республике Казахстан, так и за рубежом.

Сегодня во всем мире понятие **коррупция** приобрело широкую известность как среди политиков так и среди рядовых граждан. В связи с увеличившимися фактами коррупции во всем мире приобрела актуальность тема борьбы с коррупцией, перед государствами встали такие вопросы, «что такое коррупция?» какими методами бороться, «как победить коррупцию?» в рамках такого понятия, как борьба с коррупцией разрабатываются различные программы и законы по предотвращению данного негативного элемента, такого, как коррупция. В Республике Казахстан эти вопросы актуальны практически с момента приобретения независимости, и несмотря на огромную работу по противодействию коррупции проведенную государственными органами, актуальны и по сей день. Казахстан имеет довольно большой опыт в деле противодействия коррупции а так же нормативно-правовую базу и исполнительные органы для реализации государственных программ. Однако, по данным Transparency International (международная организация по борьбе с коррупцией и исследованию уровня коррупции по всему миру) уровень коррупции в Республике Казахстан еще довольно высок. Так в 2004 Transparency International отвёл Казахстану 122 место из 146 стран, в 2014 году Казахстан занял 126-е место из 175 стран мира по уровню восприятия коррупции. По итогам 2015 года РК занимает 123 место.

В юридической науке Казахстана история развития коррупции начала рассматриваться относительно недавно. Известно, что нормы обычного права, принятые в родовых общинах на территории Казахской степи были во многом предопределены традициями законодательного характера, установленными принципами кочевой культуры. В свою очередь особое влияние на процессы номадной цивилизации оказывали устои общественно-государственного устройства Монгольского ханства.

По мнению Ж.А. Туякбая, первый этап становления основ правовой системы в Казахстане следует отнести к периоду среднего и позднего средневековья и условно датировать XIV - первой половиной XIX вв. При этом основными чертами его явилось сочетание правовых устоев традиционной мусульманской системы права и обычно-правовых институтов монгольской кочевой цивилизации с определяющим влиянием последних.

В этот период в казахском феодальном обществе ответственность за коррупцию, в каком виде мы сегодня ее воспринимаем, не предусматривалась. Тем не менее, до присоединения Казахстана к России коррупция проявлялась в легитимных институциональных формах, когда те или иные подношения представителям знати носили характер обязательной феодальной повинности. Так, с простых земледельцев в пользу ханов, султанов, биев и других представителей родовой знати регулярно взимался налог ушур - десятая часть урожая. Скотоводы платили налог закят - определенное количество того или

иного вида скота. Наряду с ними в пользу феодальной верхушки собирались натуральные подарки в виде согума (сырое мясо) или Сыбага (вареное мясо). Кроме того, существовали всевозможные виды подарков представителям знати и аксакалам. Так, согласно Описанию киргизских обычаев, имеющих в Орде силу закона: Согум производится осенью, обыкновение это имеет в основании то; дабы хан или султан мог прожить всю зиму на иждивении народа. Сыбага производится весной на тех же условиях, как и согум. Ордынец, пользующийся уважением в орде, хотя и занимает какую-либо должность, не может отказываться от принятия подарка, принесенным простым киргизцем.

С начала XVI века в Казахстане действовали законы хана Касыма, так называемая Столбовая дорога Касыма, в основу которых были заложены нормы обычного права (адата). Нормы обычного права казахов были окончательно кодифицированы и дополнены в конце XVI века при хане Тауке в виде единого свода под названием Жеті жаргы (Семь установлений).

Как отмечает Т.М. Культелеев, в то время казахское обычное право состояло из трех источников: обычая, практики суда биев и положения съезда биев. Судебные функции в Казахстане на тот период исполнялись ханами, султанами и биями (родоначальниками) словесно на основании казахского обычного права. Судебное разбирательство хана рассматривалось как последняя судебная инстанция. Эту функцию он осуществлял, разъезжая по степи. За судебное разбирательство он получал определенную сумму вознаграждения, называемую ханлык. Хан судил на основании обычного права, заменяя пробел в обычном праве своей правотворческой деятельностью. В таком случае судебное решение хана становилось важным дополнением обычного права и приводило к созданию новых норм права

По адату сторонам не запрещалось делать судьям тарту (подарок), сыбага (угощение) и т.п. Поэтому представители феодально-родовой знати обычно преднамеренно затягивали, усложняли уголовные дела и другие споры, возникавшие среди населения, с расчетом получить крупное вознаграждение

Как указывает исследователь обычного права казахов Л.С. Фукс: Итак, перед нами в форме института обязательного подарка освященное обычаем право султанов и знати вообще бесстыдно грабить зависимых от них людей. В этом подлинная причина и цель сохранения в казахском частнособственническом обществе такого пережитка патриархально-родовых отношений, как обязательный подарок, дающего возможность норму, санкционирующую их грабеж, представить как общую для всех норму, правопорядка. Возможно даже, что формально это соответствовало обычно-правовой норме, вуалировавшей таким путем свою грабительскую суть.

Таким образом, из приведенных выдержек и мнений различных ученых можно сделать вывод, что традиции казахов делать подарки и всевозможные подношения имеют традиционный характер, а ее корни уходят в социально-политические и экономические отношения, господствовавшие в казахском обществе в период феодализма. Коррупция проявлялась в легитимных институциональных формах и ее главными факторами в то время были: социальное расслоение общества на богатых и бедных, жесткая иерархия между этими слоями по критерию их состоятельности, а также родовые отношения и патриархальная культура, воспитывавшие у казахов психологию чиновничества.

Традиции являются основной причиной развития коррупции, так как, традиции и обычаи играют очень большую роль в формировании в целом государственности и правовой системы.

Наиболее простое определение **коррупции** - подкупаемость и продажность государственных чиновников, должностных лиц, а также общественных и политических деятелей вообще.

Автор статьи по уголовному праву «Понятие, сущность и виды коррупции

современной России» к.ю.н. Г.С. Гончеренко. Среди глобальных проблем современности, от решения которых зависит дальнейшее развитие мирового сообщества в новом столетии, одной из самых острых является проблема коррупции. Воспринимаемая правоведами еще в начале XX в. высокая вероятность распространения коррупционных проявлений обуславливала необходимость определения этого понятия.]

Существуют и другие определения этого понятия. Одно из последних нашло отражение в Конвенции Совета Европы об уголовной ответственности за коррупцию 1999 г.

Как уже отмечалось ранее коррупция - это историческое явление и возникшее не только в Казахстане и России существовавшее еще при возникновении первых государств. Как отмечают в совместной работе под названием «Коррупция как социально негативное явление» судья верховного суда Республики Казахстан Абилкаиров М.Р., Камназаров М.М. судья Верховного Суда Республики Казахстан, Рахметов С.М., заведующий кафедрой уголовного права ЕНУ им. Л.Н. Гумилева д.ю.н., профессор,

В казахстанском законодательстве, а именно в **Закон Республики Казахстан от 18 ноября 2015 года № 410-V ЗРК «О противодействии коррупции» ст.1 п.6** дано следующее определение понятию коррупция: «незаконное использование лицами, занимающими ответственную государственную должность, лицами, уполномоченными на выполнение государственных функций, лицами, приравненными к лицам, уполномоченным на выполнение государственных функций, должностными лицами своих должностных (служебных) полномочий и связанных с ними возможностей в целях получения или извлечения лично или через посредников имущественных (неимущественных) благ и преимуществ для себя либо третьих лиц, а равно подкуп данных лиц путем предоставления благ и преимуществ.»

Следует отметить, что по словам главного научного сотрудника Института законодательства РК, академик НАН РК Мурат Баймаханов сказанные в интервью, portalу zakon.kz 3 апреля 2012 года. Если раньше лидером в части коррупции считались таможенная сфера, дорожно-транспортная служба и область государственных закупок, то ныне первенство в этом деле постепенно переходит к области земельных отношений .

По мнению автора основными причинами развития коррупции в Казахстане помимо традиций о которых уже упоминалось являются: 1 причина развития коррупции это **бюрократия** - (от фр. bureau - бюро, канцелярия и греч. kratos - власть) - 1) высший чиновничий аппарат, администрация; 2) система управления, основанная на формализме, административной волоките. Примером того может служить факт: что бы получить какой-либо документ, люди должны оббежать множество коридоров и должностях лиц, что способствует развитию коррупции в беготне за различными справками и подтверждениями человек рискует просто напросто запутаться, и становится легче заплатить чиновнику для решения вопросов; снижение давления бюрократических механизмов, по моему мнению, может снизить коррупцию, как таковую, причина - это незнание гражданами своих прав, как справедливо заметил уполномоченный по правам человека РФ Павел Астахов, «необходимо, обеспечить условия хорошие доступные для обучения гражданам своим правам, научить людей понимать свои права и закон. Так как, по убеждению автора, незнание своих прав гражданами влечет к правовому **нигилизму**, то есть к тому, что гражданин перестает быть уверенным в том, что его права достаточно защищены и перестает верить в торжество закона и отрицанию права, чем активно пользуются некоторые чиновники путем угроз, давления и прочих методик, не разрешенных законом.

Кроме того хотелось бы отметить, что стоило бы задуматься о том, что нужно стимулировать должностных лиц, к тому, чтобы они не были замечены в коррупционных преступлениях, по моему мнению, тут недостаточно императивных мер уголовного наказания, на мой взгляд, некоторая диспозитивность является необходимой; так, к примеру, если уполномоченному лицу, занимающимся сборами штрафов, дозволялось бы брать

определенный процент, пусть и не большой с выписанного им штрафа и с учетом дальнейшего повышения заработной платы то можно, по моему мнению, снизить коррупционные преступления в несколько раз. Замечу, что Коррупцию не возможно полностью победить. Так как коррупция берет свое начало с традиций и обычаев, а как известно традиции и обычаи нельзя изменить, но можно привить новые. и в это смысле нам поможет как ранее я упоминал правовое образование, наша задача добиться того, чтобы каждый знал Конституцию и свои права так же хорошо, как самого себя, а не обращался к конституции; и законом при непосредственном столкновении с ними нужно добиться того что бы знание своих прав и свобод превратилось в такое же обыденное дело, как знать свое имя. Возникает вопрос как же достичь такого знания прав и свобод гражданами? Необходимо со школьной скамьи обучать Конституционным нормам и как можно шире, так как именно школа открывает дверь во взрослую жизнь, существующие учебные пособия дают лишь обобщенное знание, нам же не обходимо что бы гражданин, выходя со школы мог уже защититься от незаконных посягательств на его права знал куда должен обращаться в случае посягательства на права, знал свои обязанности перед государством. На сегодняшний день, в США, а так же в странах Европы достигнуты неплохие результаты в данной области, что, по моему убеждению связано не только с теми правовыми нормами которые существуют там, но и непосредственного знания гражданином своих Конституционных прав свобод, что важнее тех норм принимаемых государством.

Наряду с перечисленными методами борьбы дальнейшее совершенствование законодательства, к примеру: не плохие результаты могло бы принести разработка единой базы такой как, к примеру, конвенция Совета Европы об уголовной ответственности за коррупцию, но между азиатскими странами Содружества независимых государств, поскольку все эти страны имеют схожие традиции и обычаи, следовательно, будет гораздо проще решить проблему коррупции сообща с родственными народами. Это также может и должно сыграть основную решающую роль в борьбе с коррупцией.

Д.ю.н., профессор, **Алауханов Е.О.** в своей работе «Борьба с коррупцией в государственных органах Республики Казахстан» указывает на то, что государственной коррупции присущи определенные признаки:

1. Коррупция - это, прежде всего, социальное явление, не имеющее точного юридического определения; в конечном счете, оно приводит к разложению всего гражданского общества и государства, когда коррупционные деяния становятся повседневной нормой жизни общества;

2. Имеется определенный круг субъектов данного правонарушения (это, прежде всего, государственные служащие, лица, уполномоченные на выполнение государственных функций, а также лица, уполномоченные на выполнение управленческих функций в частном секторе);

3. Использование указанными субъектами (путем действия или бездействия) своего служебного положения, своего правового статуса и авторитета занимаемой должности (причем авторитета не своего собственного как гражданина, а именно авторитета должности) вопреки интересам службы (т.е. государственной службы и службы в организациях частного сектора) и установленным нормам права и морали;

4. Деятельность вышеназванных субъектов как в целях личного обогащения, так и в интересах других лиц либо корпоративных интересах.

5. Что касается коррупции в самих органах власти, то тут автор заключает что, это социальное явление, заключающееся в разложении органов власти, когда государственные служащие и иные лица, уполномоченные на выполнение государственных функций, используют свое служебное положение, статус и авторитет занимаемой должности вопреки интересам службы и существующим нормам права и морали в целях личного обогащения или в групповых интересах.

Алауханов делит коррупцию на следующие виды:

1) по статусу субъектов:

- а) коррупция в органах власти;
- б) коррупция в частном секторе;
- в) коррупция в политике или политическая коррупция.

2) по уровням:

- а) низовая;
- б) верхушечная;
- в) вертикальная.

3) по степени общественной опасности:

- а) коррупция-проступок;
- б) коррупция-преступление.

Далее автор дает характеристику данным видам коррупции по его мнению как он утверждает **Коррупция в органах власти** - (исполнительной, представительной и судебной), которой в большей части посвящена наша работа, является одной из насущных проблем современного Казахстана (проблемы в борьбе с которой будут освещены в отдельной главе). **Коррупция в негосударственных организациях либо в частном секторе** имеет в настоящее время большое распространение. Руководитель организации (коммерческой или общественной) обязан следовать ее уставным задачам, однако он так же, как и государственный чиновник, имеет возможность в своих личных корыстных интересах или в пользу второй стороны распоряжаться не принадлежащими ему ресурсами, совершать действия, нарушающие интересы организации. Примеры этому из казахстанской жизни:

кредиты, предоставляемые за взятки в коммерческих банках под проекты, цель которых получить деньги и исчезнуть;

получение за взятки по заниженным ценам материальных ценностей (вино-водочная или нефтехимическая продукция и т.д.) на предприятиях различных форм собственности в ущерб государству и предприятию и т.д.

Приведенные автором примеры частной коррупции через реальные ситуации как нельзя лучше показывают, насколько сложна данная категория, такая как коррупция в частном секторе. Данные примеры приведенные автором, на мой взгляд, точнее дают представления о сущности коррупции, а сущность, по моему мнению, сложившееся у меня в процессе исследования данной проблемы в том, чтобы за определенное вознаграждение быстро и легко решить вопрос в свою пользу.

Некоторые ученые выделяют в отдельный вид **политическую коррупцию**. Так, профессор В.А. Шабалин, анализируя зарубежные источники по проблемам политики и преступности, определяет это явление как "... девиантное политическое поведение, выражающееся в нелегитимном использовании господствующей политической элитой государственных ресурсов в целях укрепления своей власти" . С этой точкой зрения солидарен д.ю.н., профессор Алауханов Е.О .

Основными и наиболее часто регистрируемыми уголовно наказуемыми формами проявления политической коррупции являются дача взятки (ст. 367 УК РК) и ее получение (ст. 366 УК РК).

Второй по распространенности формой проявления политической коррупции является подкуп субъектов политики при осуществлении ими избирательных прав. Проанализировав указанные определения политической коррупции, автор выделяет ее основные признаки:

1. Политическая коррупция, в подавляющем большинстве связанная с проведением различных выборов: республиканского значения (выборы в Президенты Республики Казахстан, депутаты Парламента Республики Казахстан) и регионального значения (выборы в маслихат города, области) либо назначением или утверждением определенной государственной должности, а также осуществлением иных политических мероприятий;

2. специальными субъектами политической коррупции являются уже состоявшиеся политики, а также претенденты (как из органов власти, так и из частного сектора) на выборные должности;

3. деяния субъектов политической коррупции направлены, прежде всего, на получение или сохранение определенной должности либо статуса как для себя, так и других лиц;

4. эти деяния осуществляются вопреки интересам государства, общества и других лиц путем использования своих или чужих должностных полномочий, а также материальных ресурсов;

5. наличие политической выгоды, корыстной цели как для личного обогащения, так в пользу чьих-либо групповых интересов и политических партий. Из приведенных автором определений и примеров можно сделать вывод, что и политическая коррупция является довольно широко распространенным явлением.

Таким образом, политическую коррупцию можно определить как деяния политиков, претендентов или лиц, связанных с ними, во время подготовки и проведения выборов, назначение или утверждение определенной государственной должности, а также проведение иных политических мероприятий, направленных на получение или сохранение определенной должности или статуса как для себя, так и для других лиц, совершенных путем использования должностных полномочий - как своих, так и иных лиц, использования своих или чужих материальных ресурсов вопреки интересам государства, общества и других лиц в целях получения политической выгоды, личного обогащения, а также в пользу узкогрупповых интересов и политических партий.

По уровням функционирования коррупцию можно разделить по уровням функционирования коррупции, по мнению Алуханова можно разделить на **низовую, верхушечную и вертикальную.**

Низовая коррупция наиболее распространена на среднем и низшем уровнях органов власти и управления и связана с постоянным взаимодействием чиновников и граждан (регистрации, штрафы, лицензирование и различные разрешения и т.п.).

Верхушечная коррупция охватывает политиков, работающих в органах власти, высшее чиновничество и сопряжена с принятием решений, имеющих высокую цену (лоббирование и принятие законов, государственные заказы, изменение форм собственности и т.п.). Часто обе заинтересованные в коррупционной сделке стороны принадлежат к одному органу государственной власти. Например, когда чиновник нижестоящего государственного органа дает взятку своему вышестоящему начальнику за то, что последний покрывает коррупционные действия взяткодателя либо предоставляет дополнительные финансы, ресурсы, полномочия и т.д.

Данная форма коррупции может прослеживаться на уровне всей вертикали министерств и ведомств Республики Казахстан, особенно Министерства финансов Республики Казахстан (при выделении бюджетных средств в виде трансфертов, дотаций, ссуд и т.п.). Здесь коррупция, как правило, выступает в качестве моста между верхушечной и низовой коррупцией. Это особенно опасно, поскольку свидетельствует о переходе рассматриваемого явления из стадии разрозненных актов в стадию укореняющихся организованных форм.

Помимо низовой и верховной коррупции автор так же выделяет прямые коррупционные составы под прямым составом данный автор предлагает понимать следующее:

Под **прямыми коррупционными** составами преступлений подразумевается наличие в них таких признаков, как подкуп должностных лиц в целях совершения ими противоправных либо законных деяний в пользу дающего, а также за покровительство и попустительство по службе, использование служебных полномочий вопреки интересам

службы (государственной или коммерческой) в целях извлечения выгод и преимуществ как для себя, так и для других лиц, корыстной или иной личной заинтересованности. К прямым, прежде всего, можно отнести: злоупотребление должностными полномочиями, незаконное участие в предпринимательской деятельности, получение и дача взятки, служебный подлог, злоупотребление властью, коммерческий подкуп, подкуп участников и организаторов профессиональных спортивных соревнований и зрелищных коммерческих конкурсов, воспрепятствование осуществлению избирательных прав или работ избирательных комиссий, соединенные с подкупом, подкуп свидетеля, потерпевшего в целях дачи ими ложных показаний либо эксперта в целях дачи им ложного заключения или ложных показаний, а равно переводчика в целях осуществления им неправильного перевода. Все остальные вышеуказанные составы преступлений, по мнению автора, являются факультативными, т.е. могут квалифицироваться как коррупционные только в совокупности с основными. Например, «незаконное освобождение от уголовной ответственности» будет считаться коррупционным деянием в том случае, если прокурор, следователь или дознаватель получили взятку за незаконное освобождение от уголовной ответственности подозреваемого (обвиняемого).

Таким образом, в данном случае приведенные статистические данные, нормативные акты, для отражения той работы, которая в Казахстане ведется и довольно на хорошем уровне, стоит отметить, однако, что идеала, контроля за коррупцией, мы не достигли, но приведенные программы свидетельствуют, о том, что мы все же, предпринимаем попытки достичь золотой середины. Основой борьбы с коррупцией будет создание социально-правовой платформы и не только в Казахстане, но и во всем мире, которая могла бы помочь полностью победить коррупцию, в первую очередь: правовая грамотность, формирование менталитета неприязни к коррупции через образование и агитационные действия и вытекающее из вышесказанного совершенствование законодательства, в том числе, неплохие результаты могла бы принести разработка единой базы, такой как Конвенция Совета Европы об уголовной ответственности за коррупцию, но между азиатскими странами Содружества независимых государств поскольку все эти страны имеют схожие традиции и обычаи, следовательно, будет гораздо проще решить проблему коррупции сообща с родственными народами. Только добившись, выполнения перечисленных задач, позволит говорить о пути к победе над коррупцией, этой связи нас ждет еще довольно большая и широкомасштабная работа и не только в рамках Казахстана, но и в масштабах мира.

Список использованной литературы:

1. Данные портала Transparency International (<http://www.transparency.org/country/#KAZ>)
2. Г.С. Гончаренко Криминалистический журнал, 2015 год «Понятие, виды и механизмы коррупции с точки зрения правовых институтов»
3. Уголовный Кодекс Республики Казахстан от 3 июля 2014 года № 226-V ЗРК
4. Политическая коррупция. Руководство (справочник) // Под ред. В.Т. Левайна. Нью-Бруксвик – Оксфорд. 1999, стр. 63
5. «Коррупция как социально негативное явление» Абилкаиров М.Р., судья Верховного Суда Республики Казахстан, Камназаров М.М. судья Верховного Суда Республики Казахстан Рахметов С.М, д.ю.н., профессор
6. Закон Республики Казахстан от 18 ноября 2015 года № 410-V ЗРК «О противодействии коррупции»
7. Информационный портал www.zakon.kz <<http://www.zakon.kz>>
8. «Борьба с коррупцией в государственных органах Республики Казахстан» Е.О. Алуханов д.ю.н., профессор.

**СЫБАЙЛАС ЖЕМҚОРЛЫҚ ДАМУЫ ҮШІН ОРТА РЕТІНДЕ ЖЫЖЫМАЙТЫН
МҮЛІК ҚАТЫНАСТАР. ТАРИХИ АСПЕКТІЛЕРІ**

Ажмуратова Динара Айюбовна

Қазақ-Орыс Халықаралық университеті, 030006, Ақтөбе, Әйтеке би көш. 52,

Бұл мақалада сыбайлас жемқорлыққа қарым-қатынастардың әсерінен пайда және өсуі үшін орта ретінде, мүліктік қатынастарды сипаттайды. Зерттеу, сыбайлас жемқорлық және азаматтық мүліктік қатынастарды Қазақстан Республикасында және шетелде қоршаған ортаға тигізетін әсерінің белгілеулерді көрсетеді.

Кілт сөздер: жемқорлық, тарих, құқық, азамат, жеке тұлға.

**PROPERTY RELATIONS AS AN ENVIRONMENT FOR THE DEVELOPMENT OF
CORRUPTION. HISTORICAL ASPECTS**

Azhmuratova Dinara Aubovna

Kazakh-Russian International University, Kazakhstan, 030006, Aktobe, 52 Aiteke bi St.

This article describes the property relations, as a medium for the emergence and growth of the influence of corruption relations. The study reflects the highlights of corruption and its impact on the environment of civil property relations in the Republic of Kazakhstan and abroad.

Keywords: corruption, history, law, citizen, individual.

КОРРУПЦИОННОЕ ВЛИЯНИЕ НА ГРАЖДАНСКО-ПРАВОВЫЕ ОТНОШЕНИЯ В РЕСПУБЛИКЕ КАЗАХСТАН

Айткалиева Аида Юрьевна,
магистрант 2 курса специальности «Юриспруденция»,
Казахско-Русский Международный университет, 030006, Актобе, ул. Айтеке би, 52

Статья описывает гражданско-правовые отношения сквозь призму коррупции.

Ключевые слова: коррупция, гражданское право, право, договор.

Влияние коррупции на гражданско-правовые, самые распространенные отношения в обществе наносит колоссальный урон нашему обществу. В стране принимаются определенные меры по борьбе с коррупцией.

В своем послании «Стратегия «Казахстан-2050» Новый политический курс состоявшегося государства» Президент страны Назарбаев Н.А. отметил, что коррупция – это не просто правонарушение, она подрывает веру в эффективность государства и является прямой угрозой национальной безопасности. В стране принимаются определенные меры по борьбе с коррупцией.

Понимая важность этого вопроса, партией «НұрОтан» разработан проект Программы противодействия коррупции. Она предусматривает до 2025 года сформировать в обществе идеологию «нулевой терпимости» к коррупции и искоренить ее как явление. В новой доктрине партии прямо сказано, что борьба с коррупцией является задачей всех и каждого. Человечеством накоплен немалый опыт противодействия коррупции. Однако на первом месте должны быть нравственные ценности, закладываемые с детства. Поэтому очень важно, что в программе первостепенное значение уделяется семье и сфере образования. Буквально с молоком матери наше будущее поколение должно получать основы неприятия коррупции как общечеловеческого зла. Для подрастающего поколения значимыми должны стать полученные заслуженным трудом материальные блага, достижения и знания.

Для формирования антикоррупционной культуры в программе предлагается продвижение идеологического бренда «**Страна без коррупции – процветающая страна**». Несомненно, что противодействию такому социальному злу, как коррупция, должны способствовать институты гражданского общества, в первую очередь общественные объединения граждан. С их помощью могут быть сформированы и внедрены такие законодательные нормы, которые обеспечат достижение прозрачности в работе государственных органов, национальных компаний, выявление недостатков, порождающих коррупцию, а также предание общественной огласке каждого факта коррупции.

Кроме совершенствования существующего законодательства в программе партии «НұрОтан» предложено принятие новых законодательных актов «О противодействии коррупции», «Об общественном контроле» и «О доступе к информации». В данных законах необходимо с учетом международного опыта сделать акцент на устранение причин и условий коррупции, а не на борьбу с ее последствиями».

Борьба с коррупцией – это задача не только государства, но всего общества. Необходимо создать фундаментальные стабильные общенациональные основы ограничения распространения и самовоспроизводства коррупции, рассчитанные на длительную историческую перспективу. Искоренение коррупции – ключевое условие для укрепления фундаментальной ценности нашего народа и государства – независимости.

Коррупция (от лат. *corrumpere* «растлевать») термин, обозначающий обычно использование должностным лицом своих властных полномочий и доверенных ему прав в целях личной выгоды, противоречащее законодательству и моральным установкам. Наиболее часто термин применяется по отношению к бюрократическому аппарату и

политической элите. Соответствующий термин в европейских языках обычно имеет более широкую семантику, вытекающую из первичного значения исходного латинского слова.

В гражданско-правовых отношениях между физическими лицами, юридическими лицами и государством коррупционный элемент имеет сильное значение. Основная доля в данном вопросе приходится на бытовую коррупцию. Так как не следует забывать что в коррупционные процессы могут быть вовлечены не только чиновники, но и служащие частных организаций, врачи, учителя и так далее.

Бытовая коррупция порождается взаимодействием рядовых граждан и чиновников. В неё входят различные подарки от граждан и услуги должностному лицу и членам его семьи. Деловая коррупция возникает при взаимодействии власти и бизнеса. Например, в случае хозяйственного спора, стороны могут стремиться заручиться поддержкой судьи с целью вынесения решения в свою пользу. Коррупция верховной власти относится к политическому руководству и верховным судам в демократических системах. Она касается стоящих у власти групп, недобросовестное поведение которых состоит в осуществлении политики в своих интересах и в ущерб интересам избирателей.

Закон Республики Казахстан "О борьбе с коррупцией" дает следующее определение коррупции - это "...не предусмотренное законом принятие лично или через посредников имущественных благ и преимуществ лицами, выполняющими государственные функции, а также лицами, приравненными к ним, с использованием своих должностных полномочий и связанных с ними возможностей либо иное использование ими своих полномочий для получения имущественной выгоды, а равно подкуп данных лиц путем противоправного предоставления им физическими и юридическими лицами указанных благ и преимуществ".

Согласно Закон Республики Казахстан от 18 ноября 2015 года «О противодействии коррупции» коррупция – незаконное использование лицами, занимающими ответственную государственную должность, лицами, уполномоченными на выполнение государственных функций, лицами, приравненными к лицам, уполномоченным на выполнение государственных функций, должностными лицами своих должностных (служебных) полномочий и связанных с ними возможностей в целях получения или извлечения лично или через посредников имущественных (неимущественных) благ и преимуществ для себя либо третьих лиц, а равно подкуп данных лиц путем предоставления благ и преимуществ

Для борьбы с коррупцией в республике сформирована законодательная база, а именно Закон РК "О борьбе с коррупцией" ныне утративший силу, и замененный Законом «О противодействии коррупции», Указ Президента РК "О дополнительных мерах по усилению борьбы с преступностью и коррупцией и дальнейшему совершенствованию правоохранительной деятельности в Республики Казахстан", и другие нормативные правовые акты, а также ряд программ, нацеленных на сокращение размеров теневой экономики, борьбу с правонарушениями в сфере экономики и т.д.

Казахстан первым среди стран СНГ разработал и принял Закон "О борьбе с коррупцией", который направлен на защиту прав и свобод граждан, обеспечение национальной безопасности РК от угроз, вытекающих из проявлений коррупции, обеспечение эффективной деятельности государственных органов, должностных и других лиц, выполняющих государственные функции, а также лиц, приравненных к ним, путем предупреждения, выявления пресечения и раскрытия правонарушений, связанных с коррупцией, устранения их последствий и привлечения виновных к ответственности, определяет основные принципы борьбы с коррупцией, устанавливает виды правонарушений, связанных с коррупцией, а также условия наступления ответственности.

Борьбу с коррупцией в пределах своей компетенции обязаны вести все государственные органы и должностные лица. Указ Президента РК "О дополнительных мерах по усилению борьбы с преступностью и коррупцией и дальнейшему совершенствованию правоохранительной деятельности в РК" был принят в целях усиления

противодействия преступности и коррупции, дальнейшего совершенствования правоохранительной деятельности. В Указе особое внимание уделено вопросам преодоления проблем борьбы с коррупцией и мерам предупреждению её проявлений.

Впервые в казахстанском законодательстве предусмотрены меры - по стимулированию антикоррупционного поведения граждан, - возложена обязанность на государственных служащих по сообщению о ставших им известным правонарушений.

Для искоренения коррупции должно бороться все общество в целом. Только когда в обществе создастся атмосфера нетерпимости к коррупции, можно рассчитывать на положительные результаты в борьбе с этим злом.

В плане развития института интроспективной (положительной) ответственности актуальным представляется решение вопроса о создании системы правовых норм поощряющего содержания и ориентации, которыми бы стимулировалось правомерное, законопослушное поведение государственных служащих всех рангов. Поощряющие нормы должны быть заложены, прежде всего, в систему оплаты труда госслужащих. Кроме того, разработка и принятие наградно - поощрительного законодательства, сконцентрировавшего бы в себе регламентацию широкого спектра вопросов о том, кому, за что, за какие заслуги возможно вручение различного достоинства и содержания поощрений и наград, представляется вполне актуальной и требующей своего скорейшего разрешения проблемой, находящейся в орбите внимания и интересов множества граждан нашей республики.

Перспективным представляется стимулирование стремления общества к созданию социально-психологической атмосферы всеобщего культа честного человека, скромного, справедливого и доброго, идеалом которого являются трудолюбие, высокая культура и высокий профессионализм. Эти меры, в совокупности с предлагаемыми правовыми мерами, могли бы стать реальными импульсами для дальнейшей активизации борьбы с коррупционными правонарушениями в нашей стране.

Коррупция как социальное явление продолжает существовать в настоящее время практически во всех странах мира независимо от политического развития, в том числе и в Казахстане, различается лишь масштабами. Коррупция тормозит процесс социально экономического развития, строительства рыночной экономики, привлечения инвестиций. Негативно воздействует на политические и общественные институты демократического государства, представляет собой серьезную угрозу будущему развитию страны. Борьба с коррупцией определена в качестве одного из основных приоритетов государственной политики в Казахстане.

Для Казахстана преодоление коррупции является одним из главных направлений государственной политики, приоритетность которого четко обозначена главой государства Н.А.Назарбаевым. Вот почему президент в своей Стратегии «Казахстан-2050» Новый политический курс состоявшегося государства в качестве одного из приоритетов государства назвал борьбу с коррупцией.

Президент Казахстана, говоря о борьбе с коррупцией, неоднократно подчеркивал, что без участия общества нельзя победить коррупцию.

Новое поколение, молодежь Казахстана обладает знаниями, необходимыми для решения всеобщих проблем, включая коррупцию. У вас есть обоснованный интерес бороться против коррупции. В большинстве случаев в коррупцию в обществе вовлечены два главных действующих лица - правительство и частный сектор. Как правило, граждане оказываются главной жертвой коррупции. Способность общественности в том числе и контролировать нашу молодежь, выявлять и пресекать коррупционную деятельность государственных чиновников повышается благодаря изучению местных проблем. Для борьбы с коррупцией необходимы системные усилия всех слоев общества.

Если говорить более простым языком коррупция это использование служебного положения в личных целях. Одним из проявлений коррупции является взятка.

Что такое взятка? Это получение должностным лицом от другого лица денег или иных благ, за которые им будут оказаны какие-либо услуги, связанные с должностью, которую он занимает. При этом указанные деньги и блага не всегда получает лично взяточник, зачастую они могут быть предоставлены близким ему людям или подставным организациям. Взяткой могут быть:

Предметы - деньги, в том числе валюта, банковские чеки и ценные бумаги, изделия из драгоценных металлов и камней, автомашины, квартиры, дачи и загородные дома, продукты питания, бытовая техника и приборы, другие товары, земельные участки и другая недвижимость.

Услуги и выгоды - лечение, ремонтные и строительные работы, санаторные и туристические путевки, поездки за границу, оплата развлечений и других расходов безвозмездно или по заниженной стоимости

В связи с высоким уровнем правового нигилизма в обществе, маргинальными и конформистскими взглядами обывателей, многие рассматривают дачу взятки и коррумпированность как полезное или, во всяком случае, не вредное явление для себя:

В конечном итоге это для всех не только «плохо», но и опасно для каждого, так как власть закона, если она несправедливая, она может сломать любого человека и привести к депрессии и отчуждению.

Попробуем разобраться. Все мы платим различные налоги. Однако отдавая определенную часть дохода государству, мы предполагаем, что оно обеспечивает реализацию социальных услуг: бесплатное образование, здравоохранение, создание инфраструктуры, обеспечение безопасности.

Что же происходит, когда распределение государственных средств происходит по коррупционной схеме?

Пример: Государственный орган заключает контракт на строительство либо ремонт больницы. В процессе заключения контракта отдельный государственный служащий берет взятку за то, чтобы контракт получила фирма, представители которой вступили с ним в «доверительные отношения». Однако за счет издержек по откату ни одна фирма не будет работать себе в убыток. Поэтому такая фирма, получившая «Добро», снизит качество работ и используемых материалов, а заодно и повысит их стоимость. В итоге страдает все общество.

Не стоит забывать, что коррупция не только приносит вред обществу, но и не гарантирует результата! Ведь в коррупционной схеме выигрывает тот, кто может дать больше. Но страшно то, что занятие коррупционной деятельностью неизбежно приносит ущерб сознанию самого лица и его близким, деформации мировоззрения.

Актуальность борьбы с этим социально опасным явлением обусловлена рядом обстоятельств

- коррупция ведет к серьезным нарушениям конституционных прав и свобод граждан;
- субъекты коррупционных преступлений, как правило, занимают высокое общественное положение;
- изощренно-интеллектуальные способы совершения; это явление приспосабливается к различным условиям, непрерывно видоизменяясь и совершенствуясь;
- огромный материальный и моральный ущерб, причиняемый этим деянием;
- исключительная латентность - отсутствуют полные данные, или хотя бы репрезентативные доказательства об этом явлении, еще меньше виновных лиц, предстающих перед уголовным судом, и лишь единицам из них назначается реальное уголовное наказание;
- коррупция имеет не только скрытый, но и согласительный характер совершения, она, как правило, не влечет за собой жалоб, так как виновные стороны получают взаимную выгоду от незаконной сделки;

- коррупционные действия обычно совершаются в сложных специфических и конфиденциальных видах государственной деятельности, где разобраться непрофессионалу трудно;
- коррупция серьезно дискредитирует государственный аппарат, подрывает его авторитет;
- указанное явление быстро распространяется в государственных структурах;
- по существу, все охраняемые законом общественные отношения могут стать объектом преступной деятельности коррумпированных должностных лиц.

Вышеизложенный перечень не является исчерпывающим, но даже он свидетельствует о том, что именно сейчас назрела острая необходимость как в разработке теоретических положений, так и в повседневной, практической работе по борьбе с коррупцией. Но прежде чем призывать к противостоянию какому-либо негативному явлению, последнее необходимо четко и конкретно определить, разобраться в причинах и механизме этого зла.

В современном мире работа по усилению борьбы с коррупцией ведется непрерывно и постоянно совершенствуется. В мире нет уникального набора механизмов борьбы с коррупцией, который оптимален для всех стран. Специфика наборов методов по борьбе с коррупцией, принимаемых каждой страной, уникальна и зависит не только от политической и экономической стабильности, но и от обычаев и традиций, религиозных особенностей и уровня правовой культуры, а также от площади занимаемой территории, плотности, численности населения.

В условиях модернизации экономики и масштабных социальных преобразований в Казахстане была все более очевидна потребность в целостной антикоррупционной стратегии, тесно увязанной с современной социально-экономической политикой государства.

В связи с этим, 26 декабря 2014 года утверждена новая Антикоррупционная стратегия Республики Казахстан на 2015-2025 годы.

Целью Стратегии является повышение эффективности антикоррупционной политики государства, вовлечение в антикоррупционное движение всего общества путем создания атмосферы "нулевой" терпимости к любым проявлениям коррупции и снижение в Казахстане уровня коррупции.

Ключевыми направлениями противодействия коррупции, определенными Стратегией, являются:

- противодействие коррупции в сфере государственной службы;
- внедрение института общественного контроля;
- противодействие коррупции в квазигосударственном и частном секторе;
- предупреждение коррупции в правоохранительных и судебных органах;
- формирование уровня антикоррупционной культуры;
- развитие международного сотрудничества по вопросам противодействия

коррупции.

В рамках данных направлений будут разработаны и приняты новые законы "О противодействии коррупции", "Об общественном контроле", "О доступе к публичной информации", которые позволят пересмотреть понятие "коррупция" и провести четкое разграничение между коррупционными правонарушениями, создать и внедрить систему гражданского контроля в жизнедеятельности государства, обеспечить свободный доступ граждан к публичной информации.

С первых дней Независимости нашей страны Глава государства всегда подчеркивает, что у всех нас одна забота - благополучие казахстанского народа, и одна цель - процветание нашей Родины. Сегодня, благодаря единству нашего народа и стабильности в стране процветает экономика и соответственно улучшается благосостояние граждан.

В Посланиях Президента народу Казахстана красной линией проходят задачи, направленные на предупреждение коррупции и вытекающие из цели административной

реформы - упрощения системы государственного управления. Глава государства определил основные программные направления борьбы с коррупцией. С тех пор сокращаются контрольные функции государственных органов, обеспечиваются подконтрольность и прозрачность их работы, уменьшается государственное присутствие в экономике и бизнесе.

Понимая всю важность борьбы с коррупцией, Главой государства даны поручения о принятии мер по совершенствованию антикоррупционной политики.

Следствием чего стало создание нового органа, который аккумулировал в себе как вопросы прохождения государственной службы, так и противодействия коррупции.

Агентство по делам государственной службы и противодействию коррупции, являясь органом непосредственно подчиненным Президенту страны, объединяет усилия государства и общества в эффективной реализации государственной службы, кадровой политики и снижения уровня коррупции.

Поэтому, основным направлением работы нового антикоррупционного органа стало повышение качества оказания государственных услуг, так как сегодня практически любое взаимодействие гражданина с государственными органами связано с получением услуг, отчасти не лишенных коррупционной составляющей.

Борьба с коррупцией осуществляется на основе:

- равенства всех перед законом и судом;
- обеспечения четкой правовой регламентации деятельности государственных органов, законности и гласности такой деятельности, государственного и общественного контроля за ней;
- приоритета защиты прав и законных интересов физических и юридических лиц, а также социально-экономической, политико-правовой, организационно-управленческой систем государства;
- восстановления нарушенных прав и законных интересов физических и юридических лиц, ликвидации и предупреждения вредных последствий коррупционных правонарушений;
- обеспечения личной безопасности и поощрения граждан, оказывающих содействие в борьбе с коррупционными правонарушениями;
- защиты государством прав и законных интересов лиц, уполномоченных на выполнение государственных функций, и лиц, приравненных к ним, установления этим лицам заработной платы (денежного содержания) и льгот, обеспечивающих указанным лицам и их семьям достойный уровень жизни;
- недопустимости делегирования полномочий на государственное регулирование предпринимательской деятельности физическим и юридическим лицам, осуществляющим такую деятельность, а также на контроль и надзор за нею;

В заключении хотелось бы отметить, что Республика Казахстан уже накопила немалый опыт в борьбе с коррупцией. Аккумулируя международный опыт и постоянно совершенствуя существующее антикоррупционное законодательство и законодательство о государственной службе, а так же проводя формирование правового сознания граждан в духе «Стратегии 2050» можно добиться очень больших успехов на данном поприще

Список использованной литературы:

1. Закон Республики Казахстан от 18 ноября 2015 года № 410-V ЗРК «О противодействии коррупции»
2. Закон Республики Казахстан "О государственной службе"
3. Закон Республики Казахстан "О государственных услугах"
4. Послания Президента РК «Казахстан:2050»
5. Антикоррупционная стратегия Республики Казахстан на 2015-2025 годы,

6. Программы противодействия коррупции партии «НурОтан» на 2015-2025 годы,

7. «О новой идеологии Агентства по делам государственной службы и противодействию коррупции Республики Казахстан», (Астана, 2014 г.)

ҚАЗАҚСТАН РЕСПУБЛИКА СЫНЫҢ АЗАМАТТЫҚ ҚАТЫНАСТАР ТУРАЛЫ СЫБАЙЛАС ЖЕМҚОРЛЫҚҚА ӘСЕРІ

Айткалиева Аида Юрьевна

Қазақ-Орыс Халықаралық университеті, 030006, Ақтөбе, Әйтеке би көш. 52,

Бұл мақалада сыбайлас жемқорлықтың аясында азаматтық-құқықтық қатынастарға сипаттайды. Азаматтық құқық бойынша сыбайлас жемқорлыққа ықпалы, қоғамдағы ең көп таралған қарым-қатынастар біздің қоғамға үлкен зиян келтіретін. Ел Сыбайлас жемқорлыққа қарсы күрес жөніндегі кейбір шаралар қабылдады.

Кілт сөздер: жемқорлық, заңды сана, заң, келісім.

CORUPTIVE INFLUENCE ON CIVIL RELATIONS IN THE REPUBLIC OF KAZAKHSTAN

Aitkalieva Aida Yirievna

Kazakh-Russian International University, Kazakhstan, 030006, Aktobe, 52 Aiteke bi St.

This article describes the civil law relations in the light of corruption. The impact of corruption on the civil law, the most common relationships in society inflicts enormous damage to our society. The country has taken some steps to combat corruption.

Keywords: corruption, civil law, law, contract.

АНТИКОРРУПЦИОННАЯ СТРАТЕГИЯ КАЗАХСТАНА, ОТРАЖЕННАЯ В ПОСЛАНИЯХ ЛИДЕРА НАЦИИ

Акбаев Руслан Максатович,
магистрант 2 курса специальности «Юриспруденция»,
Казахско-Русский Международный университет, 030006, Актобе, ул. Айтеке би, 52,

Данная статья рассматривает принципы и инструменты борьбы с коррупцией в Республике Казахстан отраженные в посланиях Нурсултана Абишевича Назарбаева к народу Казахстана. Президент постоянно и на всех уровнях отмечает важность усиления работы в рамках партийной Программы противодействия коррупции на 2015-2025 годы, принятой на расширенном заседании Политического совета партии "НұрОтан".

Ключевые слова: коррупция, Республика Казахстан, право, Лидер Нации.

В свете текущего социально-экономического развития современного Казахстана, одним из актуальных вопросов остается вопрос противодействия развитию коррупции, и уничтожения ее как явления. Миссия борьбы с коррупцией возложена Главой государства как на все три ветви власти, так и на все казахстанское общество в целом. Для осуществления антикоррупционной стратегии в Республике Казахстан принимаются различные законопроекты и узконаправленные специализированные программы. В современной юридической литературе существует множество определений что такое коррупция. Одним из наиболее подходящих определений является нижеследующее.

Коррупция (от лат. corrumpere — растлевать, лат. corruptio — подкуп, порча) — термин, обозначающий обычно использование должностным лицом своих властных полномочий и доверенных ему прав, а также связанных с этим официальным статусом авторитета, возможностей, связей в целях личной выгоды, противоречащее законодательству и моральным установкам. Одной из узконаправленных антикоррупционных программ принятых в Республике Казахстан является "Стратегия "Казахстан 2050"

«Стратегия «Казахстан-2050»: Новый политический курс состоявшегося государства» возводит коррупцию в ранг прямой угрозы национальной безопасности и нацеливает государство и общество на объединение усилий в борьбе с этим негативным явлением.

Главный стратегический документ нашей страны, отражающий принципиальную позицию Казахстана по этому важному вопросу, служит основой антикоррупционной политики государства в предстоящие годы.

Коррупция, представляющая собой сложное, исторически изменчивое, негативное социальное явление, возникла, как известно, на ранних этапах развития человеческой цивилизации.

Проблема коррупции существует во всех странах, тормозя социально-экономический прогресс, она различается лишь своими характерными проявлениями и масштабами.

Несмотря на отсутствие универсального и всеобъемлющего определения коррупционного деяния, к нему прежде всего относят злоупотребление чиновниками властью или должностным положением для получения личной выгоды, а наиболее распространенными ее видами признаются обычно подкуп чиновников, использование служебных полномочий в корыстных целях.

Наш Президент постоянно и на всех уровнях отмечает важность усиления работы в рамках партийной Программы противодействия коррупции на 2015-2025 годы, принятой на расширенном заседании Политического совета партии "НұрОтан".

"За прошедшие годы в стране сделано немало, с точки зрения устранения корней взяточничества. В частности, ужесточена работа по борьбе с коррупцией посредством внесения изменений в законодательство, уменьшения контактов между чиновниками и предпринимателями. Действует закон, в соответствии с которым к ответственности привлекаются все, невзирая на должности и заслуги. В целом, в этом направлении ведется

активная работа, ее результаты налицо, что также находит положительный отклик в обществе", - сказал президент Казахстана.

Коррупция наряду с общей преступностью стала серьезным вызовом для государственной власти и общества в Казахстане.

В Казахстане целенаправленно и поэтапно реализуется курс на создание эффективных, соответствующих мировым стандартам институтов и механизмов борьбы с таким негативным явлением как коррупция. Наша страна одной из первых в СНГ приняла отраслевой закон о борьбе с коррупцией.

В целях дальнейшего определения основных направлений антикоррупционной политики государства утверждена Антикоррупционная стратегия Республики Казахстан на 2015-2025 годы (далее - Стратегия).

Целью Стратегии является повышение эффективности антикоррупционной политики государства, вовлечение в антикоррупционное движение всего общества путем создания атмосферы «нулевой» терпимости к любым проявлениям коррупции и снижение в Казахстане уровня коррупции.

Целевые индикаторы, применяемые в Стратегии:

качество государственных услуг;

доверие общества институтам государственной власти;

уровень правовой культуры населения;

повышение авторитета страны в международном сообществе и улучшение соответствующих международных рейтингов, в том числе рейтинга Казахстана в Индексе восприятия коррупции «TransparencyInternational».

Благодаря точной и единообразной реализации антикоррупционных программ, предложенных Главой государства – Лидером Нации Нурсултаном Абишевичем Назарбаевым и правящей партией «НурОтан» в Индексе Восприятия Коррупции Transparency International 2015 Казахстан набрал 28 баллов и продвинулся по рейтингу на 123 место со 126 в прошлом году.

Президент и ведущая партия обеспокоены ростом коррупционных преступлений и постоянно ищут новые способы борьбы с этим социальным злом. В своем послании «Стратегия «Казахстан-2050»: Новый политический курс состоявшегося государства» президент страны Н.А. Назарбаев отметил, что коррупция – это не просто правонарушение, она подрывает веру в эффективность государства и является прямой угрозой национальной безопасности.

В нашей стране принимаются самые серьезные меры по борьбе с коррупцией. Создаются общественные советы с участием депутатов всех уровней, политических партий, неправительственных организаций, национально-культурных центров, бизнес-сообщества, молодежных и профессиональных организаций, научных кругов и СМИ. Эти меры позволили значительно повысить эффективность антикоррупционной деятельности, но борьба с коррупцией все еще остается актуальной.

Понимая важность этого вопроса, партией «НурОтан» разработан проект Программы противодействия коррупции. Она предусматривает до 2025 года сформировать в обществе идеологию «нулевой терпимости» к коррупции и искоренить ее как явление. В новой доктрине партии прямо сказано, что борьба с коррупцией является задачей всех и каждого.

Для формирования антикоррупционной культуры в программе предлагается продвижение идеологического бренда «Страна без коррупции – процветающая страна».

Следует отметить, что эффективный метод борьбы с коррупцией - гласность. Под гласностью понимается максимальная открытость тех или иных общественно значимых процедур и процессов (деятельности органов представительной и исполнительной власти, судов, органов местного самоуправления, порядка избрания или формирования соответствующих органов, обсуждения законопроектов, разрешения различных споров,

функционирования общественных объединений и т.д.) и широкое информирование о них жителей через средства массовой информации, интернет ресурсы. Население должно знать, какая ответственность предусматривается за совершение коррупционных правонарушений. Таким образом, любой гражданин, прежде чем пойти на противоправное деяние, задумается о своем будущем, о своей семье.

Коррупция в первую очередь - это нравственная проблема нашего государства и всего общества, и только при четком, добросовестном выполнении задач, стоящих перед государственными служащими, сплоченности общества в борьбе с любыми видами проявления коррупции, заинтересованности правоохранительных органов по обеспечению правопорядка в нашей стране станет возможным сведение к минимуму коррупционных правонарушений.

В «Стратегии «Казахстан-2050» Президент Н.А. Назарбаев вновь сделал акцент на формирование нулевой терпимости к любому проявлению коррупции, а так же обратил внимание на формирование профессионального государственного аппарата, для которого, в соответствии с провозглашенными Главой государства принципами, служение народу и государству превыше всего: «Мы должны качественно улучшить кадровый состав государственной службы через введение усовершенствованных методик отбора и профессиональной подготовки. Прежде всего, будет реформирован государственный аппарат. Мной подписан закон о новой системе госслужбы. Он обеспечивает усиление антикоррупционных мер, повышение прозрачности отбора госслужащих, внедрение принципа меритократии, то есть продвижения лучших кадров.»

Генеральный прокурор РК отметил, что правоохранительными органами РК при координации прокуроров реализуется комплекс мер по предотвращению коррупции во всех сферах жизнедеятельности общества и уровнях государственного управления.

«3088 коррупционных преступлений зарегистрировано в 2015 году, при этом рост составил почти 49%. Ежегодно их количество возрастает - это свидетельствует о принципиальной позиции правоохранительных органов. Общая сумма ущерба по таким уголовным делам превысила 8 млрд. тенге, из которых уже более половины возмещено в доход государства.

Сегодня перед казахстанским обществом стоит задача не просто выявлять и наказывать чиновников, а прежде всего предотвращать коррупционные правонарушения. Практика показала, что зачастую такие правонарушения совершаются из-за элементарного незнания норм антикоррупционного законодательства.

Мировым сообществом накоплен титанический пласт способов борьбы с коррупцией, но, как показывает практика, этого не достаточно для полного уничтожения этого асоциального явления. Весь мир противодействует коррупции, когда она уже достигла эпопея своего развития. Я считаю, что бороться с ней необходимы прежде всего на уровне формирования правового сознания, начиная с детского сада и школы. Ведь именно в момент становления личности необходимо закрепить в сознании гражданина отвращение к взяточничеству и мздоимству. Требуется сформировать гражданское общество в котором одно только слово «коррупция» будет вызывать такие же негативные эмоции как термины педофилия, терроризм, грабеж, изнасилование и др.

Имея сильного и влиятельного Лидера Нации и следуя его курсу на всеобщую борьбу с коррупционными проявлениями можно значительно снизить, а возможно даже полностью искоренить в Казахстане болезнь взяточничества, и тем самым показать всему мировому сообществу, что мы имеем реальные пути решения даже такого сложного социального вопроса.

Список использованной литературы:

1. Закон Республики Казахстан "О борьбе с коррупцией"

2. Закон Республики Казахстан "О государственной службе"
3. Закон Республики Казахстан "О государственных услугах"
4. Послания Президента РК «Казахстан:2050»
5. Антикоррупционная стратегия Республики Казахстан на 2015-2025 годы,
6. Информационный портал www.zakon.kz<<http://www.zakon.kz>>

7. Данные портала **Transparency International**
(<http://www.transparency.org/country/#KAZ>)

8. Информационно-правовая система **HYPERLINK** ["http://adilet.zan.kz/rus"](http://adilet.zan.kz/rus)
нормативных **HYPERLINK** ["http://adilet.zan.kz/rus"](http://adilet.zan.kz/rus) правовых актов **HYPERLINK**
["http://adilet.zan.kz/rus"](http://adilet.zan.kz/rus) **HYPERLINK** ["http://adilet.zan.kz/rus"](http://adilet.zan.kz/rus) Республики Казахстан «Әділет»
<http://adilet.zan.kz/rus/docs/U1400000986>

9. Материалы с сайта nur.kz <https://www.nur.kz/340890-nazarbaev-prizval-kazahstanczev-borotsya-s-korruptsiej.html>

ЕЛ БАСШЫСЫНЫҢ ЖОЛДАУЫНДА КӨРСЕТІЛГЕН ҚАЗАҚСТАННЫҢ ЖЕМҚОРЛЫҚҚА ҚАРСЫ СТРАТЕГИЯСЫ

Ақбаев Руслан Максатович

Қазақ-Орыс Халықаралық университеті, 030006, Ақтөбе, Әйтеке би көш. 52,

Бұл мақалада Нұрсұлтан Әбішұлы Назарбаевтың Қазақстан халқына арналған жолдауында көрсетілген құралдар мен ұстанымдар қарастырылған. Президентіміз, "Нұр Отан" партиясының кеңейтілген саяси кеңес отырысында қабылданған 2015-2025 жылдарға арналған, партия негізіндегі жемқорлыққа қарсы Бағдарлама барысында жұмысын арттыру қажеттілігін үнемі, барлық деңгейде айтып келеді.

Кілт сөздер: жемқорлық, Қазақстан Республикасы, құқық, Ұлт Басшысы.

ANTICORRUPTION STRATEGY OF KAZAKHSTAN, REFLECTED IN THE MESSAGES OF LEADER TO NATION

Akbaev Ruslan Maksatovich

Kazakh-Russian International University, Kazakhstan, 030006, Aktobe, 52 Aiteke bi St.

This article examines the principles and tools of struggle against corruption in the Republic of Kazakhstan reflected in the letters of Nursultan Nazarbayev to people of Kazakhstan .

Keywords: corruption, Republic of Kazakhstan, law, Leader of Nation.

КОРРУПЦИЯ СРЕДИ ФИЗИЧЕСКИХ ЛИЦ

Байменшина Ботагоз Айдарбековна,
магистрант 2 курса специальности «Юриспруденция»,
Казахско-Русский Международный университет, 030006, Актобе, ул. Айтеке би, 52,

Статья рассматривает законодательство о коррупционных правонарушениях Республики Казахстан, в соответствии с которым ими признаются нарушения, связанные в первую очередь со сферой государственной службы. А так же коррупцию в частной сфере общества.

Ключевые слова: коррупция, физическое лицо, юридическое лицо, мораль, материальное благо.

В соответствии с законодательством Республики Казахстан коррупционными правонарушениями признаются нарушения, связанные в первую очередь со сферой государственной службы и это не случайно. Закон Республики Казахстан "О борьбе с коррупцией" дает следующее определение коррупции – это «...не предусмотренное законом принятие лично или через посредников имущественных благ и преимуществ лицами, выполняющими государственные функции, а также лицами, приравненными к ним, с использованием своих должностных полномочий и связанных с ними возможностей либо иное использование ими своих полномочий для получения имущественной выгоды, а равно подкуп данных лиц путем противоправного предоставления им физическими и юридическими лицами указанных благ и преимуществ» [1].

Возникает вопрос, почему казахстанский законодатель не распространяет сферу действия данного закона на частную сферу деятельности общества? Древнегреческий философ и мыслитель Платон, говоря о коррупции, писал: "корыстолюбие - это один из важнейших социальных пороков, который совершенно недопустим не только для правителей, но и для воинов. Этот порок питается собственностью, поэтому пока те, кто обладает властью и силой, лишены собственности, а те, кто производит материальные блага, не имеют силы и власти, государство процветает. В противном случае происходит его вырождение" [2].

Данное изречение, на наш взгляд, знаменательно само по себе не предложением борьбы с коррупцией в виде своеобразной «декларации доходов», а тем, что указывает на её причину – корыстолюбие, и на то, что это один из важнейших (т.е. жизненно необходимых) стремлений общества. Как экономика – это базис человеческой цивилизации, так и корысть (стремление обладать большим) – это своеобразный базис мотивации практически каждого человека. Данным обстоятельством можно разъяснить, почему в мире не существует стран, где нет коррупции, а наибольшие успехи были достигнуты в небольших странах (возможность организации контроля) с развитой экономикой (экономическая обеспеченность большинства населения). Например, по рейтингу восприятия коррупции международной организации «Транспаренси интернешнл» в 2011 году наибольшие баллы получили – Новая Зеландия, Дания, Финляндия, Швеция, Сингапур [3].

Непродуманное распространение законодательства о борьбе с коррупцией на частную сферу деятельности общества привело бы к усилению административного пресса на предпринимателей, что создало бы условия не для снижения, но для роста коррупции. Существует мнение, что появление коррупции связано с моралью общества. Мораль - это форма коллективного сознания. В ней находят свое отражение взгляды, представления, ценности и нормы поведения членов общества. И её влияние на распространенность коррупции очевидно. Как можно бороться с коррупцией в обществе, где законодатель почти всегда вынужден быть честнее избирателя, объявляя преступлениями то, что стало социальной нормой. За завышенными карательными притязаниями и лозунгами значительной части населения, относящимися к коррупции, нередко скрывается нежелание и неспособность увидеть коррупцию в самом себе, так называемые «двойные стандарты».

Традиционными коррупционными предрассудками являются оправдание взятки, данной за: получение лучшего ухода и большего внимания по отношению к себе или своему близкому в медицинском учреждении, получение права на вождение автомобиля без сдачи экзамена или неудовлетворительных навыков вождения, выставление положительных аттестационных оценок при отсутствии или недостатке профессиональных знаний и умений, более внимательное и снисходительное отношение учителя к ребенку, поступление в престижный государственный вуз, освобождение от наказания за преступление или его смягчение, освобождение от ответственности за любое правонарушение, получение вне очереди любых благ «причитающихся по закону», • попустительство по работе со стороны руководителя. Простая аналогия, услуги коррупционера – это товар (поскольку приобретается за блага), следовательно, рост его предложения напрямую зависит от спроса. Вместе с тем, необъективно мнение, что казахстанское общество склонно к коррупции из-за своей культуры и традиций гостеприимства. Здесь можно привести пример генерала Обасанджо, бывшего президента Нигерии, подвергнутого критике тех, кто пытается объяснить практику щедрого одаривания чиновников национальными и культурными традициями: «Я содрогаюсь при мысли о том, что традиционный аспект нашей культуры может быть использован для объяснения и оправдания преступных и заслуживающих осуждения поступков. Согласно африканским традициям, подарок, вручаемый в знак благодарности или гостеприимства, обычно носит чисто символический характер. Требовать подарка не принято. А ценность подарка обычно измеряется духовными, а не материальными параметрами. Подарки, как правило, преподносятся открыто, а не тайно. Если подарок слишком дорогой, чтобы служить просто знаком традиционного гостеприимства, то это создает неловкую ситуацию, и подарок возвращается. Как бы там ни было, коррупция извратила и разрушила эту часть нашей традиционной культуры» [4].

Таким образом, коррупция как социальное явление непобедима, до тех пор, пока в обществе не сформируется менталитет нетерпимости к подобным явлениям и только построение правового государства и гражданского общества может по-настоящему решить эту проблему.

Противодействие коррупции - обязанность каждого гражданина. Коррупция как социальное явление продолжает существовать в настоящее время практически во всех странах мира независимо от политического развития, в том числе и в Казахстане, различается лишь масштабами. Коррупция тормозит процесс социально экономического развития, строительства рыночной экономики, привлечения инвестиций. Негативно воздействует на политические и общественные институты демократического государства, представляет собой серьезную угрозу будущему развитию страны. Борьба с коррупцией определена в качестве одного из основных приоритетов государственной политики в Казахстане. В целях формирования у студентов антикоррупционного мировоззрения в университете на постоянной основе работает штаб «Чистая сессия». Главной идеей деятельности штаба, является проведение встреч с молодежью и разъяснение антикоррупционного законодательства, понятия коррупции, совершенствование мер по противодействию коррупции, установление законности и антикоррупционной дисциплины среди студентов, воспитание в духе противодействия коррупционным явлениям. Хочется верить, что знания, приобретённые молодежью, помогут им в жизни не соприкоснуться с любыми проявлениями коррупции.

Список использованной литературы:

1. «О противодействии коррупции» Закон Республики Казахстан от 02.07.98 г. №267// Ведомости Парламента РК, 1998 г., N 15
2. Политическая коррупция. Руководство (справочник) // Под ред. В.Т. Левайна. Нью-Бруксвик - Оксфорд. 1999, стр. 63;

3. Индекс восприятия коррупции за 2011 год [Электронный ресурс] // сайт Общественного фонда Транспаренси Казахстан – режим доступа <http://www.transparencykazakhstan.org> (link is external).

4. Речь на Форуме африканских лидеров «Коррупция, демократия и права человека в Африке» (Бенин) см.: Книга по борьбе с коррупцией, [Электронный ресурс] // сайт Общественного фонда Транспаренси Казахстан – режим доступа <http://www.transparencykazakhstan.org>

ЖЕКЕ ТҮЛҒАЛАР АРАСЫНДА СЫБАЙЛАС ЖЕМҚОРЛЫҚ

Байменшина Ботагоз Айдарбекқызы

Қазақ-Орыс Халықаралық университеті, 030006, Ақтөбе, Әйтеке би көш. 52,

Мақала олар мемлекеттік қызмет саласындағы ең алдымен байланысты бұзылулар танылады, оған сәйкес Қазақстан Республикасының сыбайлас жемқорлық құқық бұзушылық туралы заңнаманы қарайды. Сондай-ақ қоғамның жеке саласына сыбайлас жемқорлық.

Кілт сөздер: жемқорлық, жеке тұлға, заңды тұлға, адамгершілік, қаржылық пайда.

CORRUPTION AMONG INDIVIDUALS

Baimenshina Botagoz Aidarbekovna

Kazakh-Russian International University, Kazakhstan, 030006, Aktobe, 52 Aiteke bi St.

The article considers legislation on corruption offenses of the Republic of Kazakhstan, according to which they are recognized disorders associated primarily with the public service sphere. As well as corruption in the private sphere of society.

Keywords: corruption, individual, entity, morality, financial benefit.

ФОРМИРОВАНИЕ ПРАВОВОГО СОЗНАНИЯ КАК МЕТОД БОРЬБЫ С КОРРУПЦИЕЙ

Борейчук Андрей Юрьевич,

магистрант 2 курса специальности «Юриспруденция»,

Казахско-Русский Международный университет, 030006, Актобе, ул. Айтеке би, 52,

Статья рассматривает формирование правосознания как инструмент борьбы с коррупционными правонарушениями в Республике Казахстан.

Ключевые слова: коррупция, правовое сознание, право, гражданин, физическое лицо.

Формирование правосознания граждан является мощным инструментом по противодействию коррупции в стране. Ведь только граждане полностью понимающие свое правовое положение, и цели государства способны эффективно противостоять коррупции. Правосознание дает возможность ориентироваться во всех правовых и фактических аспектах юридических проблем, где волевой момент внутреннего убеждения отражает уверенность и непоколебимость специалиста в принимаемом решении. Это очень важно, ведь от деятельности юристов зависит жизнь и судьба многих людей. Например, любое наказание может применяться только при полной уверенности судьи в достоверности фактов, положенных в основу принятого решения. Малейшие колебания, сомнения в достоверности и справедливости тех обстоятельств, от которых зависит мера уголовного наказания, должны исключаться, если нет полной уверенности в достоверности фактов, не может идти речь о назначении наказания.

В период реформирования правоохранительной системы Республики Казахстан исключительно актуальной является проблема формирования у личного состава правоохранительных органов соответствующего правосознания, позволяющего достойно и успешно выполнять возложенные на него задачи по защите интересов личности, общества и государства от преступных и иных противоправных посягательств.

По мнению Р.К. Бекмагамбетова и М.Ж. Бекмагамбетовой, в настоящее время уровень соответствующего правосознания жизненно необходим всему обществу и, безусловно, сотрудникам правоохранительных органов и в первую очередь сотрудникам органов внутренних дел, которые выполняют основные функции по борьбе с преступностью и в силу объективных причин испытывают наиболее разрушительное преступное влияние, в том числе и в сфере нравственно-правовых ориентиров. Поэтому проблемы формирования и интенсификации правосознания сотрудников полиции сегодня так же важны, как и проблемы финансирования или материально-технического обеспечения правоохранительной системы [1].

Происходящие преобразования в социально-политической сфере жизни общества требуют формирования демократического правового государства. Вместе с тем в сознании многих людей причем не только обывателей, но и юристов, слабо отражается идея верховенства права, незыблемости закона, что свидетельствует о существовании проблемы деформации правосознания. Чтобы изменить данную ситуацию, необходимо формирование правосознания не только научного, но и обыденного и профессионального.

Необходимо формировать определенные знания в области права, позитивное отношение к нему. Исходя из этого, главными задачами развития ведомственного образования являются повышение его качества и эффективности. Обучение в гораздо большей степени должно соответствовать требованиям современного развития страны.

По мнению М.А. Шерменева, профессиональному правосознанию сотрудника ОВД должна быть присуща более высокая степень знания и понимания правовых явлений в соответствующих областях профессиональной деятельности. Необходимо отметить, что

сотрудник ОВД - личность, которая призвана стать выше своих привычек, желаний: он должен делать свое дело так, как этого требуют высшие интересы общества. Правонарушители - часто личности сильные, целенаправленные, вести «поединок» с которыми не просто. Нередко работа над раскрытием и расследованием преступлений - схватка между личностями, характерами. Человек формируется в личность в процессе социальной практики. В этих условиях ведомственное образование - первый шаг к утверждению себя как личности в области реализации права. Оно должно обеспечить знания, умения и навыки, необходимые для сотрудника, включая понимание правовых и этических обязанностей, прав и основных свобод человека, признанных законодательством страны и международным правом [2].

При подготовке будущих специалистов системы ОВД важно сформировать у них высокий уровень правосознания как регулятора правового поведения и правовых явлений. При этом необходимо исходить не только из объективной составляющей правового сознания, но и из проблемы формирования личностных качеств каждого отдельного специалиста, поскольку именно их определенная совокупность представляет собой основу для реализации правового сознания сотрудников правоохранительных органов в процессе профессиональной деятельности.

В основе правового сознания лежит осознание правовых норм и их моральное, нравственное содержание. Если моральное содержание исчезнет, правовая норма перестанет существовать. Соответственно, если человек нравственен, придерживается моральных законов, его правосознание будет развито, а поведение - правомерно. Таким образом, если в системе ценностей человека сформирована установка на соблюдение законности, следование нормам общества, то эта личность будет иметь довольно высокий уровень правосознания [2].

Исходя из изложенного, главным направлением формирования профессионального правового сознания должен стать личностно-профессиональный аспект развития, в том числе развитие духовно-нравственной сферы, влияющей на реализацию себя как профессионала в системе охраны правопорядка и защиты прав человека. Работников системы МВД необходимо ориентировать на гуманистические ценности.

Гуманизация профессионального образования будущих юристов выступает в качестве основного условия субъективного разностороннего развития личности, обогащения ее культурно-творческого, интеллектуально-нравственного потенциала, роста уровня ответственности за свои поступки. Внедрение современных образовательных технологий, использование кредитной системы обучения позволяет преодолеть существующий авторитарный стиль профессионального обучения слушателей и определить такую технологию подготовки, которая позволила бы поставить слушателя в центр образовательного процесса.

Профессионально-нравственное воспитание в вузе предусматривает формирование навыков соблюдения норм профессиональной этики, моральных и деловых качеств, необходимых для эффективного выполнения служебного долга. Процесс формирования правосознания слушателей ведомственных вузов необходимо проводить в виде целостного педагогического процесса со множеством взаимосвязанных элементов, имеющего свою структуру, цели, закономерности, задачи, функции, принципы, методы, функционирующего в системе правового воспитания и обеспечивающего высокое качество профессиональной подготовки будущих офицеров.

Формирование правосознания юристов-практиков можно рассматривать как процесс развития трех взаимосвязанных компонентов: 1) познавательного (предполагает овладение правовыми знаниями; развитие способности анализировать правовые ситуации, применять полученные знания на практик; 2) эмоционально-ценностного (предусматривает выработку сознательной потребности систематически следить за правовой теорией и практикой, совершенствовать свои правовые знания и навыки, формирование уважения к праву и закону

как социальной ценности, становление устойчивой и осознанной правомерной позиции); 3) поведенческого (предполагает формирование устойчивой правомерной позиции и установки на активную деятельность правового характера) [2].

Работа по формированию правосознания будущего специалиста должна быть системной и продолжается весь период обучения. В перспективе вуз должен создать организационно-педагогические условия для формирования высокого уровня правосознания будущего офицера: правовое обучение слушателей вуза направить на сбалансированное изучение различных отраслей права; в основу процесса формирования правосознания слушателей заложить системный подход, учитывающий уровень развития личности; для обеспечения комплексного воздействия на каждый из компонентов правосознания использовать новейшие технологии обучения; сформировать позитивное отношение к праву; предусмотреть увеличение объема практической части основной образовательной программы высшего профессионального образования; сформировать у обучающихся нетерпимость к коррупционным правонарушениям.

Для формирования морально-психологических качеств будущих сотрудников правоохранительных органов необходимо доступными средствами развивать в них следующие качества: патриотизм; социальную активность; интеллектуальные свойства; коммуникативные свойства; психофизиологические свойства.

Таким образом, необходимо отметить, что профессиональное правосознание юристов по своим основным чертам не отличается от научного правосознания. Его элементами выступают правовые знания, ценностные ориентации, правовые установки, стереотипы социально активного правомерного поведения и правовой профессиональный опыт.

Отличие профессионального правосознания юристов-практиков проявляется в целях и задачах, стоящих перед сотрудниками правоохранительных и исполнительных государственных органов, в субъектном составе, характере компетенции субъектов, наборе правовых средств и методов, а также в характере и условиях труда, что составляет их определенную профессиональную культуру.

Анализ проблемы формирования профессионального правосознания юристов предполагает, что ведущую роль в этом играют профессиональная этика и профессиональная эстетика, так как на правовое поведение сотрудников правоохранительных органов оказывает влияние не только правовое, но и нравственное, политическое, эстетическое и другие формы общественного сознания.

В Конституции Республики Казахстан казахстанский патриотизм отнесен к основополагающим принципам государства. По нашему мнению, вопрос патриотического воспитания является сегодня наиболее актуальным, затрагивает уровень самосознания не только каждого конкретного гражданина, но и всего народа, и отражается в культуре, политике и научно-техническом прогрессе.

Ю. Фоменко и Н. Абсалямова справедливо указывают, что Н. А. Назарбаев возлагает большие надежды на молодое поколение. Говоря о новой управленческой элите, он отметил необходимость притока в государственные структуры свежих сил, не просто грамотных, а, главное,

имеющих чувство патриотизма не националистического, угрожающего, а демократического, окрашенного истинной любовью к Отчизне, к ее народу, патриотизма животворного, который на деле должен стать мощной движущей силой в строительстве благополучного, гордого, обладающего развитой экономикой и высокой культурой Казахстана [3].

Патриотизм не обязательно заметен окружающим, он живет глубоко в сердце. Это чувство индивидуальное, у каждого оно проявляется по-разному и каждый понимает его по-разному, но всех объединяет одно - сохранение и укрепление своей Родины. Патриотизм либо есть в той или иной степени, либо его нет вовсе. Патриотизм — сокровенное чувство,

находящееся глубоко в душе (подсознании). О патриотизме судят не по словам, а по делам каждого человека. Патриот не тот, кто себя так называет, а тот, кого будут чтить соотечественники и потомки.

Патриот, по Далю, - «любитель отечества, ревнитель о благе его, отчизнолюб, отечественник или отчизник». Советский энциклопедический словарь трактует «патриотизм» как «любовь к Родине». Вот почему первыми самыми жесткими карательными мерами советской власти против врагов народа, предложенными В. И. Лениным, были расстрел или высылка из страны без права возвращения обратно, т. е. лишение человека Родины. Истоки патриотизма начинаются с любви к семье, родине. Важно каждому делать максимально полезное на том поприще, которое он выбрал. Если ты школьник, надо хорошо учиться, если студент, - познавать азы науки. Общественные деятели, государственные служащие, военные, люди культуры, предприниматели - всем необходимо направлять усилия на то, чтобы процветала наша страна.

По мнению Б. К. Тогизбаев, в СССР, где была мощная идеология, которая в значительной мере строилась на восславлении народного подвига в Великой Отечественной войне, примером для молодежи являлись фронтовики, которые защищали Родину, ради идеи, страны, народа работали и творили. Надо брать на вооружение лучшее, что было в прошлом, создавать молодежные организации, сплачивать учащихся, студентов, воспитывать в духе патриотизма, ответственности за судьбу своей Республики [4].

Мы согласны с Б.К. Тогизбаевым, предложившим создавать по примеру России молодежные поисковые отряды, ведь не все воины-казахстанцы Великой Отечественной войны найдены и похоронены. Это наш долг, и мы должны исполнить его.

Следует больше писать о казахстанцах-героях войны, современных патриотах страны, находить их, писать очерки об их поступках, семье, целях в жизни, тогда их имена и дела надолго останутся в памяти у подрастающего поколения. Это и будет пропаганда патриотизма. Подводя итоги сказанному, думаем, что смысл патриотизма - это сделать что-то для своего народа, любить и быть любимым, наслаждаться жизнью и быть ее хозяином, верить в то, что мы сможем все преодолеть, осилить, а при надобности - защитить свою жизнь и то, чем восхищаемся, что нам дорого - свою страну.

Одной из функциональных задач идеи «Мәңгілік Ел», которую поставил Лидер нации, Н.А. Назарбаев, является насущная задача сохранения нашего культурного кода: языка, духовности, традиций. Поставлена глобальная задача сохранения духовности. Духовность нашего народа зиждется на истории казахского народа, в общей истории нашего государства и всех казахстанцев, поскольку это наша общая судьба, которая объединяет нас в настоящем и составляет залог нашего единства и процветания в будущем. «Мәңгілік Ел» символизирует весь казахстанский народ, его непобедимую и жизнеутверждающую энергию, дух казахского народа [5].

Президент перечислил те ценности, которые сплотят казахстанцев вокруг достижения общей цели реализации стратегии «Казахстан-2050», вхождения республики в число 30 развитых стран мира в середине этого столетия - то, к чему мы должны стремиться, и то, что мы должны достигнуть в результате кропотливой работы и труда всех казахстанцев.

На наш взгляд, «Мәңгілік Ел» представляет собой духовную составляющую нашей государственности. И поэтому при разработке и формировании категориального аппарата такого системообразующего явления, как «Мәңгілік Ел», необходимо опираться на накопленный бесценный духовный капитал нашего народа.

Идея «Мәңгілік Ел» имеет многогранное содержание, суть которого состоит в глубоком социально-психологическом осмыслении гражданами республики истории, культуры, традиций нашего народа, места и роли Казахстана в мировом сообществе. Представляется, что генетическая и историческая связь с Казахстаном вызывает особое чувство, выражающее отношение к Казахстану как своей Родине, уважение и любовь к которой они

непосредственно проявляют в своих делах и поступках на благо ее развития и приумножения авторитета в мировом сообществе.

По мнению С.К. Амандыковой, «Мәңгілік Ел», представляет собой очередную восхитительную идею Президента, имеет многогранное содержание, на основе которой предстоит построить целостную систему возрождения общенациональной идеи любви к своей Родине, почтения и уважения к истории своей отчизны [6].

Основа содержательной стороны «Мәңгілік Ел» зиждется на богатейшей истории нашего народа, нашего Отечества. Представляется, что категория «Мәңгілік Ел» должна объективизироваться через основополагающий принцип деятельности нашего государства - «казахстанский патриотизм» и преломляться через культуру нашего народа, которая во многом определяет особенности современного общества и государства [83, 78]. Однозначно велика ее роль в становлении менталитета народа Казахстана, в осознании чувства казахстанского патриотизма важна воспитательная роль всех элементов гражданского общества, которая выражается в воссоздании единой, культурной и государственной общности, осознании себя народом Казахстана.

Полагаем, что среди основных структурных элементов «Мәңгілік Ел» следует отнести и историю, культуру, язык. Одним из главных структурных составляющих системообразующей категории «Мәңгілік Ел» является история. Задачами, стоящими в этом плане перед нами, представляются:

1) В этом направлении следует заложить традицию глубокого уважения к истории и культуре нашего народа как к системе четких, привлекательных нравственных и морально-этических ориентиров и меры уважаемых обществом ценностей.

2) Необходимость направленного воздействия на чувства, настроения, представления населения по отношению к истории, культуре и традициям нашего народа. И здесь свою роль должны выполнить, прежде всего, семья, а затем воспитательные и учебные заведения, где должны подниматься вопросы возрождения интереса к собственным истокам, корням, традициям и верованиям.

3) Необходимость активной и целенаправленной работы партии «НурОтан», ее молодежного крыла, которое послужит объединению народа, будет способствовать обеспечению стабильного и мирного будущего Казахстана, позволит органично вписать эти ценности в молодежную среду.

4) Представление граждан Казахстана о своей Родине как о суверенном и независимом государстве, преломленное через конституционные установления, составляет один из аспектов казахстанского патриотизма. Изучение конституционной истории, истории становления конституционного, демократического, правового государства, на наш взгляд, также должно входить в общую систему образовательного процесса, которое будет способствовать формированию у молодого поколения чувства гордости за свое Отечество. Высокое чувство преданности и любви к своей земле и Отчизне должно, по нашему мнению, прививаться с ранних лет, и воспитание казахстанского патриотизма должно быть одной из ипостасей педагогов в школьных и даже дошкольных учреждениях, не говоря уже о вузовской системе.

И в этом контексте обязательным элементом казахстанского патриотизма, ее внутренней сущностью, на наш взгляд, должна предстать идея «Мәңгілік Ел». В качестве системообразующей ценности «Мәңгілік Ел» предстает в виде истории нашего народа, истории нашей Родины, истории нашей культуры. Думается, категория «Мәңгілік Ел» вбирает в себя традиции и обычаи нашего народа, культурные ценности нашего народа, он должен воплощать духовные ценности нашего многовекового народа.

К институциональным элементам категории «Мәңгілік Ел» необходимо отнести такую структуру, как Ассамблея народа Казахстана, которая интегрировала в себе этническое, культурное, языковое и конфессиональное многообразие нашей страны. Ассамблея народа

Казахстана представляет собой казахстанскую модель общественного согласия и национального единства, превратилась в общенациональный институт мира и согласия, обретая народный характер. Ассамблея народа Казахстана сформировала качественно новые, эффективные рычаги гармонизации межэтнических и межконфессиональных отношений. Ассамблея народа Казахстана стала площадкой по укреплению, совершенствованию толерантного гражданского общества.

Как институциональная структура Ассамблея народа Казахстана берет на себя задачи возрождения и развития языков, культуры, традиций народов Казахстана. Полагаем, что именно АНК способна внести свою лепту в формирование толерантного сознания, в воспитание гражданской ответственности и социальной активности, развитие и сохранение главных богатств нашей Родины - согласия, дружбы и единения.

Квинтэссенцией и практическим воплощением в жизнь идеи «Мәңгілік Ел» является бережное и уважительное отношение к истории своего народа, которое находит проявление в заботе о сохранности памятников культуры и истории (ст. 37 Конституции РК) [7].

При этом полагаем, что сохранение и приумножение исторического и культурного наследия представляет собой не только конституционную обязанность каждого гражданина, но и выражает привязанность к бесценным духовным богатствам своего народа и земли, причем данную обязанность необходимо рассматривать не только как правовую, но и как моральную и даже нравственную [8].

В статье 363 Закона РК «Об охране и использовании историко-культурного наследия» совершенно верно указано, что нравственным долгом является защита историко-культурного наследия [8]. Историческое и культурное наследие выступает важнейшим свидетельством исторической судьбы народа, основой и условием, как его настоящего, так и его будущего развития в качестве составной части всей человеческой цивилизации.

Мы считаем, что историко-культурное наследие является одним из следующих составляющих элементов категории «Мәңгілік Ел». Культурное наследие - это часть материальной и духовной культуры, созданная прошлыми поколениями, выдержавшая испытание временем и передающаяся поколениям как нечто ценное и почитаемое.

Культурное наследие представляет собой духовный, культурный, экономический и социальный капитал невозместимой ценности. Наследие питает современную науку, образование, культуру. Наравне с природными богатствами - это главное основание для национального самоуважения и признания мировым сообществом.

В своем труде «Хранить память, крепить согласие» Н.А. Назарбаев совершенно верно писал, что «к пониманию исторических связей и закономерностей, к постижению прошлого своей страны и своего народа каждый человек приходит по-своему» [9]. Поэтому каждый гражданин Республики Казахстан должен глубже понять и прочувствовать нашу историю, чтобы лучше осознать реалии современного Казахстана. Без культурного наследия немыслимы современная жизнь суверенного Казахстана и перспективы его всестороннего развития. Культурное наследие является одной из основ формирования самосознания, обладает большим потенциалом в утверждении преемственности гуманистических и патриотических ценностей. Становлению казахстанского патриотизма способствует и процесс возрождения и сохранения казахской национальной культуры, культуры всех народов Казахстана.

Список использованной литературы:

1. Развитие правосознания сотрудников органов внутренних дел Бекмагамбетов Р. К., Бекмагамбетова М. Ж., // <http://web.kzi.kz/files/nauka/aktual/text>
2. О специфике правового сознания сотрудников УИС Шерменев М. А. // [Электронный ресурс]. - <http://alldocs.ru/zakons/index.=7401>.

3. Будущее начинается сегодня. Фоменко Ю., Абсалямова Н. // Казахстанская правда. - 2002. - 14 ноября
4. Казахстанский патриотизм Тогизбаев Б. К. //http://web.kzi.kz/
5. Послание Президента Республики Казахстан Н. Назарбаева народу Казахстана от 17.01.2014г. «Казахстанский путь-2050: Единая цель, единые интересы, единое будущее»//http://www.akoTda.kz/ru.
6. «Мәңгілік Ел» - консолидирующая и объединяющая идея казахстанского общества. Амандыкова С.К.//Фемида. Республиканский юридический научно-практический журнал.- 2014.- № ,.- С. 8-12
7. 4 Конституция Республики Казахстан, принятая на всенародном референдуме 30 августа 1995 г. (с изменениями и дополнениями от 02.02. 2011 г.)
8. Конституционное право в Российской Федерации: Чиркин В.Е. Учеб. - М.: Юристъ, 2014
9. Назарбаев Н.А. Хранить память, крепить согласие//Казахстанская правда. 16.01.1998.

СЫБАЙЛАС ЖЕМҚОРЛЫҚҚА ҚАРСЫ КҮРЕС ӘДІСІ РЕТІНДЕ ҚҰҚЫҚТЫҚ САНАНЫҢ ҚАЛЫПТАСУЫ

Борейчук Андрей Юрьевич

Қазақ-Орыс Халықаралық университеті, 030006, Ақтөбе, Әйтеке би көш. 52,

Бап Қазақстан Республикасында сыбайлас жемқорлық құқықбұзушылықтарының құралы ретінде әділет мағынада қалыптастыру айналысады. Азаматтардың құқықтық сана қалыптастыру елдегі сыбайлас жемқорлыққа қарсы күрес үшін қуатты құрал болып табылады. Өйткені, тек толық олардың құқықтық мәртебесін түсіну азаматтары, сондай-ақ мемлекеттің мақсаттары сыбайлас жемқорлыққа қарсы тиімді қабілетті.

Кілт сөздер: жемқорлық, құқықтық сана, құқық, азамат, жеке тұлға.

FORMATION OF LEGAL CONSCIOUSNESS AS A METHOD OF COMBATING CORRUPTION

Boreichuk Andrey Yirievich

Kazakh-Russian International University, Kazakhstan, 030006, Aktobe, 52 Aiteke bi St.

The article deals with the formation of sense of justice as a tool to combat corruption offenses in the Republic of Kazakhstan. Formation of legal consciousness of citizens is a powerful tool to combat corruption in the country. After all, only the citizens of fully understanding their legal status , and goals of the state are able to effectively counter corruption.

Keywords: corruption, legal consciousness, law,citizen, individual.

МИРОВОЙ ОПЫТ БОРЬБЫ С КОРРУПЦИЕЙ

Василенко Артем Александрович,

магистрант 2 курса специальности «Юриспруденция»,

Казахско-Русский Международный университет, 030006, Актобе, ул. Айтеке би, 52,

Коррупция является актуальной проблемой не только в Республике Казахстан, но и по всему миру. Данная статья проводит краткий анализ мирового опыта по противодействию коррупции, и предлагает методы необходимые в Республике Казахстан.

Ключевые слова: коррупция, мировой опыт, право, правосознание.

Понимание международного характера коррупции, ее транснациональности требует принятия глобальных мер на межгосударственном уровне для нейтрализации угрозы, которую она представляет для безопасности всего мирового сообщества. Поэтому не случайно в центре внимания каждого государства находится проблема коррупции, методы борьбы с ней.

Понимая важность данной проблемы, и чувствуя свою ответственность перед всем мировым сообществом, наша страна стремится внести свой вклад в искоренение такого асоциального явления как коррупция.

Во всем мире сейчас идет активная борьба с коррупцией: принимаются поправки в законодательство, ужесточают наказание за совершение коррупционных действий и т.д.

Для решения данной проблемы нужны решительные и бескомпромиссные методы. В современном мире каждая уважающая себя страна предлагает свои варианты решения коррупционного вопроса.

На сегодняшний день не существует абсолютно верных путей искоренения коррупции. Однако есть немало государств, которые за весьма короткий период достигли значительного успеха в борьбе с коррупцией. К таким государствам можно причислить Китай, Сингапур, Гонконг, Малайзию, Португалию, Швецию, Канаду, Данию, а на постсоветском пространстве можно привести в пример Грузию. Это говорит не только о том, что эффективные методы борьбы с коррупцией все же существуют.

Исторический анализ показывает, что государства, достигавшие наибольших успехов в борьбе с коррупцией, использовали одни и те же или очень похожие принципы и методы.

Так, одним из примеров успешной борьбы с коррупцией является *Советская Россия - СССР в первые десятилетия после революции 1917 г.* Если не учитывать второстепенные течения типа троцкистов и зиновьевцев (с которыми как раз и шла борьба в 1920-1930-е годы), то в целом можно утверждать, что советская правящая верхушка в те годы дает пример искреннего служения своей стране, своему народу; и эта верхушка формировалась на основе следующих принципов:

1. Приверженность альтруистической (коммунистической) идее;
2. Аскетизм и ограничение в уровне доходов (партмаксимум);
3. Готовность нести суровую ответственность за свои проступки и ошибки в управлении страной (в том числе в ходе партийных чисток и репрессий).

Во времена СССР Грузия считалась одной из самых коррумпированных республик, поэтому тогда часто полушутя-полусерьезно говорили о том, что в Грузии нет Советской власти. Но и в постсоветский период - до 2003 года - Грузия по всем показателям занимала одно из первых мест в мире по уровню взяточничества и бюрократизма в органах власти. Особенно сильно взяточничество распространилось в дорожной полиции, системе высшего образования, в сфере таможни, энергетики и судопроизводства.

В 90-е годы и в период до "революции роз" (ноябрь 2003 года) в период правления Эдуарда Шеварднадзе были кампании против коррупции, но они носили эпизодический и порой показательный характер. Расцвет коррупции и тяжелые экономические условия в период

экономических трудностей 90-х годов стали факторами, приведшими к массовому отъезду из республики сотен тысяч жителей в РФ, Украину, Грецию, Израиль, Германию, США и другие страны.

"революции роз" и президентских выборов января 2004 года новые власти во главе с президентом Михаилом Саакашвили объявили политику "нулевой толерантности" к коррупции и преступности. За год-два были проведены реформы – сокращено число министерств и госслужащих, обновлены и "омоложены" профессиональные кадры. Вместе с тем, в 10-15 раз были повышены зарплаты госслужащим. Этот процесс, осуществленный методом "шоковой терапии", вызвал недовольство той части госслужащих, которые попали под сокращение, но это не привело к каким-либо масштабным акциям протеста. Более того, у немалой части населения подобные меры властей вызвали одобрение.

В рамках борьбы с коррупцией в 2004-2005 годы был принят ряд законодательных актов, которые упрощали процедуру задержания чиновников, подозреваемых в коррупционных действиях, и предусматривали конфискацию их собственности, если они не могли доказать законность ее приобретения. Были произведены аресты ряда бывших и действующих высокопоставленных госчиновников. После заключения процессуальной сделки многие из них были освобождены из-под стражи, выплатив определенные средства в бюджет. Часть арестованных была осуждена.

Самые жестокие меры, принимаемые к коррупционерам выделяются в Китае, где за данный вид правонарушения наказанием предусмотрена смертная казнь. Согласно статистическим данным в Поднебесной каждый день казнят 3 чиновника, поддавшихся соблазну взятки. Но даже столь суровое наказание не является преградой для китайский чиновников.

На юге Китая создаются специальные партийные школы для госслужащих. В этих школах государственным служащим читают лекции, помогающие бороться с соблазном принять взятку. Во время таких уроков, уже названных «антикоррупционное тай-цзи», совмещаются элементы медитации, восточных единоборств и силовых упражнений.

Официальные лица ежедневно принимают участие в программе «Упражнения по выработке навыков самодисциплины по борьбе с коррупцией». Суть этого тренинга сводится к тому, что каждый чиновник каждый день должен честно ответить самому себе на несколько вопросов: «Смогу ли я противостоять искушению получить взятку в размере 15 тыс долларов? А если предложат 1,5 млн долларов? И готов ли я понести наказание - несколько лет в тюрьме, а вдруг смертная казнь?»

С 2000 года в КНР были расстреляны за коррупцию около 10 тыс чиновников, то есть в среднем три чиновника в день. Также в реальной жизни наказанием за мздоимство в Китае является отрубание руки.

Однако китайцы борются с коррупцией не только казнями и медитацией, с другого фронта с мздоимством воюют с помощью развлечений. К примеру, в 2007 году они разработали многопользовательскую онлайн-игру с социальным подтекстом: в игре под названием «Неподкупный боец» (Inc corruptible Fighter) пользователям предстоит истребить немало коррумпированных чиновников, а заодно и их родственников. И это вполне результативно влияет на людей с малых лет.

Вершить правосудие предлагается тремя изощренными способами: с помощью оружия, магии или пыток. С каждой новой расправой игрок приближается к заветному светлому будущему, в котором нет места подлым коррупционерам. Столь радужная, хоть и виртуальная перспектива сразу привлекла внимание более ста тысяч пользователей, что объясняется стойкой неприязнью китайцев к нечистым на руку чиновникам и, как следствие, острым желанием воздать подобным деятелям по заслугам.

Борьба с коррупцией в Китае уже давно вышла на политический уровень. На скамье подсудимых побывали и бывший партсекретарь Шанхайского горкома партии ЧэньЛяньюй,

получивший 18 лет тюрьмы, и некогда богатейший предприниматель страны Хуан Гуаньюй, которому предстоит провести за решеткой 14 лет. Бывшего вице-мэра Пекина ЛюЧжихуа приговорили к смертной казни, однако позже сжалились и заменили на пожизненное заключение.

Антикоррупционное законодательство в Китае оно из самых суровых в мире. От Китайского правосудия нельзя уйти или скрыться, воспользовавшись своим служебным положением никому. Всем чиновникам, от мелких административных служащих до крупных руководителей, за получение взятки придется одинаково жестко ответить перед судом. Так, за получение взятки в особо крупных размерах и преступную халатность на рабочем месте приговорен к расстрелу бывший глава управления по контролю за продуктами питания и лекарствами – Чжэн Сяюй. Он представлял лицензии на производство лекарственных препаратов без проведения их клинических испытаний и получил за это в общей сложности 6 млн юаней (800 тыс долларов).

Бывший глава отдела правосудия городской администрации Чунцина Вэнь Цяня был признан виновным в получении взяток на сумму \$1,7 млн, связях с мафией и изнасилованиях. Количество арестованных по этому делу за год превысило 3 тыс человек.

ВэньЦян, арестованный в сентябре 2009 года, стал самой крупной добычей следователей. В 2008 году он возглавил отдел правосудия городской администрации (курирует работу полиции и судов), а до этого на протяжении 16 лет был заместителем начальника полиции Чунцина. Следствием было доказано, что Вэнь Цян, считавшийся образцовым милиционером, «крышевал» мафию, за что в период с 1996 по 2009 год получил 12 млн юаней взяток (\$1,76 млн). Еще одним эпизодом, который был доказан в суде, стало изнасилование студентки в августе 2007 года. Правда, в деле фигурировали эпизоды изнасилований местных звезд кино и эстрады, а также женщин-подчиненных, однако доказательств найти не удалось. Впрочем, и этого хватило для того, чтобы в апреле суд приговорил Вэнь Цяня к смертной казни.

Большое количество международных экспертов и наблюдателей отмечают, что китайские методы борьбы с коррупцией дают результат: в год за решетку отправляются до 45 тыс чиновников и до 20 тыс сотрудников правоохранительных органов.

Коррупция госсектора в Гонконге снизилась с 94% на 2-3%.

Рядом с Поднебесной расположен Гонконг. В этом городе-государстве, находящемся в Азии, где как следует отблагодарить за услугу - исторический обычай, живут практически без коррупции. И никто не кричит, что это зло победить невозможно.

Победить коррупцию в Гонконге, где когда-то ей было пронизано 94% всего государственного сектора (сейчас 2-3%), удалось всего тремя простыми мерами.

В первую очередь чиновников заставили доказывать, что все, что ими было куплено, приобретено на законные деньги. В противном случае предусматривалась конфискация и тюрьма.

Во-вторых, была создана независимая комиссия по борьбе с коррупцией (НКБК), у сотрудников которой очень высокие оклады, подчиняется структура только генерал-губернатору. Комиссия призвана не только выявлять взяточников, но и заниматься профилактикой - предотвращать взятки в сферах, наиболее подверженных коррупции. Также они вправе провести проверку в любом ведомстве и министерстве, если есть хотя бы малейшее подозрение на взяточничество. За работой комиссии следят общественные организации, которые могут уволить специалиста НКБК при документальном подтверждении его нечистоплотности.

И последнее, людям и журналистам предоставили возможность сообщать о взяточниках: обычные люди стали помощниками независимой комиссии по борьбе с коррупцией. А журналистам было позволено копаться в делах любого чиновника. Кроме

того, в Гонконге перестали преследовать тех, кто взятку дает, то есть виноват всегда чиновник.

И самое главное, все факты поимки коррупционеров и их ареста широко освещаются в СМИ. Люди начали замечать, что наказывают и высокопоставленных чиновников. Доверие у населения к борьбе с коррупцией возросло. Оно стало поддерживать правительство.

В ФРГ независимо от конкретных специфических функций госслужащим вменено в обязанность исполнять свои задачи беспристрастно и справедливо, при этом имея целью благо всего общества. Госслужащий несет полную личную ответственность за правомерность своих действий по исполнению служебных обязанностей. О сомнениях относительно правомерности служебных указаний (распоряжений) госслужащий должен немедленно сообщить своему непосредственному начальнику. Если распоряжение остается в силе, а сомнения не устранены, он должен обратиться к вышестоящему начальнику. Если и тот подтверждает распоряжение, то госслужащий должен его исполнить при условии, что это не противоречит установленному порядку. Подтверждение распоряжения в этом случае при наличии просьбы должно быть дано в письменном виде.

Актуальная проблема борьбы с коррупцией - соблюдение служебной тайны. В ФРГ госслужащий и по истечении срока службы должен держать в тайне сведения и факты, ставшие ему известными в процессе деятельности. Без разрешения госслужащий не имеет права давать показания или делать заявления по таким фактам (делам), даже в суде. Разрешение такого рода дает руководитель службы или, если служебные отношения прекращены, последний руководитель службы. Сведения для прессы вправе давать только правление учреждения или уполномоченный им госслужащий. Закон закрепляет обязанность госслужащего заявлять о ставших ему известными уголовно наказуемых деяниях.

Повышенные требования и ограничения, связанные с государственной службой, компенсируются в ФРГ соответствующим государственным жалованием и другими выплатами, гарантиями, обеспечивающими стабильность рабочего места и продвижение по службе, а также достойный уровень жизни.

В ФРГ госслужащему для всякой иной работы, помимо службы, требуется предварительное разрешение высшей служебной инстанции. Разрешения не требуется лишь для: принятия опекуна, ухода за больным или немощным, реализации обязанностей по исполнению завещания, "отправления" свободной профессии, управления собственным имуществом, деятельности, связанной с обучением и исследованиями в научных институтах и учреждениях. Государственные служащие не вправе заниматься какой-либо предпринимательской деятельностью лично или через доверенных лиц, в том числе участвовать в деятельности правления, наблюдательного совета или в ином органе общества, товарищества или предприятия любой другой правовой формы.

Сингапур, как и Гонконг, когда-то являлся Британской колонией. После обретения независимости, к 1965 году, страна оказалась насквозь пронизана беззаконием и коррупцией, победить которую удалось за несколько лет. В наследие от британских колонизаторов страна получила действенную гражданскую службу - Бюро по расследованию случаев коррупции (в некотором смысле - аналог НКБК).

После были ужесточены меры уголовного наказания за коррупционные действия, повышена независимость судебной системы, резко поднята зарплата судей и обеспечен их привилегированный статус, введены чувствительные экономические санкции за дачу взятки или отказ от участия в антикоррупционных расследованиях.

Дела о коррупции среди служащих, особенно занимающих высокие посты, рассматриваются в Сингапуре с суровостью, граничащей с жестокостью. Однако глава министерства юстиции Йонга Пунг Хо сказал в 2002 году: «Я не сомневаюсь, что в судах можно применять куда более жесткие наказания».

В Сингапуре, в отличие от хорошо всем известного юридического принципа презумпции невиновности, специально для госслужащих был введен противоположный юридический принцип – презумпция коррумпированности. Это означает, что в отличие от гражданина, заведомо ни в чем не виновного до тех пор, пока в суде не доказано обратное, госслужащий, госчиновник при малейшем подозрении заведомо виновен – до тех пор пока он не докажет свою невиновность. Что это означает на практике?

В настоящее время Сингапур занимает лидирующие места в мировых рейтингах по отсутствию коррупции, экономической свободе и уровню развития. Пример Сингапура показывает, как можно благодаря политической воле, эффективному антикоррупционному законодательству и неподкупному независимому агентству, практически за несколько лет свести коррупцию к очень низкому уровню.

С 1959 по 1990 Сингапур, лишённый богатых природных ресурсов, смог решить многие внутренние проблемы и совершил скачок от страны третьего мира до высокоразвитой страны с высоким уровнем жизни.

Каждый чиновник при приеме на службу и далее ежегодно обязан декларировать свое имущество и инвестиции в бизнес, включая вложения жены и зависимых от него детей. Несоответствие богатства и получаемого жалования ведет, как минимум, к административному расследованию. Если чиновник владеет долями в частных компаниях, ему могут предложить продать паи и акции во избежание конфликта интересов.

Чиновникам запрещено принимать любые подарки в виде денег или в любой другой форме от людей, состоящих с ними в деловых отношениях. Запрещено также принимать приглашения, способные поставить его в любого рода зависимость. Если чиновник не может отказаться от подарка (например, в соответствии с протоколом визита иностранной делегации), чиновник может его принять, но должен незамедлительно передать его главе своего департамента.

Достижения Сингапура в сфере борьбы с коррупцией впечатляют. Авторитарными методами правительство держит под контролем бюрократию, успешно справляется с задачей предупреждения коррупции. И во многом за счет этого обеспечивает благоприятный инвестиционный климат Сингапура.

Как правило, агентства, подобные сингапурскому Бюро по расследованию случаев коррупции, создаются там, где коррупция проникла в суд, прокуратуру, в органы полиции и спецслужбы. Поэтому обычно такие органы независимы от других правоохранительных структур, и напрямую подчиняется высшему руководителю страны. Отбираются в них самые достойные и безупречные кадры. Такой орган наделяется чрезвычайными полномочиями для проведения оперативных и следственных действий на фоне эффективной системы общественного надзора над его деятельностью.

Между тем, в современном мире, борьба с коррупцией, верховенство закона и прозрачность экономических условий очень ценятся международными инвесторами. Сингапур является четвертым в мире по масштабам финансовым центром вслед за Лондоном, Нью-Йорком и Токио.

«Стратегия «Казахстан-2050»: Новый политический курс состоявшегося государства» возводит коррупцию в ранг прямой угрозы национальной безопасности и нацеливает государство и общество на объединение усилий в борьбе с этим негативным явлением.

Главный стратегический документ нашей страны, отражающий принципиальную позицию Казахстана по этому важному вопросу, служит основой антикоррупционной политики государства в предстоящие годы.

В Индексе Восприятия Коррупции Transparency International 2015 Казахстан набрал 28 баллов и продвинулся по рейтингу на 123 место со 126 в прошлом году. Индекс восприятия коррупции основывается на мнениях экспертов и руководителей бизнес-компаний, полученных в ходе опросов общественного мнения, а также данных

международных организаций. Расчет ИВК Казахстана осуществлялся по данным восьми международных исследований, эксперты которых в ходе опросов и анкетирования ответили на вопросы относительно их восприятия уровня коррупции в Казахстане в сферах: экономики, права, демократических реформ.

Основными положительными моментами, отмеченными экспертами стали масштабные законодательные инициативы, предпринятые в области противодействия коррупции и обеспечения прозрачности и подотчетности деятельности государственной власти. В том числе, продолжающаяся работа в сфере совершенствования систем по оказанию государственных услуг населению. Следует также отметить, что проблематика, которая выявлена по итогам исследования 2015 года по Казахстану, остается, в целом, прежней и связана с необходимостью решать задачи в сфере усиления правоприменения, нивелирования, рисков связанных с ростом теневой экономики, усилением демократических процедур в системе государственного управления. Нерешенность этих задач, как отмечают эксперты, будет способствовать росту коррупции.

Список использованной литературы:

1. Данные интернет-портала bnews.kz
(http://bnews.kz/ru/news/obshchestvo/mirovoi_opit_borbi_s_korrupsiei-2012_11_14-724889)
2. Данные интернет-портала Transparency International
(<http://www.transparency.org/country/#KAZ>)
3. Трилогия «Неизвестная История» Юрий Кузовков
4. Антикоррупционная стратегия Республики Казахстан на 2015-2025 годы
5. Информационный портал www.zakon.kz <<http://www.zakon.kz>>

ӘЛЕМДІК ТӘЖІРІБЕ СЫБАЙЛАС ЖЕМҚОРЛЫҚҚА ҚАРСЫ КҮРЕС

Василенко Артем Александрович

Қазақ-Орыс Халықаралық университеті, 030006, Ақтөбе, Әйтеке би көш. 52,

Сыбайлас жемқорлық Қазақстанда, сонымен қатар бүкіл әлем бойынша ғана емес, өзекті мәселе болып табылады. Бұл мақалада сыбайлас жемқорлыққа қарсы күрес саласындағы халықаралық тәжірибені қысқаша талдау жүргізеді, сондай-ақ Қазақстан Республикасында талап әдістерін ұсынады.

Кілт сөздер: жемқорлық, әлемдік тәжірибе, заңды сана, заң.

WORLD EXPERIENCE OF FIGHT AGAINST A CORRUPTION

Vassilenko Artem Alexandovich

Kazakh-Russian International University, Kazakhstan, 030006, Aktobe, 52 Aiteke bi St.

Corruption is an urgent problem not only in Kazakhstan, but also throughout the world. This article carries out a brief analysis of international experience in combating corruption, and suggests methods required in the Republic of Kazakhstan

Keywords: corruption, world experience, legal consciousness, law.

КОРРУПЦИЯ – ГЛАВНОЕ ПРЕПЯТСТВИЕ В РАЗВИТИИ ОБЩЕСТВА

Султанбек Айнагуль Султанбековна,

магистрант второго курса специальности «Юриспруденция»,

Казахско-Русский Международный университет, 030006, Актобе, ул. Айтеке би, 52,

Статья рассматривает коррупцию как серьезный барьер на пути здорового развития общества, социальным злом, требующим вмешательства и устранения. Но эффективная борьба с этим негативным явлением невозможна без достаточно полного и точного знания его сущности, конкретных условий возникновения и последствий. А так же коррупцию в сфере нотариата.

Ключевые слова: коррупция, физическое лицо, юридическое лицо, нотариат, сделки.

Коррупция является серьезным барьером на пути здорового развития общества, социальным злом, требующим вмешательства и устранения. Но эффективная борьба с этим негативным явлением невозможна без достаточно полного и точного знания его сущности, конкретных условий возникновения и последствий.

Преступность представляет собой многоплановое правовое и социальное явление, на борьбу с которым в Казахстане ориентирована деятельность ряда государственных и негосударственных органов и институтов, в том числе и института нотариата.

Базой правоохранительных функций нотариата является ст. 1 п. 1 Нотариат в Республике Казахстан - это правовой институт по оказанию квалифицированной юридической помощи, обеспечивающий защиту прав и законных интересов физических, юридических лиц путем совершения нотариальных действий.

Среди функций нотариата, имеющих явно выраженную правоохранительную направленность, можно выделить, прежде всего, *нотариальное удостоверение сделок*.

Именно при нем согласованные гражданами или организациями условия договора получают дополнительные гарантии устойчивости, стабильности и доказательственности. Совершение любого нотариального действия фиксируется нотариусом в реестре, при возникновении спора факт и время обращения к нотариусу легко доказать, равно как и содержание произведенного нотариального действия. При удостоверении сделки нотариус выясняет истинные цели и намерения ее сторон, производит правовую экспертизу текста сделки, проверку право- и дееспособности сторон. Нотариусом производится не только разъяснение сторонам значения и правовых последствий совершаемых действий, но и установление соответствия содержания сделки требованиям закона. Ведь даже договор, полностью отвечающий интересам его сторон, может нарушать права и законные интересы третьих лиц, которые вообще не знают о факте его заключения.

Нотариат также является органом превентивного правосудия, профилактически снижая количество споров, обеспечивая принудительное исполнение обязательств без обращения в суд путем совершения исполнительной надписи на документах, устанавливающих задолженность, обеспечивая доказательства. Отметим, что деятельность частнопрактикующего нотариата как органа превентивного правосудия происходит абсолютно без затрат для бюджета, способствует снижению расходов спорящих сторон, позволяет уменьшить загруженность судебных органов и минимизировать возможность для появления и развития судебной коррупции.

Нотариусы обеспечивают эффективную защиту прав и свобод человека и гражданина на стадии судебного рассмотрения и разрешения спора: создают правовую основу для выдачи судами судебного приказа, значительно ускоряя процедуру судебной защиты бесспорных прав; оптимизируют процесс доказывания в суде при рассмотрении споров, поскольку нотариальные акты, не обладая преимущественной доказательственной силой, тем не менее, в качестве доказательств имеют официальный характер, вызывают повышенное доверие, являются трудно оспоримыми.

Исследователями акцентируется внимание и на необходимости развития такого перспективного направления деятельности нотариата, как участие нотариуса в примирительных процедурах.

Для выполнения этих функций нотариат должен обладать организационной структурой и полномочиями, базирующимися на определенных принципах.

Прежде всего, нотариальная деятельность имеет публично-правовой характер. Это означает, что она производится от имени Республики Казахстан и ориентирована на защиту не только частного, но и государственного, публичного интереса. Нотариус стоит на стороне закона, и не вправе оказывать предпочтения никому из обратившихся к нему лиц, должен быть независим и беспристрастен. Юрист и адвокат действуют на основе принципа состязательности и ориентированы на достижение результата, необходимого, прежде всего, клиенту. Именно поэтому правоохранительная эффективность нотариальной деятельности, например, при удостоверении сделок, значительно выше, чем у юридической помощи, оказываемой адвокатами и юристами. Нотариальная практика свидетельствует, что разъяснение нотариусом лицам последствий совершаемых ими действий, в частности, способствует значительному сокращению количества случаев занижения стоимости объекта сделки, что является действенным способом противодействия легализации преступных доходов и мошенническим действиям.

По своему характеру нотариальная деятельность является процессуальной. Все нотариальные действия совершаются в соответствии с установленной законом процедурой, фиксируются в реестре. Это не только исключает возможность нарушения прав обратившихся к нотариусу лиц в процессе производства нотариального действия, но и влечет определенные последствия: придает официальность нотариальному акту, делает саму нотариальную деятельность абсолютно «прозрачной» как с правовой, так и с финансовой стороны.

Публичный характер и процессуальность нотариальной деятельности позволяют достигнуть высокого уровня гарантий прав обратившихся к нотариусу лиц. Нотариус не вправе без установленных законом оснований отказать в совершении нотариального действия, обязан хранить тайну нотариального действия. Нотариус, занимающийся частной практикой, несет реальную полную имущественную ответственность в случае совершения нотариального действия, противоречащего законодательству РК, его деятельность также может быть прекращена по решению суда.

В отношении нотариуса действует презумпция абсолютного знания законодательства Республики Казахстан: он не может отказать в совершении нотариального действия по мотиву отсутствия должной квалификации или незнания норм закона, необходимых в том или ином конкретном случае. Гарантией профессионализма нотариусов служат требования к лицу, претендующему на должность нотариуса: наличие высшего юридического образования, прохождение стажировки, получение от государства лицензии на право осуществления нотариальной деятельности.

Нотариальная деятельность не является предпринимательской деятельностью, недопустимо приравнивать нотариуса к частному предпринимателю, поскольку он действует не с целью получения прибыли. На нотариусов законом возложена обязанность не только производить нотариальные действия (за свой счет обеспечивая все условия для их производства, от покупки бумаги и обслуживания оргтехники, до аренды помещения, отвечающего требованию об обеспечении тайны нотариального действия), но и ряд иных функций публичного характера, в частности, по формированию, содержанию и обслуживанию нотариального архива.

Все указанные выше функции нотариата по противодействию противоправным деяниям и принципы осуществления нотариальной деятельности, на которых базируется ее эффективность, закреплены Основами законодательства РК о нотариате 1997 г.

Подводя итоги, хотелось бы отметить, что добиться эффективного противодействия этому явлению можно, только объединив усилия всех институтов гражданского общества. Только так мы сможем реализовать национальную идею вхождения в число наиболее конкурентоспособных государств.

Как сказал Президент Республики Казахстан Н.Назарбаев: «Государство и общество должны единым фронтом выступить против коррупции. Коррупция – не просто правонарушение. Она подрывает веру в эффективность государства и является прямой угрозой национальной безопасности».

Список использованной литературы:

1. «О противодействии коррупции» Закон Республики Казахстан от 02.07.98 г. №267// Ведомости Парламента РК, 1998 г., N 15
2. Политическая коррупция. Руководство (справочник) // Под ред. В.Т. Левайна. Нью-Бруксвик - Оксфорд. 1999, стр. 63;
3. Индекс восприятия коррупции за 2011 год [Электронный ресурс] // сайт Общественного фонда Транспаренси Казахстан – режим доступа <http://www.transparencykazakhstan.org> (link is external).
4. Закон Республики Казахстан «О нотариате» от 14.07.1997 г. №155-І.

**СЫБАЙЛАС ЖЕМҚОРЛЫҚ - ҚОҒАМ ДАМУЫНА БАСТЫ
КЕДЕРГІ**

Султанбек Айнагуль Султанбекқызы

Қазақ-Орыс Халықаралық университеті, 030006, Ақтөбе, Әйтеке би көш. 52,

Мақала араласу және жою талап, салауатты қоғамның дамуына елеулі кедергі ретінде сыбайлас жемқорлыққа қарастырады. Бірақ бұл теріс құбылыстың қарсы тиімді күрес оның мәнінен жеткілікті толық және тұра білім, нақты жағдайлар мен салдарын мүмкін емес. Сондай-ақ нотариустардың саласындағы сыбайлас жемқорлық.

Кілт сөздер: жемқорлық, жеке тұлға, заңды тұлға, нотариат, келісім шарт.

CORRUPTION IS A MAJOR OBSTACLE TO THE DEVELOPMENT OF SOCIETY

Sultanbek Ainagul Sultanbekkyzy

Kazakh-Russian International University, Kazakhstan, 030006, Aktobe, 52 Aiteke bi St.

The article treats corruption as a serious barrier to the development of a healthy society, requiring intervention and elimination. But an effective fight against this negative phenomenon is impossible without fairly complete and accurate knowledge of its essence, the specific conditions and consequences. As well as corruption in the sphere of notaries.

Keywords: corruption, individual, entity, notary deal.

FOREIGN EXPERIENCE OF PERSONNEL MANAGEMENT

Niyazbaeva Aigul Amangeldyevna,

candidate of Economic Sciences, senior lecturer of Academic department "Economic, management and service",

Mukhambetov Arman Maratovich,

master of Economics, Lecturer of Academic department "Economic, management and service",

Kazakh-Russian International University, Kazakhstan, 030006, Aktobe, 52 Aiteke bi St.

In this article discusses the features of foreign experience of personnel management (the case of Japan).

Keywords: foreign experience – management – personnel – strategies – model – system.

Recently in foreign economic literature growing focus on corporate governance issues (corporate governance) - ie Management of Joint Stock Company in terms of interaction between the participants - proprietors, managers and other stakeholders (mainly by creditors). One or another model of corporate governance defines the structure of the control and financing of the enterprise. It is obvious that the interests of the various members of the company do not coincide in many ways. Therefore, the task of corporate management system is the achievement of such a combination of these interests, which will allow the company to follow most effective strategy in the conditions of existing legislative and economic environment. Despite the fact that each national model are inherent own characteristics, caused by, in its turn features of the law and the structure of the financial system, can identify two basic types of corporate governance models. The first type is distinctive for the US and the UK, is based on the "sparseness" of financial requirements, highly liquid financial markets and threat operations to seize control over of companies in case of insufficient activity of managers. For these countries characterized by the development of institutional investors - investment and pension funds, insurance companies, etc.

For institutional investor the main goal is not to participate in management of the company, holder of shares or bond which he is, and achieving of a satisfactory of profitability of their investments at the expense of their maximum diversification. The theoretical basis for this approach was the theory of "efficient" market, characterized by accessibility and perfect "symmetry" of information and the lack of opportunities for obtain additional, than the average profit. Portfolio investors are not interested to take on costs implementation of direct control and therefore do not are inclined to take an active part in corporate governance. For most other industrialized countries (the countries of continental Europe) is characteristically the predominance of a model based on "internal" control. This model assumes to representation of interests of various participants in the administrative council of enterprise, which aims to exercise direct control over the company's management activities. Shareholders can also trust of exercise control by qualified intermediary - a bank (Germany). In contrast, the control by the capital market plays a much more modest role. For countries where this model prevails, characterized by a relative lack of development of financial markets, the markets of control, as also a higher degree of concentration of financial requirements, ie their smaller "sparseness", long-term investments in shares and frequent cases of cross shareholdings. Institutional investors are not so well developed, and the output of the companies on stock market is difficult with all sorts of restrictions. It is obvious that in this case there is a significant information asymmetry (the requirements for dissemination of information on companies are less stringent), and the costs of "active" investors are relatively small Thus, investors seek to exercise direct control over the actions of managers and actively participate in corporate governance.

Japanese personnel management system is significantly different from the Kazakh, because it (as, indeed, and the personnel management system of any other country) is based on the mentality of its employees. This at first glance, the main problem of implementation a Japanese experience of management in Russian companies. Firstly, it is the selection of personnel - the cornerstone of the work with the staff. As you know, in Japan the corporate spirit almost complete absence of conflicts, coordination of work, team cohesion depend on the national composition of organization. Accordingly, in most of the organizations a team looks like a extremely Japanese team. Kazakhstan reality is very different from the Japanese, but within one organization to pick up a well-coordinated and mono-national team is possible. Secondly extremely an important condition for high labor productivity is the corporate spirit. This condition, however, follows from the previous one. Taking into account the Russian mentality, subordination is must be strictly observed. However, the employee must still see in his chief not the commander, but the strict guide. Finally, we come to the main barrier to the use of a Japanese personnel management experience in the conditions of Russian reality. System lifetime employment . It is based almost all a Japanese system of personnel management. Japanese company - is not only commercial units, but also largely a social organizations. Each company has its own corporate philosophy, in which the emphasis is on concepts such as sincerity, harmony, cooperation, contribute to the improvement of society. The main factors that determine a prestige of the company in Japan - its legal status, controlled market share, membership at the exchange and corporate philosophy. These indicators are more important than the price of shares or level of profitability. The prestige of Company determines its access to external financial sources, the ability to attract of human resources with high potential. From the company's prestige, which works a Japanese, a considerable extent depends on its recognition in society. In the public mind a working life equivalent to the personal, individual survival and human development depend on the survival and development of the enterprise in which he works. In these circumstances, the employee identifies himself with his company and is ready to share her fate.

The organizational principles of the Japanese company:

- * Targeting to market.
- * The continuous introduction of innovations.
- * Attention not to the individual functions and their interrelationship.

Japanese management style is based on the conviction, rather than forcing employees. The chief does not distinguish himself from the mass of subordinates, his task is not to supervise the work which is done by others, and to promote interaction between employees, to provide them a necessary support and assistance, to form a harmonious relationship. As a rule, in Japanese firms do not have detailed job descriptions and regulations on structural units are general. A staff member sent to work only receives a certificate of assignment, informing that with such a date he appointed to such a department at a certain tariff category, without specific duties, responsibilities or work period. Enrolled in the unit, the employee takes possession of the labor operations and features of interpersonal relationships in a team with the support of colleagues and immediate supervisor. Workplace organization and production facilities in every way contributes to the collective work. One of the serious management differences between American and Japanese companies is the different nature of their temporal orientation. Japanese companies are paying more attention to their long-term development. There are also significant differences in the actions of control mechanism. Control in Japanese companies is different by its concentration in the hands of ordinary employees and "orientation on the process." Inside the company, occur a exchange of information, frequent contacts and decision-making based on the principle of consensus. System lifetime employment or another of its name - a long-term guarantee of employment, is widespread in Japan. According to experts it covered about 35% of employment, but in large companies - up to 50% and higher. System is assumes to the hiring of the employee immediately after the end of their educational institutions and non-formal, ie, legally unformed, saving behind him a place in a company up to the mandatory retirement. At favorable for company status on market "pension ceiling" can be

upgraded, but the staff retirement age will be transferred to lower salaries. According to the psychology of lifetime employment does not rush from one organization to another. The organization takes care of him during all his life and can not be easily interrupted union with the employee. If the employee leaves the company or is dismissed, this is serious impact on his future career. The Japanese companies are carefully selected and complement their human resources, and managers a lot of time is spent on informal assessment of the work of subordinates. Usually an employee in a Japanese company receives a new appointment in two or three years, and knows that the quality of performance of their duties will determine the character of his next destination. An important role in human resource management in Japan play a sociable unions, which are created on the basis of the enterprise and integrate permanent employees. These include as a "white" as "blue-collar" leaders are elected extremely from its midst. Permanent employee is still a trade union member, and it is protected by him during the entire period work in the company. For this reason, Japanese trade unions is often called "the second human resources department," Service of human resources management of company. Collective negotiations are becoming not negotiations between the controlling unit and the trade union, but coordination or consultation on decision-making between the two Human Resources Departments by same company. An important aspect of the formation human resource of Company is the practice of in-house professional training. Each company prepares a human resources for itself, and seeks that its employee was not a narrow specialist working in any company, but versatile and multifunctional would be responded to precisely its goals and tasks. The process of rotation in Japanese companies are highly functional is also because organization of manufacturing process and management at enterprises has the character of the production contract with the "sparseness of responsibility" for the work done. Among the important features of organization of work, stimulating and mobilizing the active participation of employees in the affairs of their companies, also called permanently functioning systems of joint consultations, in which managers and workers regularly exchange information on their actions and plans. They operate at 70% of large Japanese companies and have played an important role in a relatively quick and peaceful restructuring of Japanese companies when introducing robots and computer technology. An additional source of mobilization of human resources is the fact that Japanese companies take on themselves, on expression William Ouchi, "holistic care" for its employees. A large part of their costs for human resources is implemented in the form of spending on social needs (housing, medical care and leisure organization). This activity of Japanese companies focused on strengthening of affection of its employees, their emotional and spiritual integration. Every year are arranged colorful ceremony of the official enrollment in the company of new recruits. The training program recruited in the firm a intended sometimes for several years, and includes not only extensive professional training but also the study of the history, goals, principles activity of firm. Sometimes companies use methods of religious training. In order to strengthen group solidarity a new employees can settle for a time in the company dormitory. A characteristic feature of Japanese management is the use of the bureaucratic system. Its features relating to the respect of the manager status, collectivism, rationalization, impersonality and justice correspond well to traditional cultural features of the Far Eastern region.

The main features of management of labor at Japanese companies as follows:

- * Flexibility of work distribution and rotation of staff;
- * Mobility and long-term human resources training;
- * The use of mechanisms to motivate workers in the results of their work;
- * Flexible organization of system of material incentives;
- * Strict discipline in the workplace;
- * Focus on human resource development.

These features are associated to the principle of long-term employment, are supported by mutual trust of employees and Administration, as well as their aspiration to keeping harmonious relationships.

References:

1. Arsenyev Y.N, Personnel Management.Models of management. - M. 2005 Sagindykov E.N. // Aktobe breakthrough step by step. Aktobe. 2010 – 332p.
2. Zhuravlev P.V., Kulapov M.N., Sukharev S.A. World experience in personnel management. Review of foreign sources. Moscow - Ekaterinburg, 1998.
3. Maslov EV Personnel Management of the enterprise: Textbook / Ed. P.V. Shemetova. - INFRA-M. Novosibirsk NGA- EaM, 2003-312p.

ҚЫЗМЕТКЕРЛЕРДІ БАСҚАРУДЫҢ ШЕТЕЛДІК ТӘЖІРИБЕСІ

Ниязбаева Айгүл Амангелдықызы, Мухамбетов Арман Маратұлы
Қазақ-Орыс Халықаралық университеті, 030006, Ақтөбе, Әйтеке би көш. 52,

Мақала Жапония мысалында шетелдік персоналды басқару тәжірибесі мүмкіндіктерін талқылайды.

Кілт сөздер: шетелдік тәжірибе - басқару - кадрлар - Стратегия - моделі – жүйесі.

ЗАРУБЕЖНЫЙ ОПЫТ УПРАВЛЕНИЯ ПЕРСОНАЛОМ

Ниязбаева Айгуль Амангельдыевна, Мухамбетов Арман Маратович
Казахско-Русский Международный университет, 030006, г. Актөбе, ул. Айтеке би, 52

В статье рассматриваются особенности зарубежного опыта управления персоналом (на примере Японии).

Ключевые слова: зарубежный опыт - управление - персонал - стратегии - модель – система.

ПУТИ РЕАЛИЗАЦИИ КОМПЕТЕНТНОСТНОГО ПОДХОДА В ОБРАЗОВАНИИ С ПОМОЩЬЮ ТЕХНОЛОГИИ ЭДЬЮТЕЙНМЕНТ-ЛЕКЦИЙ

Пилипенко Елена Николаевна,

старший преподаватель кафедры «Экономика, менеджмент и сервис»,
Казахско-Русский Международный университет, 030006, Актобе, ул. Айтеке би, 52

В данной статье на основе изучения научно-теоретических рассуждений теоретиков в области педагогики и краткого анализа педагогической практики практикующих преподавателей актуализируются и объясняются сущность и возможности такой новой образовательной технологии как эдьютейнмент-лекция в рамках обсуждения внедрения компетентностного подхода в профессиональное образование в нашей республике.

Ключевые слова: профессиональное образование, компетентностный подход в образовании, новые технологии обучения, эдьютейнмент-лекция.

Активация компетентностного подхода в профессиональном образовании и применение современных информационных технологий в обучении – одни из наиболее важных и устойчивых тенденций развития мирового образовательного процесса.

Для реализации набирающего в дискутировании силу в нашей республике компетентностного подхода [1, с. 51] можно и нужно предусматривать широкое использование в учебном процессе активных и интерактивных форм проведения занятий, в т.ч. подобной формы лекционных занятий должно быть не менее 20 – 30 % [2].

К использованию инновационных подходов проведения такого важного вида занятий, как лекции, подталкивает резкое сокращение в последние годы в вузах лекционных занятий в учебном плане, подразумевающее перераспределение такого учебного времени на самостоятельную работу обучающегося с преподавателем. Такой подход увеличивает практическую направленность изучаемых дисциплин и требует совершенствования методов теоретической подготовки студентов во время лекционных занятий. Одним из способов достижения результата максимально полного овладения теоретическим материалом за существенно ограниченное время можно считать интерактивную лекцию – с некоторыми элементами шоу, т.е. эдьютейнмент-лекцию (слово образовано от двух английских слов: *education* = образование и *entertainment* = представление, шоу; следовательно, получаем «образование/ обучение с элементами шоу, презентации»).

Это означает активное предложение студентам к использованию различных средств и методов активизации познавательного процесса, всемерную активизацию учебно-познавательной деятельности студентов посредством широкого использования как дидактических, так и организационно-управленческих средств (активное обучение – как обозначает это, например, В.Н.Кругликов [3]), а также –и аттрактивных приемов и элементов (эдьютейнмент) [4].

Одна из ключевых особенностей аттрактивных эдьютейнмент-лекций –интенсивное применение компьютерной техники и других средств информационных технологий, которые стали все чаще использоваться при изучении большинства учебных дисциплин. Персональный компьютер может и должен стать мощным средством образования не только на практических и лабораторных занятиях, но и лекционные занятия, которые все активнее должны перестраиваться от традиционной формы проведения к инновационным, более соответствующих духу и возможностям времени и потребностям как современного образовательного процесса, так и нынешней формации учащихся [5, с.31, 34].

Из сравнения мнений ученых в области педагогики, практикующих педагогов и из собственных педагогических наблюдений за многолетнюю педагогическую практику складывается представление о видении современными студентами плюсов и минусов, а также потребностей при усвоении ими лекционно-теоретического материала традиционными методами (см. табл. ниже).

Таблица. Как оценивают лекции студенты / слушатели

<i>А. Классная лекция</i>	<i>Б. Ужасная лекция</i>
<ul style="list-style-type: none"> • Наличие наглядно-иллюстрирующего материала • Актуальность, свежие данные, зарубежные источники • Стимулирование интереса к предмету • Формирование нового мышления у пользователей • Четкость и ясность мыслей и изложения • Основные вопросы лекции должны быть важными, актуальными, соответствующимитекущему времени • Свежий, современный материал • Владение материалом • Наличие презентации (с детальными и ясными комментариями!) • Предоставление раздаточного материала • Владение ораторским мастерством • Приводить примеры из реальной практики (ассоциировать материал с бытовыми или другими явлениями) • Постоянная обратная связь со студентами, возможность задавать вопросы (двусторонняя) • Регулярное чередование деятельности (говорение, аудирование, просмотр, выполнение заданий) • Наиболее интересные моменты представлять визуально • Использование аттрактивных примеров, активность и эмоциональность лектора (<u>ведение беседы</u> с интонацией) • Материал взят из разных источников • Рассказ своими словами, при этом – на хорошем литературном и научном языке • Материал должен быть представлен: устно (для аудиалов), наглядно (для визуалов) и тактильно (для кинестетиков) • Предлагается актуальный и квалифицированный список рекомендуемой дополнительной литературы 	<ul style="list-style-type: none"> • Нудное, монотонное <u>чтение</u> без отрыва от конспекта • Слишком много конспектирования • Принудительное посещение • Разговоры на отвлеченные темы • Плохое владение /незнание/ материалом лектором • Неумение подать основную суть лекции • Длительность лекции (слишком долго и без пауз) • Быстрый (медленный) темп чтения • Плохая дикция, неприятный внешний вид лектора
<p>Примечание. Составлено на основе собственных изысканий и материала источника [6]</p>	

Подводя результирующее сравнение данных таблицы выше, от себя мы бы добавили следующее:

Таблица. «Плюсы» и «минусы» в лекции

хорошо, когда лекция - это...:	плохо, когда лекция - это...:
<p>воодушевляющая ролевая игра о сложности и важности знаний и навыков</p>	<p>- рассказ одного человек многим на определенную тему; - метод, которым записи лектора переходят в записи студента, практически минуя головной мозг обоих [7, с. 33]</p>

Технология активного обучения предстает как организация учебного процесса, при которой обязательно и неизбежно участие в нем каждого студента; технология эдьютейнмент-обучения предполагает большую привлекательность транслируемого материала для студентов (с целью побуждения как изучения, так и усвоения).

В педагогике различают несколько моделей обучения [8, с. 10]:

- пассивная – обучаемый выступает в роли «объекта» обучения (слушает и смотрит), активен – практически только преподаватель;
- активная – обучаемый выступает «субъектом» обучения (самостоятельная работа, творческие задания в процессе накопления и формирования знаний и навыков, когда существенно повышается познавательная-образовательная активность самого студента);

- интерактивная–интенсивное образовательно-познавательное взаимодействие преподавателя и каждого студента, а также – коллектива обучающихся.

Важным звеном в обучении и образовании в данном процессе была и остается лекция. Но с учетом современных образовательных тенденций, перспектив и требований – интерактивно-аттрактивная лекция, т.е. эдьютенмент-лекция.

Преимущества и функции интерактивной технологии проведения лекций заключаются, по нашему мнению, в следующем:

а) такая лекция – интерактивна: участникам требуется взаимодействовать и с лектором, и друг с другом;

б) это все же лекция: она предполагает презентацию научно-теоретического материала со стороны преподавателя (заметим: эдьютенмент-презентацию – яркую, наглядную, лаконичную, информативную), при этом формирующего не только знания, но и навыки;

в) обучающий процесс – активный: в отличие от традиционной лекции, интерактивная лекция требует от участников активного участия (беседа, диалог) и постоянной обработки информации (выполнение студентами промежуточных и итоговых заданий);

г) лекция – двусторонний процесс: это – игра, которая предполагает частую обратную связь как от аудитории, так и от лектора (должны приветствоваться вопросы и побуждаться ответы от студентов);

д) такая деятельность должна быть регулируема: преподаватель должен полностью контролировать процесс и уровень взаимодействия в аудитории;

е) следовательно, такая лекция – с позиций современного высоко информативного и технологичного общественного развития – максимально эффективна: информация, полученная пассивно, быстро забывается, а информация, приобретаемая через интерактивную лекцию, активно обрабатывается и может быть легко извлечена из памяти и креативно применена на практике по истечении даже долгого времени.

Целесообразно использовать уже не мультимедиа, а «гипер-медиа технологии» [9, с. 84]: и на экране, и – в виде подготовленного раздаточного материала, и – в виде маршрутов интернет- и библиотечного поиска! Следовательно, материал должен быть и видео-, и аудио-, и тактильного характера параллельно.

Таким образом, участие в интерактивной лекции одновременно и педагога, и студентов, и мультимедиа ресурсов, нам видится, способствует значительному улучшению качества образования и активному формированию компетенций у обучающихся. Использование предложенного вида аудиторной работы объективно активизирует процесс преподавания, повышает интерес студентов к изучаемой дисциплине и эффективность учебного процесса, позволяет достичь большей глубины понимания учебного материала.

Однако, использование интерактивной лекции предъявляет более высокие требования к уровню подготовки преподавателя и его квалификации, который должен уже не только владеть традиционными методиками преподавания, но и уметь модернизировать их в соответствии со спецификой обучаемых, используя современные достижения науки и техники. К тому же использование в учебном процессе интерактивных эдьютенмент-лекций трансформирует роль преподавателя. Он становится как менеджером учебного процесса, оказывая адресную помощь студентам в случае необходимости, и, формируя индивидуальные траектории изучения курса каждым из студентов в своем собственном темпе, в соответствии с графиком изучения дисциплины, так и шоу-мэном, komponуя, визуализируя, эмоционально комментируя накопленный и сформированный материал, вовлекая в его формирование и использование и самих студентов.

Подытоживая вопрос, укажем следующее:

1. в современных условиях наиболее актуальным становится компетентностный подход в системе профессионального образования, характеризующийся существенной

переориентацией в сторону формирования и развития у обучающихся практических профессиональных умений и навыков;

2. несмотря на это лекция продолжает оставаться важным видом образовательной работы в системе профессионального образования, обеспечивая студентам погружение в выбранную профессию;

3. однако, чтобы сохранить и даже повысить свою важность в образовательном процессе, а также для более эффективной интеграции с компетентностным подходом и привлекательности для меняющихся у студентов потребностей в технологиях обучения лекции должны модернизироваться: помимо теоретической должны содержать существенную наглядно-прикладную и практическую компоненты, быть более эмоционально привлекательными (аттрактивными), технико-технологически насыщенными и т.д. и т.п. /как характеризуется преподавателями, которые ратуют за наполнение традиционных лекций эдьютейнмент-технологиями/;

4. такие инновационные тренды не могут не вызывать и модернизации работы на лекциях преподавателей, функции из привычного проводника академических знаний должен трансформироваться в мульти-функционального, инновационно-технологического формирователя будущих молодых профессионально-квалифицированных специалистов, соответствующих современным и перспективным требованиям экономики и производства.

Список использованной литературы:

1. Симаева Н.П. Профессиональные компетенции студентов экономических и юридических специальностей: общее и особенное в содержании и условиях формирования. //Вестник ВолГУ. – 2010. – Серия 6. Вып. 12. – С. 50-57.

2. Леонова М.О. Лекционный метод преподавания. Интерактивные лекции // Вестник КАСУ: онлайн версия журн. – 2008. – No 2. –[Электронный ресурс]: www.vestnik-kafu.info/journal/14/538/.

3. Реутова Е. А. Применение активных и интерактивных методов обучения в образовательном процессе вуза: метод. рекомендации для преподавателей Новосибир. ГАУ. – Новосибирск: НГАУ, 2012. –[Электронный ресурс]: nsau.edu.ru/file.

4. Усенко А.Г. Интерактивные методы обучения при проведении лекции. – [Электронный ресурс] *PLAYFORPERFORMANCE. Copyright © 2015 by Workshops by Thiagi, Inc.*

5. Рудик Г.А., Шакирова Д.М., Рудик Е.И. Малая энциклопедия учения. Пособие для учащихся, студентов, педагогов. – Монреаль: Центр современного образования «Обучение без границ», 2012. – 97 с.

6. Сарсенова Л.К. Интерактивная лекция. – Алматы: Алматинский государственный институт усовершенствования врачей. edu.med.agiu@mail.ru. – 2014. –[Электронный ресурс]

7. Андропова Т. А., Тарасенко О. А. Активные и интерактивные формы проведения занятий для бакалавров и магистров. // Юридическое образование и наука. – 2013. – № 2. – С. 33-37.

8. Овакимян Ю. О. Моделирование структуры и содержания процесса обучения. – М., 2009. – 123 с.

9. Активные и интерактивные образовательные технологии (формы проведения занятий) в высшей школе: учеб. пособие. – Н. Новгород: ННГАСУ, 2013. – 97с. – [Электронный ресурс] www.nngasu.ru/education/high_education/education_manual.pdf.

ЭДЬЮТЕЙНМЕНТ-ДӘРІС ТЕХНОЛОГИЯСЫНЫҢ КӨМЕГІМЕН БІЛІМ БЕРУДЕГІ КОМПЕТЕНЦИЯЛЫҚ ӘДІСТЕРДІ ЖҮЗЕГЕ АСЫРУ ЖОЛДАРЫ

Пилипенко Елена Николайқызы,

Қазақ-Орыс Халықаралық университеті, 030006, Ақтөбе, Әйтеке би көш. 52,

Бұл мақалада теоритиктердің ғылыми-педагогикалық ізденістерінің негізінде тәжірибеленуші оқытушылар мен заманауи студенттердің қажеттілігін талдау қарастырылады және біздің республикамызда кәсіби білімге қажетті күзінетті тәсілдерді енгізу процесіндегі эдьютейнмент-дәрісіне сәйкес оқыту технологиясының мүмкіншілігі мен мәні түсіндіріледі.

Кілт сөздер: эдьютейнмент-дәрісіне, сәйкес оқыту технологиясы, кәсіби білім.

WAYS OF THE COMPETENCE APPROACH REALIZATION IN EDUCATION WITH THE HELP OF THE EDUTAINMENT-LECTURE TECHNOLOGY

Pilipenko Elena,

Kazakh-Russian International University, Kazakhstan, 030006, Aktobe, 52 Aiteke bi St.

The essence and possibility of such a new teaching technology as the edutainment-lecture is actualized and explained in the given article in accordance with the theorists' scientific-pedagogical studies and teachers' pedagogical practice during the competence approach implementation process into the professional education in our Republic.

Keywords: professionaleducation, the competence approachinto education, new teaching technology, edutainment-lecture.

HUMAN CAPITAL INVESTMENT: AN IMPROVEMENT OF BUSINESS AND ECONOMY OF INDONESIA

Dr. **Enjang SUDARMAN**, M.Si, Sekolah Tinggi Manajemen IMMI, Jakarta, Indonesia,
Prof. PhD **Gatut L. BUDIONO**, MEco, MBA, Universitas Pancasila, Jakarta, Indonesia,

Although it requires very large investment funds and advanced technologies, but improvements in education to increase public knowledge and skills to be able to better compete globally should be executed. The improvement of education could increase knowledge and skills of society. The improvement of knowledge and skills could encourage people to work better, more professional, competitive and more capable improving business conditions and the region's economy; furthermore the country would possibly winning competition globally.

Keywords: Investment, education, technology, competitiveness, business, economics, welfare.

Introduction

Human resource potential of Indonesia was enormous as human capital in economic and business development. According to the micro-economic analysis, human capital becomes the input of skilled labor to produce a number of goods and services in the production process. According to the Central Statistics Agency (BPS, 2010) Indonesia's population was 237.6 million, consisting of a total urban population of 118, 3 million people (49.79 per cent) and rural areas 119, 3 million people (50.21 percent). Indonesia's population rank fourth in the world after China, India and the United States. However, residents of Indonesia have not fully enjoyed prosperity. One indicator was the level of education welfare, health and the economy, as measured by economic indicators, there were 29.13 million or 11,96 percent of the poor in Indonesia (BPS-2012) factors causing poverty were education (Yudohusodo, 2006). The Indonesian government would develop human resources through investment in education to reduce poverty. The concept of educational investment in Indonesia has been written in the article 6 of law No. 20 of 2003 on the national education system, reads, among others, the government gives a guarantee of three things: equal access, improved quality and relevance and efficiency of education management. In addition, the development of national education has also considered international agreements, such as: (1) education for all, (2) convention on the right of the child, (3) the Millennium Development Goals (MDGs), and the World Summit on Sustainable Development. The third international agreement focused on education for poverty reduction, improvement of social justice, gender equality, understanding the cultural values of multiculturalism.

The potential of human capital that sustain current employment, amounted to 107.7 million labor force made up of 68.2 million men and 39.5 million women (CBS, 2010). The labor force, the number of people working as much as 104.9 million people was looking for work and the unemployment rate to 2.8 million. The problem of unemployment improved through employment preparation and superior competence in preparing human resources. Reducing unemployment was done by improving the competence of superior human capital and provides employment through job fairs. The government policy in education investments aimed at: (1) meet the human capital needs, namely skilled labor and technology vocational field; (2) the expansion of basic education was considered to have a level rate of return that is higher with respect to low cost; (3) education for all to improve the productivity of the rural population; (4) fairness and equity in education geographical, social and economic (Iskandar, Kompas, June 21, 2011) Minister of Labour and Transmigration Republic of Indonesia.

It needs efforts to boost productivity of the people and promote economic growth of Indonesia; the Indonesian government was allocating large amount of funds to improve education. It reached 286 trillion (20.25% of the state budget of Rp 1.418.49 trillion). In the financial memorandum President of Republic of Indonesia delivered a speech before the House of Representatives, said the theme of the development of the year 2012 and the acceleration of economic growth quality, inclusive, equitable, for the improvement of people's welfare. Education budget was used to improve the

accessibility, quality, educational facilities and infrastructure. Investment contribution of education to economic progress and a very big business influence. Such conditions can be observed from the success of economic development through indicators the Gross Domestic Product, import and export activities (Yudhoyono, August 16, 2012). Indonesia's economy grew 6.1%, Indonesia's GDP continued to rise to reach US \$ 706.74 billion, and it is superior to Singapore around US \$ 222.7 billion. Indonesia's GDP the highest in the ASEAN region, and contributed 39.01% to the GDP of ASEAN approximately US \$ 1.81 trillion. Judging from the indicators of trade in import-export activities, commodities from Indonesia would penetrate the international market (Bappenas, 2012). The commodity of rattan furniture products to penetrate the Japanese market, apparel products, furniture, bedroom furniture, books, baby clothes exported to Saudi Arabia. Design furniture products, fishery products for the American market, the French market are stuffed products, apparel. Belgian market commodity pineapple juice, wooden furniture, garments, frozen shrimp. Danish furniture market commodity is for garment. Italian is for coffee commodity market products and footwear. Hungarian is for market of electronic products. To maintain and enhance economic performance and national businesses, especially in the face of the enactment of an ASEAN Economic Community (AEC) has been signed and entered into force in 2015 (Ministry of Trade of Republic of Indonesia, 2012). Indonesia immediately improves human capital into a skilled labor force. Meanwhile, there are challenges in the labor sector Indonesia, which have the quality of human resources in more dominated by unskilled laborforce. To overcome these problems, the Indonesian government to invest in education with the methods: 1) basic education towards economic progress and business, 2) community-based education to increase the productivity of the population, 3) improving the quality and relevance of education in international competitiveness, 4) high education in research and technology development, 5) bureaucratic reform in management education.

Basic Education Progress towards Business and Economic Improvement

Human capital gains in the economic field that the maintenance of talent and skills through education can improve personnel competence (Hamel and Prahalad, 1994: 232) (Stiles and Kulvisaechana, 2016). Furthermore, the intellectual capital in the form of knowledge can improve the skills, abilities of social relations within the organization, and working professionals. Human capital as a function of a business is a workforce that can contribute to enhancing the benefits of the efficiency of the organization (Nahapiet&Ghoshal, 1998; 245). The equity in primary education and secondary education is compulsory in order to provide social justice and improve the local economy (Jacques Dellors, 1996). Therefore, primary and secondary education is needed by the entire population of a country as a gateway to economic progress. The basic education plays a very important role in efforts to develop Indonesia, with the knowledge, skills and abilities developed in basic education as an asset to be used in pursuing education at higher levels high, or to return to community life provision (Djojonegoro, 1995). Investment in education is needed in order to develop human resources (Irianto, 2011), understanding the development of Human Resources is the process of providing education and training so as to have the knowledge and skills needed to fill these jobs (Dessler, 2003). The knowledge and skills are necessary to improve professionalism, productivity and quality of work that will have a competitive edge (Walker, 1980).

In the context of human resource development, the Indonesian government has rolled policies primary and secondary education as follows: (1) compulsory education to 6 years, and the compulsory 9 years, (2) improving the quality and competitiveness, (3) an increase in management, (4) relevance. All four of the policy was conducted by the investment program of education (Sidi and Anam, 2005). To evaluate the investment program of education was necessary number of criteria or indicators. The evaluation of evaluation of the investment program of education is measured by the following criteria: (1) the value of the direct economic benefits of an investment, the balance between the chance (opportunity cost) and the expected future profits through improved

labor productivity; (2) the value of indirect economic benefits, namely the external benefits that affect the income of other members of the community; (3) The fiscal benefits of increased state revenue from tax sector caused by the increased revenue educated workforce; (4) meeting the needs of skilled and trained workforce; (5) the public demand on educational output; (6) the internal efficiency of the institution itself, the attachment between the input and output are measured through indicators wastage, repetition, dropout and cost-effectiveness; (7) the creation of the distribution of educational opportunities for the distribution of income and the contribution of education to poverty reduction and; (8) the relationship between investment in education and investment in other sectors, such as health, industry, and agriculture (World Bank, 1978).

The development of education in Indonesia along 50 years since independence in 1945 to 1994 was a period of long-term development first (PJP-I) has been successful in the development of education which includes (1) the construction of primary school buildings amounted to 149,464 elementary school buildings, the number of classrooms 857,871 to accommodate 26,200,023 elementary school students, and as many as 1,004,948 people prepare teachers of primary school teachers. (2) Built the junior high school building as many as 19,442, with the number 150,032 classroom, to accommodate 6,392,417 junior high school students, and prepare teachers as much as 392,588 people junior high school teacher. (3) Built high school building as many as 11,495 high schools building, with the number 96,274 classroom spaces, and setting up as many as 316,479 high school teacher. (4) Built as many as 3,760 vocational schools, with the number of 31,291 classrooms, and prepare 113,105 vocational school teachers (Djojonegoro, 1995). The struggle to improve quality at all levels of education, education development programs provide educational infrastructure includes textbooks, audio - visual, visual aids and equipment for laboratorium practice. Textbooks, audio - visual equipment and practices used to accelerate mastery of the curriculum in all types and levels of education. Supply of education equipment during the period Repelita Repelita I to V were as follows; (1) supply of equipment to basic education include audio-visual as much as 2,070,878 units, as many as 633,871 equipment practice package, 635,987 textbooks, 310,700 book titles and 1,452,684 magazines. (2) the supply of equipment on secondary education includes audio-visual math as much as 52,461 units, social science oudio-visual 1,649 units, Pancasilaamoral education 8,400 units, IPA equipment practice as many as 41, 006 packages, sports equipment 25,783 packages, and skills equipment of 12, 835 packets, supply of textbooks and library books each book as much as 147.4 million and 14.02 million books. Education costs incurred during Repelita I to V Repelita reached 28.289 trillion, while government spending during Repelita I to V Repelita reached 511.906 trillion (Djojonegoro, 1995).

The distribution of educational policy since 1984 was declared compulsory six years, and the construction of elementary schools masively. The success indicator was the increasing number of enrollment ratio of children aged 7- 12 years, with indicator details the gross enrollment rate (GER - SD) reached 113.52%, and the net enrollment ratio (NER - SD) reached 94.32%. The success gained recognition from UNESCO gave an award of Avicena Medal (IbnSina) to President Suharto in 1993. According to the International Institute for Educational Planning of UNESCO, Indonesia could complete a compulsory 6 years in just 10 years, even said to be the fastest in world when compared to developed countries like the United States, Britain, France, and Germany. Such countries have taken 60 years to 100 years to complete the six-year compulsory education program. 9 year compulsory education program (children aged 13-15 years old are required to sign in SMP / MTS). Starting in 1994 until 2004, Indicator of success was APK SMP / MTS 2002 reached 77.44%, and the APM reached 59.18%. 9 year compulsory education program is not completed on time in respect of the influence of global economic crisis in 1997, the 9 year basic education program extended 4-year and 9-year compulsory education had been completed in 2008, its achievement was APK SMP / MTs equivalent amounted to 96.18 percent, while APK SMA / SMK / MA reached 64.28 and 18.29 percent APK higher education (Sidi and Anam, 2005).

The development of education during the period PJP-II began in 1995 to 2019 focused on human resource development, intelligent human resources, with high levels of productivity and mastery of science and technology. One of the main objectives of national development was to produce quality products in order to be able to compete successfully in the international market. The successful achievement of development goals in the period PJP-II puts Indonesia par with industrialized countries around the world (Djojonegoro, 1995).

The period of national development PJP-II of Indonesia (the second long term development period 1995-2019) was a period of takeoff. Indonesia has included the category of industrial society. In the process it takes to transform a traditional society through education and training so that people are able to take advantage of modern science and technology (Djojonegoro, 1995).

The pre-conditions of takeoff necessary modern society characterized by the emergence of a paradigm as follows: (1) the emergence of community entrepreneurs who think the future of both private and government, (2) people who are willing to mobilize savings and risk-taking gain, (3) the emergence of various banking institutions and other financial institutions to mobilize capital and funds, (4) an increase in investment, especially in the field of transportations, communications, and processing of raw materials, (5) the emergence of product activity of modern manufacturing methods to date (Ikbar, 2006).

Growth of Entrepreneurs Society

The entrepreneurial society has increased. Perpetrators of SME in 2003 reached 42.39 million units, and in 2010 to 53.82 million units, an increase of 27%. MSME sector employment reached 97.22% of the national workforce, and contribute to the country's GDP amounted to 3,466.4 trillion, or 57.12% of the total GDP (BPS and the Ministry of Cooperatives and SMEs, 2010). However, micro-enterprises only as a stepping stone into a businessman who has business scale and greater turnover (Ciputra, December 5, 2012). The Opportunity of entrepreneurs is having the opportunity to work while studying to improve its business (Senge, 1987). The 70 million people in Indonesia have the talent to be a successful entrepreneur. Indonesia wants to become the entrepreneur takes a minimum of 5 million inhabitants (2% of the total population of Indonesia) have to be a successful entrepreneur. Ciputra is now known as a disseminator of entrepreneurship in Indonesia. At every opportunity, he always instills the importance of entrepreneurship to make Indonesia more advanced nations (Ciputra, Detik.com, September 3, 2012).

Indonesia has been a successful entrepreneur community has abundant natural resources and vast domestic market, as the comparative advantage of the business world in Indonesia. Indonesian entrepreneur community has been spearheaded by the descendants of the Chinese population. There are 6,5 million Chinese descents perform various business sectors in Indonesia (Naisbit, 1997). The study results Fujitsu Research in Tokyo, the stock exchange in Indonesia 73 percent controlled by residents of overseas. The Chinese descent controls 90 percent of small and medium enterprises in Indonesia, because they controlled the business network in the center of the global economy (Arifin, 1997) (John Naisbit, 1997). Methods used business network was a corporate network with other companies, inter-clan networks, network between villages. These networks in turn were woven together to form a large and global network. This network was to control all business transactions and even be used to control their own destiny when it got into trouble. In addition, the Chinese descent have the urge to have their own business, they have the slogan "There is no prospect when we work for someone else". Thus the culture of Chinese descent was being personally proactive, risk-taking, and enterprising.

Successful entrepreneurs of Chinese descent as Liem Sioe Liong thinking about a net worth of US \$ 3 billion, since 1994 the business group called the Salim Group, achieved sales of US \$ 9 billion, and contributed 5 percent to the Gross Domestic Product of Indonesia. Holding a privately owned company Liem Sioe Liong has grown into a network of banks and property companies (Naisbit, 1997). Professor Wang Gungwu the vice rector at Hong Kong University, is a Chinese-

born Indonesia. He said the Chinese do business trade depends on the courage, skill and entrepreneurial spirit. They establish relationships with government authorities in order to achieve its business objectives (Naisbit, 1997).

The women entrepreneurs succeed in business non-traditional among others is Mutiara Djokosoetomo, she is indigenous Indonesian, a law school graduates managed to set up a taxi company called Blue Bird Group, a taxi company in Indonesia with a fleet of over 3000 vehicles in operation in Java, Bali and Sumatra (Naisbitt (1997).

Martha Tilaar a woman born in Kebumen Central Java has been successfully leading the cosmetics business and the world's leading herbal medicine. With the use of technology and research development, as a means of adding value for the customer, has been able to penetrate the markets of Malaysia, Singapore, Thailand, Philippines, Brunei, Vietnam, Netherlands, United States, North America and Nigeria. Martha Tilaar Group of Companies (GMT) currently has an employee 6000 people, thanks to her success, receiving GMT Anugrah Sidhakreya Technology of the Ministry of Research and Technology of Indonesia in August, 2002. She received the gift of the Indonesian Customer Satisfaction Award in September 2001, the gift of The Best CEO in March 2001 and The Most Valuable Brand in March 2001. The success led the company to use thanks to the leadership style of moral philosophy of discipline, honest, innovative, industrious and resilient (Suyanto, 2005).

The Bakrie Group Company has survived up to 70 years of doing business; the business is now run by his third generation. Business preceded by Achmad Bakrie born in Lampung in 1916, founded the firm Bakrie & Brothers General Merchant and Commission Agent in 1942. The company is engaged in general trading and agency crops, such as coffee, pepper, cloves, and tapioca. He has the determination and great ideals for the uplifting of the Indonesian people to become entrepreneurs. After doing business for 70 years, Bakrie evolved into a number of business sectors, such as mining, pipelines, property and insurance. The group now has a staff of about 70,000 people and a fortune of 2.2 billion US dollars. Group Bakri market leaders in every sector and investment company in various field such as; telecommunications industry, mining, oil, gas, metal, coal, infrastructure, and industrial properties. Bakri's is largest conglomerate in the international level. Bakri Group has the goal of actively contributing to it the name of Indonesia to various corners of the world with research, educational approach, and the introduction of Indonesian products to America, Africa, Asia, Europe, and Australia. Bakri group's success has been underpinned by five major powers namely; experience, professional, strategic sectors, a big name, and wide area networks (Kompas, November 28, 2012).

In terms of experience, the Bakrie Group is no longer in doubt as the most established business group in Indonesia. Proven, long experience, which this year entered the age of 74 years (1942-2016), has placed indigenous conglomerate owned company, which until now still exist in spite of the disaster-stricken case of Lapindo Brantas. Dedication to science and knowledge, as well as the importance of education, make the business group is increasingly understood how reliable human resources were deemed paramount for the progress of a nation. The implications of this dedication, the Bakrie Group has built Bakrie University. Universities are expected to spawn a generation of platinum Indonesia. Professionals who make the Bakrie Group strong position in the arena of national and international business, professional experts in managing their business.

From a strategic sector, as entrepreneurs have to be smart to pick and choose the commodities to be traded for a certain region. A merchant must have a projection into the future, to be able to estimate, predict, what really people need, and in the future. In this case, the Bakrie Group knows that the real estate business, was the trend and continue to be needed as long as humans continue to grow, then the choice was very precise lines property business. Business in the field of housing was always profitable. Another example was the field of communication through Esia and all programs. Bakrie Group knows that the market wants satisfaction with value added. Thrifty, Certainly, almost everyone in Jakarta hold Esia phone, they argue, Esia cheap, can call and

send short message satisfied only one rupiah per one character. This was incredible and has attracted many customers.

Comprehensive enterprise network, the Bakrie Group has seven business lines, namely; (1) coal under the banner of PT Bumi Resources Tbk, (2) plantation under the flag of PT Bakrie Sumatera Plantations Tbk, (3) Oil and gas were processed PT Energi Mega Persada Tbk, (4) telecommunications under the umbrella of PT Bakrie Telecom Tbk, (5) the property on PT Bakrieland Development Tbk, (6) industrial metal under PT Bakrie metal industries, (7) the infrastructure was on hold by PT Bakrie Indo infrastructure. By mastering the extensive business network, making the Bakrie Group perky and could be king of the business, not only in Indonesia national level, but also at the regional level and the international Southeast Asia.

Surya Paloh, the owner of television station Metro TV and Media Indonesia newspaper, who is also the founder of the mass organizations of the Democratic Nationalism (Nasdem). Surya Paloh well-known as a successful businessman in Indonesia begins founded catering business known as the largest catering company in Indonesia. He is success as an entrepreneur catering services, leading to more active learning increase knowledge and experiences, reading of business opportunities in the field of publishing, Surya Paloh establish Prioritas Daily Newspapers. Surya Paloh manage the newspaper Media Indonesia, then taken to the prioritas newspapers, with a capital of courage, creative and innovative, Prioritas newspapers got remarkable progress and could compete with the publisher Gramedia Group and Pos Kota Group. Advantages in the present paper were the first priority, the first page and the last page in color print. Second, the disclosure of information seems interesting and daring. When, photos were presented in earnest. Working with serious a cause of reached a circulation of over 100 thousand copies in a short time. Less than a year, its break-even point has been reached (Forbes, November 24, 2011).

Ciputra an engineer graduated from Bandung Institute of Technology has been successful in the field of business property. As Directors of Jaya Group Company owned by the government of Jakarta, Ciputra had given the freedom to innovate, including in the construction of the project Ancol. He then worked with SudonoSalim (LiemSioeLiong), Sudwikatmono, Ibrahim Risjad, established the Metropolitan Group to build luxury housing Pondok Indah and Kota MandiriBumiSerpongDamai. Finally, the group founded the family company Ciputra, Ciputra Group, has been able to expand its business at home and abroad. At the age of 75, he was chosed to develop the field of education. He then founded the school and the University of Ciputra. This school centralizes control of entrepreneurial activities, to prepare graduates to become entrepreneurs.

Community Based Education was Improving People's Productivity

The community-based education was environmental education at the appropriate contextual conditions and needs of the community that may be implemented in formal education or non-formal education. In an effort to improve the quality and relevance of community-based education program develops life skills which include personal skills, rational thinking skills, social skills, academic skills, vocational skills include specific life skill, and technical skill (Syamsudin, 2006).

Personal skills were personality characteristics. Certain personality characteristics can boost productivity and employment success. Rational thinking and innovative skills, social skills in communication, and certain areas of engineering prowess greatly affect the productivity and success of work (Suyanto, 2006). The community-based education has been implemented in West Java. Besides leading to the effectiveness and efficiency of the life skills program, also developed a local charge based local culture according to the needs of local communities by involving local community's stakeholder. Education model used, among others: (1) extractive production model, learning geared to producing goods or raw materials from nature, such as fish production, the results of forestry, and mining. (2) an agricultural production model, which was geared to the learning activities of cultivating the land for agricultural activities such as food crops, vegetables,

various carnations relationship, fruits, as well as business development of various types of livestock (cattle, goats, chickens, ducks and others). (3) Industrial production model, which was geared to the learning process, assemble, repair, and manipulate the types of goods from local raw materials. (4) The production model of trade that was learning that is geared to do trading business such as trade, doing the accounting, market analysis, calculation of profit and loss, and business development. (5) The production model of learning services was directed to perform services in the form of services such as governance arias, hair and face. Point's implementation of community-based education was more in implementing in the Community Learning Center (CLC) (Syamsudin, 2006). The Ministry of National Education of the Republic of Indonesia, through the directorate of public education has pioneered, socialize and establish since 1998. Formation of CLC was as a solution to the problem of increasing the number of poor people in Indonesia after the global economic crisis in 2007. CLC set up in each village, district throughout Indonesia. For example, in West Java 2010 the total number of CLC was 1,613 through the village, sub-district of West Java.

During the past 10 years after the policy was issued through the CLC community-based education, residents of western Java productivity has to be increased. Productivity community of West Java Province has increased one hundred percent more visits of GDP in 2003 reached Rp 243,793,194 to Rp 542,272,108,70 Gross Domestic Product in 2007 (BPS West Java 2003-2007).

Community Learning Center (CLC) was an organization of various activities of community learning and development potential capable of moving development in the social, economic and cultural. Interest PKBM, expand citizens the opportunity to learn, especially for poor people can improve their knowledge, skills and mental attitude to develop them and work for a living. CLC as a broad-based educational institutions were under the supervision and guidance of the National Education Office in the District/ City. CLC could be located at the hamlet, village or district. To establish the CLC could be of any element by anyone who has met the requirements of institutional, among others: the Notarial Deed, TIN, composition of the board of the Agency, the Secretariat where organizers, Operational Permit from the Department of Education district/ city. The scope of learning activities include: Packet A, Packet B, Packet C, ECD (Early Childhood Education), KBU (Business Study Groups), KUPP (Productive Youth Business Group), Women's Empowerment, Functional Literacy, Community Library.

The Japanese scholar glanced PKBM activities in West Java, education expert from Japan was impressed with the implementation of the Community Learning Center (CLC) in Indonesia. The experts were incorporated in the Asia Pacific Cultural Center for UNESCO (ACCU) and the National Institute for Education Policy (Niep) praised the independence and community participation activities were great in following educational programs at CLC. Improvements could be attracted from the visits to a number of CLC in West Java LembangBinaInsani CLC and CLC BinaDesaKerta Skilled South Bandung Wangi. These experts explore the CLC program, so it can be used as learning models Community Learning Center (CLC) in the Asia Pacific region. According to Tatsuya Otsuki, Deputy Director Niep, in Japan there was also a community learning center called Kominkan. But today Kominkan more filled the elderly, young people means less demand. "We want to learn from Indonesia how to make young people want to come again to Kominkan. Maybe the arts and crafts skills typical of Indonesia would make Japan's population of young people want to go back to Kominkan," Kominkan 50 years ago, much like PKBM now. It was after the Japanese ravaged atomic bomb, the Emperor and the Japanese government immediately makes Kominkan and encourages the entire community to learn in Kominkan, "The result through encouragement, hard work and enthusiasm for learning was high, Japan could bounce back. In an effort to harmonize views and harmonize the implementation of CLC, with the basic idea of CLC as a center of educational activities outside of school, PKBM that grows and develops based on the interests and capabilities. Within a short time a number of CLC has also received visits from a number of experts and education leaders in Asia such as Vietnam, Bangladesh and India (Republika, February 11, 2011).

The Quality and Relevance of Education would be able to Improve International Competitiveness

The quality of education refers to the process and outcomes of education. The quality of education was the ability of educational institutions in empowering educational resources to improve learning ability as optimally as possible (Tilaar, 1994) (Fatah, 2009) and was a function of the quality of education and the number of factor inputs, processes and contexts. Cost of education was used to provide the input device will have an impact on the quality of education through fair allocation function. While understanding the relevance of education was the external efficiency, the success of the education system was measured in the supply of skilled labor in sufficient quantity for the needs of development (Tilaar, 1995). The application of quality management in education was more popular with the term Total Quality Education (TQE). The basis of this management developed from the concept of Total Quality Management (Salis, 2006). The quality and relevance of education as part of efforts would win the competition. The free-market and globalization spawned a variety of individual potential of creative professionals (Tilaar, 1994). Globalization is the necessary linkages to cooperation and competition. Through professionalism and creativity would produce a better quality product and have high competitiveness. To reach towards the education curriculum as input and processes aimed at improving the potential for cooperation and competition. Investment education at secondary school level vocational high schools and vocational high schools focus on improving the quality of the Senior High School student/ SMA and improvement of skills in the vocational school. Program implemented builds a model school or the National School of International Standard (SNBI) was a center of excellence of excellent student.

The Vocational Education Policy to 2020 directed to the creation of flexible education. In connection with the policy, the direction of development of vocational schools (SMK) focuses on: (1) structuring expertise, (2) the function of SMK as a vocational training center integrated (PPKT), (3) application of the system of multy entry-exit, (4) implementation of competency-based training system. Vocational secondary school education programs focus on improving the skills of vocational oriented to Germany, did Germany have been the benchmark many countries (Priowirjanto, 2001). Policy areas of expertise of vocational secondary school education were: (1) expertise in the utilization of local potential through natural resources, minerals, agriculture, fisheries, and others. (2) The relevance of workforce needs improving competitiveness. Areas of expertise directed of vocational high schools to develop 93 courses of expertise. To achieve the effectiveness of learning was used competency-based learning system and computer and entrepreneurial subjects is mandatory for all vocational students. The hope was all vocational school graduates not only have the competence to work in industry, but is ready to become a true business person. The arrangement area of expertise was the adjustment area of expertise refers to the potential of the region and the demands of the labor market. While multy entry-exit system was made to the field of expertise that already has a system of testing and certification (Priowirjanto, 2001).

Within a period of 10 years after the policy was issued, a feat achieved by students of SMK very encouraging. Achievement was very noticeable as: vocational students have been able to assemble laptops, motorcycles, cars, even airplanes. For example, students of SMK Negeri 2 Surakarta have managed to assemble a kind of netbook computers and have been marketed and sold in the selling price per unit of \$ 2 million. The assembly works every single netbook unit carried out by two students for 15 minutes. Netbook assembled to the specifications Intel atom N455 processor with a speed of 1.6 According to one of the teachers of SMK Negeri 2 Surakarta WachidRusyanto, the assembly has been carried out since 2009. Up to now, SMK Negeri 2 had been assembling 1,700 units of netbooks (Viva News. Com. Wednesday, January 11, 1912).

In addition, students of SMK has been good at assembling motorcycles, originally from the lessons, the students were sent to the motor industry Kanzen in Karawang, West Java, returning from industry practice, since 2009 they tried to assemble the motor in SMK 5 Solo. Furthermore,

the school collaborates with Kanzen namely the motor manufacturer Motor first successful nationwide assembled by the students was the motor type of duck AurigaEsemka 100 cc in 2009. Thereafter, followed assemblies Enchantment 5 moped, motorcycle trail Ultima, and Taurus. "For EsemkaAuriga, the students assemble as many as 50 units, and have sold 46 units. It costs about \$ 7 million per unit, while the price of motor Enchantment 5 to Rp 8.5 million per unit (Viva News.Com, January 10, 1912).

The student of SMK 2 Solo has successfully assembled Esemka car as much as 1000 units (VIVA News, January 3, 2012). Esemkawas a national car assembly vocational students are international standard quality. Cars on assembly time vocational covered by national electronic media and even by Korean television to broadcast in 37 countries (Viva news, October 19, 2012). Esemkacar have passed the emissions test and license type registration mark of the ministry of industry and may be marketed at a price of Rp 140 million for sedan type, and Rp 60 million type of pick up. According to the documentary producer Yeong Yun Sik(Viva news, October 19, 2012), Korean television station Broad Casting System (KBS) was very enthusiastic covered in depth the Esemka. In addition to learning theory, they plunge practice to apply the theory. As a result, the car Esemka successfully created. Student achievement SMK 29 Jakarta and Bandung has managed to assemble 12 aircraft Jabiru J 430; the aircraft has been unveiled by Jakarta governor FauziBowo (Kompas, June 20, 2012). The aircraft Jabiru J 430, has conducted the test flight, the first tests reached 4,000 feet, while the second test reached 8,000 feet, the aircraft uses materials production from Australia, but the whole process of assembly purely done by the students with the assistance of experts from the Federation of Aero Sport Indonesia, Air force, and Airlines. Jabiru J 430 aircraft could fly cruising Jakarta-Pekanbaru which is about 950 kilometers at a speed of 120 mph on a single charge of fuel. Certificate flight permit was currently being processed, the certificate of registration, certificate of Airworthiness, and permit radio, with the help of Alfa flying club (Kompas, June 20, 2012).

In the context of increased competitiveness, the government of the Republic of Indonesia to encourage the development of life skills, it was one of the strategic activities for improving the quality and relevance of the concepts aligned with labor market needs. Specifically, the government built schools based on local advantages. Programs initiated in an effort to improve the quality and competitiveness was: 1) the development and refinement of competency-based curriculum (KBK), 2) the establishment of the Curriculum Development Team (TPK) were members of the teachers of subjects in the 30 provinces. 3) The program of education and training of teachers to improve teacher competence. 4) The program to improve teacher qualifications of graduates of D-3 to S-1. 5) Study Mathematics and Science (MIPA) at the district, provincial and international levels, and to hold the Olympic MIPA international level by inviting 72 countries. 6) MIPA bilingual teaching program in English. 7) The program bridging course, that the children who had entered ready to receive lessons to avoid drop out, 8) school aid program models, so there was a national standard model schools and model schools of international standard. 9) Providing subsidies school (school grant) in the form of funding based on proposals from the school which was used for the procurement of educational materials, educational facilities, sports activities, and teacher training. The implications of the implementation of the program were the achievement of international Olympic hopeful in the race.

The achievement of high school students in International Olympic participation was very encouraging and could compete with world-class high school students. Achieved such success; (1) The International Physics Olympiad Team (TOFI) captured five gold medals, 7 silver medals, 18 bronze medals and 21 honorable mentions. Based on these achievements, Indonesia was given the honor to host the IPhO to 33 in 2002 in Bali who get 3 gold medals, 1 silver, and 1 bronze. (2) Olympic team International Mathematics (IMO) ever held in Australia in 1998, in Washington DC the United States in 2001, in Glasgow England in 2002, in Tokyo, Japan in 2003, in Athens Greece in 2004, Indonesia has won one silver medal, 6 bronze, 9 honorable mentions. (3) International

Informatics Olympiad Team (IOI) held in Eindhoven, the Netherlands in 1995, in Cape Town South Africa in 1997, in Lisbon Portugal in 1998, in Beijing China 2000, in Athens Greece in 2004. Indonesia has collected one gold medal, 6 silver, and 8 bronze. (4) computer Olympic team in Athens of South Africa, Indonesia was ranked 23rd out of 80 participating countries, Indonesia outperformed developed countries such as Canada ranked 26, and France rank 40. (5) Olympic team chemistry that has been held in Mumbai India in 2001, in the Netherlands Groeningen 2002, in Kiel Germany 2004, Indonesia gained 2 silver medals, eight bronze and one honorable mention. (6) International Biology Olympiad Team (OBI) Indonesia followed since 1999 was held in Uppsala in Sweden, then in 2000 in Antalya Turkey, 2002 in Riga, Latvia. 2004 in Brisbane, Australia, the achievements obtained in the Olympic OBI was one silver, seven bronze medals and four honorable mentions. (7) Indonesia was participated the Astronomy Olympiad team in 2003 sat in Stockholm Sweden won two silver medals, one bronze and one honorable mention. In 2004 the Astronomy Olympiad held in Samerofol Ukraine. This achievement earned 1gold, 1 silver, 4 bronze medals. Indonesia achievement in astronomy Olympiad in Ukraine received a rating of 5 of 18 participating countries (Achdami, 2006).

Improving of Higher Education to Advance Science, Research and Technology

The country's economic growth could be achieved through investment in human resources, research and technology development (Resosudarmo and Yusuf, 2009). The economic progress of some countries in Asia occurs because of the advancement of research, technology and higher education, and in the end was able to win the global competition (Ohmae, 2005). The three tasks imposed on higher education, namely: (1) research and development, (2) education teacher training, (3) scientists, technician in cutting-edge technology, (4) to prepare managers and administrators the control and handling increasingly complex system (Delors, 1998).

Science and technology used to serve humanity and development. Research in various countries new industry in Asia, shows that sustainable economic growth is determined by the quality of human resources, capital accumulation and technological mastery. Industries based on science and technology will be able to increase people's welfare and the independence of a nation. State's success in building the economy of the community was done through the application of science and technology (Stiglitz, 1999)(Zuhal, 2010). The 1000 Indonesian scientists currently working as a researcher and occupy high positions in various high-tech companies based in developed countries the international world (Pulungan, 2010). This was stated by Director General of Higher Education Ministry of Education, Fasli Jalal at a meeting with students of the Association of Indonesia (PPI) globally in Jakarta. Meanwhile Prof. Yohannes Surya and Paramadina University Rector DR. AnisBaswedan said, besides 1000 scientists working abroad, other potential that deserves attention was the 40 thousand students who are studying abroad starting from the undergraduate to the doctoral level. Prof. B.J. Habibie(Pulungan, 2010) offers a superior human concept of Indonesia through the concept of the development of strategic industries. Habibie builds the civilization of Indonesia through technology, so that Indonesia had taken into account the world in the field of strategic industry with the development IPTN in Bandung for Aircraft industry, and PT. PAL in Surabaya for industry Boats and Ships of War.

Since the World Trade Organization (WTO), the higher education institution has been able to act as services were bought and sold, there were four models of higher education services trade: (1) cross border supply models. Institutions of higher education in the State could sell educational services without the physical presence in other countries, for example, the people of Indonesia following the distance education (distance learning) as well as virtual education organized by the United Kingdom Open Universty (UK) and Michigan Virtual University (US). (2) Consumption Abroad models. Higher educational institutions were presenting consumers from other countries. For example, thousands of Indonesian was studying at Monash University and Melbourne University (Australia). (3) Movement of Natural Person models. Higher educational institutions

were sending personnel to other countries. For example, the University of Indonesia (Jakarta), GadjahMada University (Yogyakarta) employs professors from the United States, Australia, Japan, Germany, Britain, and conversely there are some Indonesian lecturers working at Monash University (Australia) and the National University of Singapore, Singapore. (4) Commercial Presence models. Higher education institutions require foreign students to be physically present to take the classes (Nandika, 2006).

The government policy on higher education quality improvement program, which rolled out 9; (1) entrepreneurial activities of students, (2) the development of their interests, talents, academic activities and competence development, (3) the development of student activity units, (4) facilitation program enter the world of industry and enterprise (cooperative academic education), (5) sports activities among students throughout the world (world university championship), (6) research programs national and international publications, (7) scholarships support students' learning (BBM), (8) the program of student creativity, (9) a scholarship program for lecturers to study S2 / S3 at home and abroad. The implications of such programs, achievements of higher education at the international level, including; University of Indonesia (UI) has excellent research national and international publications, on-line in Google Scholar appear as 1,650 scholarly literature year 2005 to 2006 appeared 2,920 scholarly literature, UI Library has of action such global facility interloan, reliable e-journal and e-library so the UI become world Class University of ratings of international agencies, UI was ranked 250th out of 520 universities in the world. UI outperformed several leading universities in the world such as University Technology Sydney Australia (rank 255), University of Hawaii, United States (rank 274), and University of Sain Malaysia (rank 277), InstitutTeknologi Bandung (ITB) ratings to 258, University of Gajah Mada (UGM) rank270. Diponegoro University ranked 495. This survey was the assessment criteria in terms of research quality, graduate employability, international outlook, and teching quality (Nandika, 2006).

Conclusion

Investment education has an impact on the progress of the economy and business in Indonesia. Through community education investment gain science and skills needed to improve productivity, professionalism and quality of work. The impact of education investments on the welfare of the community were as follows:

Economic affairs progress, within 5 years after rolled policy community-based education, welfare and productivity of the population in West Java has increased one hundred percent more visits than the Gross Domestic Product (GDP) in 2003 PPDB West Java Rp 243,793,194 and in 2007 GDP increased to Rp 542,272,108,70 (100% increase).

Business affair progress, business operators in the sector of micro, small and medium enterprises have increased (SMEs). Perpetrators of SME in 2003 reached 42.39 million units, and in 2010 to 53.82 million units, an increase of 27%. MSME sector employment reached 97.22% of the national workforce, and contribute to the country's GDP amounted to 3, 466, 4 billion or 57.12% of the total GDP. The success of trading business based knowledge, skill, and courage, have an entrepreneurial spirit, and establish business relationships between the company's networks. The business group called Salim Group was the richest businessmen in Indonesia to achieve sales of US \$ 9 billion in 1994, and contributed 5 percent to the Gross Domestic Product of Indonesia. Holding a privately owned company LiemSioeLiong has grown into a network of companies in banking and property. Indigenous entrepreneurs Martha Tilaar a woman born in Kebumen Central Java, has slowed successfully lead a business in the field of cosmetics and herbal medicine worldwide prominence. With the use of technology and research development, as a means of adding value for the customer, has penetrated the markets of Malaysia, Singapore, Thailand, Philippines, Brunei, Vietnam, Netherlands, United States, North America and Nigeria. Martha Tilaar Group of Companies (GMT) currently has an employee 6,000 people, thanks to its success, thanks to the

success of the company's lead using appropriate leadership style moral philosophy that was disciplined, honest, innovative, industrious and resilient.

The vocational/ SMK students competitiveness success, SMK student achievement has been able to assemble motorcycles, cars, even airplanes. Within 15 minutes, vocational students could assemble Netbook Intel atom N455 processor specifications. In addition, students of SMK have been good at assembling motorcycles AurigaEsemka 100 cc in 2009. Vocational students have successfully assembled Esemka car as much as 1000 units with international standards of quality. Cars on assembly time vocational covered by national electronic media and even by Korean television to broadcast in 37 countries. Student achievement SMKN 29 and SMK 12 Bandung has successfully assembled Jabiru J430 aircraft, the aircraft has been unveiled by Governor FauziBowo. Aircraft Jabiru J 430 has conducted the test flight, the first tests reached 4,000 feet, while the second test reached 8,000 feet, the best uses production materials from Australia, but the entire assembly process was purely done by the students with the assistance of experts from Indonesian Aero Sport Federation, the Air Force, and the airline. Jabiru J430 aircraft could fly cruising Jakarta-Pekanbaru which was about 950 kilometers at a speed of 120 mph on a single charge of fuel. Certificate flight permit was currently being processed, the certificate of registration, certificate of Airworthiness, and permit radio, with the help of Alfa flying club.

The competitiveness success of High School Students, after using a model based quality improvement of school management; such success achieved; (A) The International Physics Olympiad Team (TOFI) captured five gold medals, 7 silver medals, 18 bronze medals and 21 honorable mentions. Based on these achievements, Indonesia was given the honor to host the IPHO to 33 in 2002 in Bali which get 3 gold medals, 1 silver, and 1 bronze. (B) Olympic team International Mathematics (IMO) ever held in Australia in 1998, in Washington DC the United States in 2001, in Glasgow England in 2002, in Tokyo, Japan in 2003, in Athens Greece in 2004, Indonesia has won one silver medal, 6 bronze, 9 honorable mentions. (C) Team International Informatics Olympiad (IOI) held in Eindhoven the Netherlands in 1995, in Cape Town South Africa in 1997, in Lisbon Portugal in 1998, in Beijing China 2000, in Athens Greece in 2004. Indonesia has collected one gold medal, 6 silver and 8 bronze. (D) computer Olympic team in Athens of South Africa, Indonesia was ranked 23rd out of 80 participating countries, Indonesia outperformed developed countries such as Canada ratings to 26, and 40 to rank France. (E) Olympic team chemistry that has been held in Mumbai India in 2001, in the Netherlands Groeningen 2002, in Kiel Germany 2004, Indonesia gained 2 silver medals, eight bronze and one honorable mention. (F) The International Biology Olympiad Team (OBI) Indonesia followed since 1999 was held in Uppsala in Sweden, then in 2000 in Antalya Turkey, 2002 in Riga, Latvia. 2004 in Brisbane, Australia, the achievements obtained in the Olympic OBI was one silver, seven bronze medals and four honorable mentions. (G) Indonesia was participated the Astronomy Olympiad team in 2003 sat in Stockholm Sweden won two silver medals, one bronze and one honorable mention. In 2004 the Astronomy Olympiad held in Samerofol Ukraine. This achievement earned 1 gold, 1 silver, 4 bronze medals. Indonesia achievement in astronomy Olympiad in Ukraine received ratings 5 out of 18 countries participating.

The higher education progress, achievements of higher education at the international level there were 1000 scientists Indonesia was currently working as a researcher and occupy high positions in various high-tech companies based in developed countries in the world internationally. In the field of strategic industry, Indonesia has managed to build IPTN in Bandung as the aircraft industry, and PT. PAL in Surabaya for the ship industry. Besides the achievements enumerated by higher education including; (1) University of Indonesia (UI) has excellent research national and international publications, on-line in Google Scholar appeared 1,650 scholarly literature in 2005, for 2006 appeared 2,920 scholarly literature, UI Library have global access to such facilities interloan, reliable e -journal and e-library so the UI to be a world class university assessments of international institutions, the UI was ranked 250th out of 520 universities in the world. UI outperformed several

leading universities in the world such as University Technology Sydney Australia (rank 255), University of Hawaii, United States (rank 274), and University of Sain Malaysia (rank 277), Institut Teknologi Bandung (ITB) ratings to 258, University of Gajah Mada (UGM) rank 270. Diponegoro University ranked 495. This survey was the assessment criteria in terms of research quality, graduate employability, international outlook, and teaching quality.

Bibliography

1. Achdami, Mulya, (2006). KilasBalikPendidikanNasional. Forum WartawanPeduliPendidikan
2. Anam, Saiful. 2005. IndraDjatiSidi Dari ITB UntukPembaruanPendidikan. PenerbitTeraju. Jakarta Indonesia
3. Bappenas. 2012. Buku III BidangEkonomi<http://bappenas.go.id/files/8113/5022/6038/03buku-ii-rkp-2012>
4. (BPS), BadanPusatStatistik, 2010. SensusJumlahPenduduk Indonesia <http://data.tnp2k.go.id/?q=content/informasi-tematik-sensus-penduduk-2010>
5. (BPS), BadanPusatStatistik, 2012 SensusJumlahPendudukMiskin Indonesia <http://www.bps.go.id/Brs/view/id/165>
6. (BPS), BadanPusatStatistik, 2011. ProdukDomestikBruto. (online), (<http://www.bps.go.id/index.php?news=730>, diakses 12 oktober 2011)
7. Ciputra (Detik Com, 3 September- 2012). “Sebanyak 70 JutaPenduduk Indonesia MemilikiBakatUntukMenjadiPengusahaSukses“
8. Delors, Jacques, 1996. Learning: The Treasure Within.UNESCO. Paris France
9. Dessler, Gary. 2003. Human Resource Management Prentice-Hall Inc. New Jersey
10. Djojonegoro, Wardiman. 1995. Fifty Years Development of Indonesia Education. Ministry Of Education and Culture. Jakarta
11. Fatah, Nanang, 2009. Ekonomi Dan BiayaPendidikan. PT RemajaRosdakarya. Bandung
12. Forbes, MajalahEkonomi, 24 Nopember 2011. “Surya Paloh, Pemilik StasiunTelevisi Metro TV Dan Koran Media Indonesia“
13. Ikbar, Yanuar. 2006. EkonomiPolitikInternasional 1 KonsepdanTeori. Bandung: RefikaAditama
14. Irianto, Agus. 2011. PendidikanSebagaiInvestasiDalam Pembangunan SuatuBangsa. Prenada Media. Jakarta
15. KementerianKoperasidan UKM (2010). RencanaStrategisKementerianKoperasidan Usaha Kecil danMenengahRepublik Indonesia Tahun 2010-2014 No.01/Per/M.KUKMII/2010.
16. KementrianPerdagangan RI (2012) LaporanKinerjaMenteriPerdaganganRiTahun 2012
17. Kompas.Com. 28 Nopember 2012, 70 Tahun Bakrie, Menjalankan Perusahaan HinggaGenerasiKetiga
18. Kompas.Com. Rabu, 20 Juni 2012. Jabiru, PesawatRakitanSiswa SMK Tampil di PRJ
19. Kontribusi UKM Terhadap PDB Indonesia. <http://iwansidharta.com/berita-101-kontribusi-ukm-terhadap-pdb-indonesia.html>. DiaksesRabu, 27 Agustus 2014 - 22:21:38 WIB
20. MenteriTenagaKerjadanTansmigrasi RI (HarianKompas, Selasa 21 Juni 2011) Pengangguran Terbuka Capai 8,12Juta<http://regional.kompas.com/read/2011/06/21/20021027/>. Diakses 10 Januari 2016
21. Naisbitt, John. 1995. Megatrends Asia: The Eight Asian Megatrends That Are Changing the World. Penerbit Nicolas Brealey Publishing. Ltd London
22. NandikaDodi. 2006. TeropongPendidikan Kita. DepartemenPendidikanNasional. Jakarta
23. Ohmae, Kenichi, 2005. The Next Global Stage, Challenges and Opportunittees in Our Borderles World. Pearson Education Inc. New Jersey. USA

24. Priowirjanto, GatotHari. 2001) ReposisiPendidikanKejuruanMenjelang 2020. DirektoratPendidikanMenengahKejuruan. Depdiknas, Jakarta
25. Pulungan, M. Soleh. 2010. StrategiPengembanganSdm Dan Prospek Di Mancanegara. <http://balitbangda.kutaiartanegarab.go.id/?p=182>. Diakses 25 Januari 2016
26. Republika. Co.Id. Jumat 11 Pebruari 2011. PusatKegiatanBelajarMasyarakat di LirikJepang
27. Resosudarmo, B. P. And Arief A. Yusuf. 2009. "Survey of Recent Development", *Bulletin of Indonesian Economic Studies*, Vol. 45. No. 3 Tahun 2009
28. Sallies, Edward. 1993. Total Quality Management in Education. Kogan Page Ltd. London
29. Senge, Peter M. 1995. The Fifth Decipline. Published By Doubleday. New York
30. Stiglitz, J. 1999. *Globalization and Its Discontents*, Penguin Books
31. Stiles, Philip and Kulvisaechana, Somboon.2016. *Human Capital And.Performance:The Judge Institute Of Management University Of Cambridge* Http://Www.Bus.Tu.Ac.Th/Usr/Sab/Articles_Pdf/Research_Papers Diakses 13 Januari 2016
32. Suyanto, M. 2005. Smart In Leadership. Belajar Dari KesuksesanPemimpin Top Dunia. Penerbit Andy Offset. Yogyakarta
33. Syamsudin, MakmunAbin. 2006. PendidikanBerbasisMasyarakat. DinasPendidikanProvinsiJawa Barat. Bandung
34. Tilaar. H.A.R. 1995. ManajemenPendidikanTinggi Di Indonesia. PenerbitGrasindo. Jakarta
35. Tilaar. H.A.R. 1994. ManajemenPendidikanNasional. KebijakanPendidikan di MasaDepan. RemajaRosdaKarya Bandung.
36. UndangUndang No 20 Tahun 2003 TentangSintemPendidikanNasional
37. Viva News. Com. Selasa 3 Januari 2012 Jokowi: Mobil Anak SMK SetaraBuatanJepang
38. Viva News. Com. Rabu, 11 Januari 1912. Siswa SMK Solo JugaMahirRakit Netbook, Diaksespada 26 Januari 2016
39. Viva News. Com. Selasa 10 Januari 1912.TakHanya Mobil, Motor EsemkaLaku 46 Unit
40. Viva News. Com. Selasa 19 oktober 1912.Perakitan Mobil EsemkaDiliputTelevisi Korea
41. VIVA News. "Siswa SMK N 2 Solo TelahBerhasilMerakit Mobil EsemkaSebanyak 1000 Unit" (10 Oktober 2012)
42. Walker, James W. 1980. Human Resource Planning. MCgraw-hill.inc. USA
43. World Bank (1978) PendidikanInvestasi SDM JangkaPanjang<https://provinsibanten.wordpress.com/2011/05/05/pendidikan-investasi-sdm-jangka-panjang/>
44. Yudhoyono, SusiloBambang. 2012. Nota Keuangan&Rancangan APBN TahunAnggaran 2012. DirektoratJenderalAnggaran. DepartemenKeuanganRepublik Indonesia
45. Yudohusodo, Siswono. HarianKompas (26 April 2006). "PendidikanSebagaiInvestasiJangkaPanjang
46. Zuhail, 2010. Knowlegde Dan Innovation: Platform KekuatanDayaSaing, PT GramediaPustakaUtama, Jakarta

ИНВЕСТИЦИИ В ЧЕЛОВЕЧЕСКИЙ КАПИТАЛ: УЛУЧШЕНИЕ БИЗНЕСА И ЭКОНОМИКИ ИНДОНЕЗИИ

Enjang SUDARMAN. M.Si, Sekolah Tinggi Manajemen IMMI, Джакарта, Индонезия
Gatut L. BUDIONO. Мeko, Университет Pancasila, Джакарта, Индонезия

Хотя это требует больших инвестиционных вложений и передовых технологий, это должно быть выполнено для улучшений в сфере образования для повышения общественного знания и навыков, чтобы иметь возможность лучше конкурировать на глобальном уровне. Усовершенствование образования смогло увеличить знание и навыки общества. Улучшение знаний и навыков может побудить людей работать лучше, более профессиональные, конкурентоспособные и более способные условия улучшения бизнеса и экономики региона; Кроме того, страна, возможно, будет конкурентно способна на глобальном уровне.

Ключевые слова: инвестиции, образование, технологии, конкурентоспособность, бизнес, экономика, социальное обеспечение.

РАЗРАБОТКА КОНЦЕПЦИИ ПРАВА И ЕДИНОГО ПРАВОВОГО ПРОСТРАНСТВА ЕВРАЗИЙСКОГО ЭКОНОМИЧЕСКОГО СОЮЗА

Азанов Берик Куралбаевич,

Старший научный сотрудник Центрального многофункционального научно-исследовательского центра «Российско-Казахско-Белорусский союз», Российская Федерация, г. Санкт-Петербург; Республика Казахстан, Мангистауская область, г. Актау

В научном труде разработаны рекомендации по образованию Единого правового пространства Союза ЕАЭС. Детально исследованы предполагаемые принципы Евразийского права. Автор Азанов Б.К., считает, что право Евразийского экономического союза должно быть особенной системой юридических норм, регулирующей процесс евразийской интеграции. За правом Союза должны быть закреплены порядок создания и функционирования новых и действующих наднациональных институтов и связанные с этим отношения. Автором Азановым Б.К., определено и выявлено что Право Союза является автономной правовой системой.

Ключевые слова: Единое правовое пространство Евразийского экономического союза, Евразийское пространство и евразийское право, Формирование Союзного пространства, Прочная непоколебимая правовая база ЕАЭС, Понятие общего правового пространства, Евразийский экономический союз, как субъект международного права, Социально-правовая составляющая правового сознания, юридической культуры, правопонимания и правоприменения, законодательных органов Союза ЕАЭС.

С образованием наиболее продвинутого интеграционного образования на постсоветском пространстве — Единого экономического пространства и шире Союза ЕАЭС, возникли проблемы по определению роли и места этого юридического явления, а также задачи по формированию Общего/Единого Евразийского пространства и Евразийского права. В Заявлении глав дружественных государств, об учреждении ЕвразЭС (Евразийское экономическое сообщество), определена задача взаимодействия правовых систем государств-членов в целях создания общего правового пространства в рамках Сообщества [13]. Председатель Госдумы С.Нарышкин, весьма верно отметил: *«В перспективе нужно строить общее правовое пространство евразийских государств».*

В настоящих условиях этот обсуждаемый юридический объект, не должен быть далекой перспективой или вопросом времени, а первостепенной задачей сегодняшнего дня. Определение и реализация по созданию общего правового пространства предполагает наличие, или во всяком случае достаточно большую степень продвинутой, в разработке серьезной теоретической основы в понимании содержания и основных направлений формирования Союзного пространства. Цель создания любой институции предполагает обоснованное представление о конечных результатах. Сейчас, довольно сложно говорить, что мы в полной мере выработали верное представление о праве Союза. 29 мая 2014г. в казахской столице в г. Астане, президенты «Евразийской тройки» подписали договор о ЕАЭС, возможно по принципу "Надо, не раздумывая, ввязаться в бой, а там видно будет".

Так вот, раз уж мы пошли по пути тесного сближения, то мы должны максимально защитить Евразийский экономический союз, от возможных бюрократических последствий и угроз. А защитить наше объединение мы можем только через прочную непоколебимую правовую базу, Союза ЕАЭС. Активны и исследования проблем правового пространства в Европейском союзе. Так понятие общего правового пространства родилось в Хельсинки на Совещании по безопасности и сотрудничеству в Европе (СБСЕ) как юридический аспект общеевропейского процесса, ориентированного, прежде всего на решение проблемы защиты прав человека. В дальнейшем в процессе становления Европейского союза активно разрабатывалась проблема Единого правового пространства ЕС [10].

О становлении и процессах развития Европейского права, писали ученые из Западной Европы Кэртой Л. и Боюис Ж. [14,15]. В 2004 году была сформулирована идея 4-х общих

пространств, в составе которых выделено общее пространство внутренней безопасности, структурированное, в частности, в виде общего пространства правосудия. Понятно, последнее является структурным элементом правового пространства. Данная тема формирования «Общего правового пространства» поднималась в рамках развития СНГ и ЕврАзЭС, но все попытки не дали никаких результатов. Проявления теоретического и практического интереса к проблеме общего правового пространства является жизненной необходимостью. Актуализация проблемы возникает на фоне образования Евразийского союза государств, как новой правовой реальности. Единое евразийское правовое пространство необходимо для решения насущных практических задач и урегулирования нормативно-правовых проблем. Очевидно, что есть необходимость глубокой теоретической проработки данного юридического явления. До настоящего момента в должной мере не выявлены его правовая и социальная природа, границы и структура правового пространства. Согласно утверждениям В.П. Очередыко: *«Современная юридическая наука пространством как социально-правовым явлением интересуется мало, в основном, это проявляется в контексте анализа действия нормативных юридических актов во времени, пространстве и по кругу лиц. При этом анализ действия актов в пространстве ограничивается государственной территорией или ее частью, а также применимостью норм международного права в национальной правовой системе»* [10]. И.Н. Барциц в своем научном труде отмечает: *«Процессы формирования правового пространства непосредственно обусловлены процессами развития государственности. Эта взаимосвязь обуславливает перенос ряда основных характеристик государственного пространства в категории, характеризующие правовое пространство»*. В.П. Очередыко, продолжает свои мысли: *«Трудно согласиться с увязкой требования единства правового пространства только с территориальной (пространственной) характеристикой государства. Правовое пространство – это пространство общественных отношений, регулируемых правовыми нормами. Его центральным элементом, безусловно, является человек, как субъект права»* [10]. Сложно согласиться с этим заявлением, поскольку в общем правовом пространстве субъектом права не может быть человек. В праве Союза ЕАЭС, Субъектом и центральным элементом могут выступать только единое законодательство Союза, национальное право стран участниц договора о ЕАЭС регулирующее союзные отношения. Здесь человек может выступать только как гражданин Союза, с его правами на территории Союза.

Известный ученый проф. Лукашук И.И. указывает о своеобразном конгломерате норм международного и национального права, которые имеют различную правовую природу и т.д.[11]. Евразийский экономический союз, как субъект международного права, может осуществлять взаимодействие на основе учета многообразных факторов действительности, в соответствии с достигнутым уровнем правосознания (*подробный анализ правосубъектности и международной правоспособности ЕАЭС, представлен в трудах, научного работника, Азанова Б.К.*) [4,5,6,7]. Исходя из этих соображений, для жизнедеятельности объединения, Союзу необходимо иметь своё право и законодательство, для юридического и всего спектра регулирования общественных отношений союзных государств, включающий субъектные и предметно-отраслевые аспекты (*Материалы автора Азанова Б.К., за 2013-2014г.*) [1,2,3,9].

Таким образом, единое евразийское правовое пространство должно включать как территориальные, так и отраслевые, субъективные характеристики. Важнейшим элементом характеристики правового пространства является также исследование, социально-правовой составляющей, а именно, правового сознания, правовой культуры, правопонимания, законодательных органов стран участниц Союза ЕАЭС.

Каждый из этих элементов должен стать предметом самостоятельного глубокого изучения, серьезными исследовательскими коллективами – Российской Федерации, Республики Беларусь и Казахской Республики как государств учредителей Евразийского союза (учитывая членство в Союзе Армении и Кыргызстана). Автор Азанов Б.К.,

предполагает, что Единое правовое пространство Союза, в общем виде характеризуется как гармонизация нормативных правовых актов и институциональное соответствие (согласованность) двух уровней: национального и наднационального. Принципиально важно отметить, что единое правовое пространство может формироваться лишь на определенной общей идеологической базе, на основе разделения всеми субъектами права общих ценностей. Со всей смелостью можно утверждать, что общее правовое пространство это правовое измерение связанных воедино общих ценностей. Общим, сближающим фактором наших стран, может стать идеология господства права и принципа правового государства. Кроме того, важнейшими принципами являются организация взаимоотношений союзных государств исключительно на правовой основе, признание верховенства международного права в соотношении с правовыми порядками государств-членов.

Говоря иначе, в едином правовом пространстве наиболее тесно смыкаются сферы действия конституционного и международного права, актуализируется проблема взаимосвязи национального и наднационального правового регулирования. В этом контексте весьма остро поднимаются вопросы национальными элитами сохранения государственного суверенитета. Ответом на высказываемые опасения о возможной утрате государственного суверенитета в результате развития интеграционных процессов может служить идея объединения суверенитетов. Так, Председатель Конституционного Суда (КС РФ) РФ В.Д. Зорькин, подчеркивает, что сегодня принципы государственного суверенитета остаются незыблемыми, в том числе и в конституционном строе Российской Федерации, но меняется реальный объем суверенитета, осуществляемого непосредственно самим государством [12]. В целях решения стоящих проблем, перед нашими государствами, главы суверенных государств, добровольно передают осуществление части своих полномочий, на уровень наднациональных структур и реализуют идею объединенных суверенитетов, здесь национальный суверенитет Стран защищен внутренним и внешним правом. Однако трудно говорить, о полном суверенитете государств, которые передали наднациональному органу на первом этапе, регулирование макроэкономическую сферу деятельности страны. Политика и экономика тесно связаны между собой и неразрывны. Нет политики без экономики и наоборот. Исследователь Азанов Б.К., считает, что только на основе «Объединенных суверенитетов» должно развиваться Единое евразийское правовое пространство. Формирование общего правового пространства базируется, на решении целого ряда принципиальных правовых норм, которые определяют дальнейшее развитие: выработку общего понимания и применения норм интеграционного права странами Союза; определение принципов, на основе которых должны строиться четкое разделение надгосударственного и национального права государств – членов Союза; разработку механизма, обеспечивающего принципиальное разграничение юрисдикции национального и интеграционного права. Принципиально важным для определения условий и перспектив формирования общего правового пространства Союза, является сохраняющаяся схожесть восприятия этого процесса в обществах, имеющих сравнимый уровень общеправовой и, в частности, конституционной культуры. Правовые системы стран-участников ЕАЭС принадлежат к одной, региональной, правовой традиции, поскольку в законодательстве этих стран – наследников СССР, отсутствует кардинальные, непреодолимые различий между собой. Что способствует более оперативному нормативному закреплению процессов. На основе юридической проработки мы успешно создали Единую таможенную территорию и Единый таможенный кодекс, трех государств и добились развития Таможенного пространства за счет участия в ЕАЭС, Армении и Кыргызстана. В 2003 году Международным союзом юристов, была выдвинута и обоснована Концепция формирования единого правового пространства СНГ и Европы. Весьма призрачная постановка вопроса, ведь даже в условиях СНГ не удалось создать единое правовое пространство, куда уж далеко забегать. Эти заявления основаны тем, что его участники – Россия, и Казахстан – подписали Европейскую

конвенцию по правам человека (ЕКПЧ), являются членами Совета Европы и на них распространяется юрисдикция Европейского суда по правам человека (ЕСПЧ). В свете этого, содержательным элементом евразийского правового пространства должны стать формирующееся евразийское законодательство, а также гуманитарно-правовые нормы, создаваемые на основе ЕСПЧ.

Корректной представляется точка зрения В.П. Очередыко: *«Прецедентный характер решений ЕСПЧ является фактором, влияющим на обновление российского и казахского законодательства и совершенствование судопроизводства и их сближение. Они подлежат учету российскими и казахскими судами в их правоприменительной деятельности. В России это определено в силу положений Федерального закона от 30 марта 1998 г. № 54 о ратификации Европейской конвенции, согласно которым Российская Федерация признает юрисдикцию Европейского Суда по правам человека по всем вопросам, которые касаются толкования и применения Конвенции и протоколов к ней. Прецедентное право Европейского Суда рассматривается как источник права в странах подписавших ЕКПЧ. Отсутствие Беларуси в Совете Европы и, как следствие, то, что Европейская конвенция о защите прав человека и основных свобод формально не является юридически обязательным документом для Республики Беларусь не меняет положения дел»* [10].

Благоприятное развитие евразийского правового пространства может осуществляться только на основе целенаправленной взаимоувязанной работы на двух уровнях – евразийском и национальном. На уровне Союза ЕАЭС наполнение реальным содержанием идеи общего правового пространства предполагает ускоренное развитие интеграционного права, формирование новых и совершенствование существующих политико-правовых институтов, адаптацию нормативно-правовой базы и разработку механизмов их взаимодействия с институтами других интеграционных объединений.

Важно разработать организационные и процессуальные механизмы взаимодействия наднациональных и национальных Органов. На национальном уровне – приведение внутреннего законодательства в соответствие с нормами наднационального права и разработку механизмов выполнения Сторонами обязательств.

Единое евразийское правовое пространство, может успешно развиваться и функционировать при условии крепкой правой системы Союза и правовых норм входящих в данную систему.

В договоре о ЕАЭС право Союза весьма ограничено, содержание не раскрывает полноту целей и задач Союза. Статья 6 Право Союза 1. Право Союза составляют: настоящий Договор; международные договоры в рамках Союза; международные договоры Союза с третьей стороной; решения и распоряжения Высшего Евразийского экономического совета, Евразийского межправительственного совета и Евразийской экономической комиссии, принятые в рамках их полномочий, предусмотренных настоящим Договором и международными договорами в рамках Союза. Решения Высшего Евразийского экономического совета и Евразийского межправительственного совета подлежат исполнению государствами-членами в порядке, предусмотренном их национальным законодательством. 2. Международные договоры Союза с третьей стороной не должны противоречить основным целям, принципам и правилам функционирования Союза. 3. В случае возникновения противоречий между международными договорами в рамках Союза и настоящим Договором приоритет имеет настоящий Договор. Решения и распоряжения органов Союза не должны противоречить настоящему Договору и международным договорам в рамках Союза. 4. В случае возникновения противоречий между решениями Высшего Евразийского экономического совета, Евразийского межправительственного совета и Евразийской экономической комиссии: решения Высшего Евразийского экономического совета имеют приоритет над решениями Евразийского межправительственного совета и Евразийской экономической комиссии; решения Евразийского межправительственного

совета имеют приоритет над решениями Евразийской экономической комиссии.

Исследователь Азанов Б.К, убеждён что: *«Право Евразийского экономического союза, должно стать особенной системой юридических норм, регулирующей процесс евразийской интеграции. За правом Союза должны быть закреплены порядок создания и функционирования новых и действующих наднациональных институтов и связанные с этим отношения. Право Союза должно нами пониматься как самостоятельная правовая система, находящаяся на стыке национально-суверенного права государств-членов ЕАЭС и международного права. Принципы Евразийского права должны отражать смысл, содержание, реализацию и развитие юридических норм. Часть принципов содержится в Союзном договоре, другие же будут выработаны уже практикой в результате их толкования. Принципы Права ЕАЭС можно условно разделить: на функциональные и общие. **Функциональные принципы права ЕАЭС:** К функциональным принципам можно отнести принцип верховенства права и принцип прямого действия.*

Принцип верховенства права — означает приоритет норм наднационального права над нормами национального законодательства государств-членов.

Правовые нормы национально-суверенного права государств-членов, не должны противоречить нормам права Союза. Указанный принцип должен распространяться, не только на договор о ЕАЭС, но и на ряд других нормативных актов Евразийского экономического союза. Гарантом соблюдения данного принципа может выступать Суд ЕАЭС.

Принцип прямого действия права — означает непосредственное применение евразийского права на территории государств-членов. Для вступления в силу норм Союзного права не должно быть необходимости в их трансформации в национальный правопорядок. Принцип прямого действия права станет со временем отличительным признаком права Союза от международного права. Нормы международного права регулируют отношения государств и международных организаций. Нормы надгосударственного права непосредственно могут регулировать взаимоотношения государств-членов Союза. В этом случае издаваемые союзными институтами положения и регламенты становятся непосредственно действующими на всей территории государств ЕАЭС с момента их утверждения. В свою очередь нормы, содержащиеся в статьях Союзного договора для прямого действия, должны быть изложены ясно, в императивной форме и не должны быть дополнительно обусловлены результатами будущей деятельности государств-членов и институтов Союза. В то же время если статья имеет характер общего принципа или декларации, устанавливает цели и программу деятельности институтов и Сторон, если есть отсутствие точного и безусловного указания на конкретные права и обязанности, наднационального органа и суверенных то такая статья прямым действием обладать не может.

Общие принципы

К числу общих принципов права можно отнести: принцип охраны прав и свобод граждан государств участников Союза, принцип правовой определённости, принцип пропорциональности, принцип недискриминации, принцип субсидиарности, а также ряд процессуальных принципов. Необходимо выявить природу источников права. Такими источниками могут быть нормативные акты/положения.

Условно можно разделить нормативные акты следующим образом:

А. Союзные нормативы первичного права. К актам первичного права следует отнести договор о Евразийском экономическом союзе и все международные договоры в рамках Союза. По своей юридической природе акты первичного права являются международными договорами. Нормы актов первичного права могут обладать высшей юридической силой по отношению ко всем другим правовым актам Союза ЕАЭС, содержащихся в актах вторичного права.

Б. Союзные нормативы вторичного права. Актами вторичного права могут быть нормативы, издаваемые союзными институтами, а также все другие документы, принимаемые на основе Союзного договора. Вторичный акт может быть принят, если существуют полномочия для его принятия и соблюдена дисциплина бюджета ЕАЭС.

Возможные типы вторичных актов: 1. Юридически обязательные:

• **Законодательные:** регламенты, директивы и решения, принятые на основе первичного права.

• **Незаконодательные:** акты, принятые в соответствии с полномочиями, предусмотренными в законодательном акте.

2. Юридически не обязательные:

Рекомендации, мнения и другие необязательные для исполнения акты

В. Союзные нормативы третичного права. Международные договоры между государствами Союза, которые могут облегчить жизнедеятельность ЕАЭС. Сейчас пока нельзя с точностью говорить о нормативах третичного права, как о источнике права Евразийского экономического союза. Поскольку это входит в компетенцию Политического союза. Также возможна выработка так называемых Конвенций в рамках ЕАЭС, о гармонизации законов в интересах физических и частных лиц в 4 областях. Конвенция координации действий государств-членов в судебном сотрудничестве по уголовным делам и выполнение административно-распорядительных функции в сфере обеспечения общественной безопасности, охраны правопорядка, борьбы с преступностью. Конвенция, содействующая выполнению первичных актов. Соотношение наднационального евразийского права с национальным правом Сторон (с элементами «Политического союза» государств).

Соотношение права с национальным правом государств, может строиться исключительно на четырёх принципах:

• **Верховенство по отношению к национальным системам права государств-членов.** Принцип означает, что в случае коллизии нормы национального права и наднационального права, преимущественную силу имеет последняя.

• **Прямое действие.** Под ним понимается непосредственное действие и обязательная применимость норм наднационального права на всей территории Союза ЕАЭС, и относительно всех субъектов права.

• **Интегрированность в национальные системы права государств-членов.** Принцип означает, что все нормы Союзного права автоматически инкорпорируются в национальные правовые системы Сторон.

• **Юридическая защищенность.** Под ним понимается то, что обязанность обеспечения защиты норм наднационального права возлагается не только на Суд ЕАЭС, но и на национальные судебные органы Сторон. Очевидно, что с этой целью необходимо наделить особой компетентностью Союзное право и определить автономность правовой системы Евразийского права.

Право Союза как автономная правовая система

Вопрос об автономности права ЕАЭС, является одним из ключевых как для его понимания, так и применения. В случае не признания за ним самостоятельности, и отнесении его к региональным нормам международного права, право Союза может потерять возможность прямого действия на территории стран - членов Союза. Это можно объяснить тем, что место международно-правовых норм в национальном законодательстве определяется конституциями каждого из государств. То есть для применения правовых норм права Союза была бы однозначно необходима их имплементация в национальные правовые системы. В Европейском союзе фундаментально закрепили европейское право, так определяющим моментом послужила позиция Суда Европейского союза. В решении по делу Фламинио Коста от 15 июля 1964 г. (дело № 6/64) дана весьма

четкая характеристика права ЕС как особой правовой системы: «В отличие от обычных международных договоров, договор ЕЭС, создал свою собственную правовую систему, которая, со вступлением договора ЕЭС в силу, стала неотъемлемой составной частью правовых систем государств-членов, и положения которой обязаны применять их суды». Эта позиция Суда была подтверждена и развита в многочисленных других решениях, ей придерживаются и другие институты Европейского союза. То есть, по сути, договор ЕЭС был приравнен к конституционным актам, что и позволило считать момент его вступления в силу отправной точкой начала существования права Европейского союза как автономной, самостоятельной правовой системы» см: научный труд, Азанова Б.К. [1].

Выводы

По обоснованному мнению Азанова Б.К: *«Нам предстоит сложная и важная работа по расширению наднациональной компетенций Евразийской правоспособности, по приданию самостоятельности Евразийскому праву и углублению её полномочий с поощрением широты действия Союзного права. На современном этапе право ЕАЭС должно стать, центральной структурой выполняющей важнейшие интеграционные задачи по укреплению единого правового поля, соблюдение законности и правопорядка. Это приведет к развитию демократических принципов союзных правоотношений и юридическому воспитанию государств-членов Союза ЕАЭС. Значимость союзного права в нашем сообществе нельзя недооценить или переоценить. Наш Союз только сейчас приобрел определенную форму, на пути полного становления необходимо оттачивать и совершенствовать каждый правовой механизм. Наднациональным институтам возлагаются серьезные задачи. В период становления Союза, придется сталкиваться со множеством проблем, от решения которых зависит построение демократического и социального Союза. В этих условиях наднациональные институты должны оказать существенное влияние на обеспечение функционирования правовой системы и практической реализации интеграционной политики, сохраняя и приумножая лучшие правовые традиции советского периода, внести значительный вклад в развитие союзного законодательства, на основе законности и справедливости на высоком профессиональном уровне. Беспристрастно и принципиально решать сложные и ответственные задачи, обеспечивая слаженность и скоординированность нормотворческой деятельности Евразийского экономического союза».*

Список использованной литературы:

1. Азанов Б.К. Теоретические и экспериментальные исследования проблем и перспектив развития Евразийской интеграции: Разработка предложений по совершенствованию концептуальных, институциональных, организационно-правовых и экономических основ Союза: монография/Б.К.Азанов-Алматы.: «Тоганай Т» —536с ISBN 978-601-7855-12-3.
2. Азанов Б.К. Научно-правовой анализ основ регулирования иностранных инвестиций на законодательном уровне в ЕАЭС: на примере России и Казахстана//Б.К. Азанов//Евразийский юридический журнал/.2016. - № 1 (92) – Москва С 131-137.
3. Азанов Б.К.Научное обоснование Российско-Казахских отношений в условиях Единого экономического пространства: прошлое и настоящее//Б.К.Азанов//Евразийский юридический журнал/.2013. - № 12 (67) – Москва С 59 – 64;
4. Азанов Б.К. Евразийский союз Белоруссии, Казахстана, России — какое будущее?//Б.К. Азанов// Евразийский юридический журнал/.2014. - № 5 (72) - Москва С 26-33;
5. Азанов Б.К. Договор о Евразийском экономическом союзе: комплексный правовой анализ (Раздел I. Общие положения. Раздел II. Основные принципы, цели, компетенция и

право союза)//Б.К.Азанов//Евразийский юридический журнал/С39-49.2014.-№ 8(75) – Москва);

6. Азанов Б.К. Договор о Евразийском экономическом союзе: комплексный правовой анализ (Раздел III. Органы Союза., Раздел IV Бюджет Союза., Часть вторая Таможенный союз. Раздел VI функционирование таможенного союза)// Б.К. Азанов// Евразийский юридический журнал/.2014. - № 9 (76) – Москва С 16 – 28;

7. Азанов Б.К. Договор о Евразийском Экономическом Союзе: комплексный правовой анализ: заключительная часть. //Б.К.Азанов//Евразийский юридический журнал/.2014.- № 10 (77) – Москва С 11 – 25;

8. Азанов Б.К. Роль В.В.Путина и Н.А.Назарбаева в евразийской геополитике(политико-правовой анализ) //Б.К.Азанов//Евразийский юридический журнал/С 30-40.2014. - № 6 (73) – Москва);

9. Азанов Б.К. Экономические приоритеты России в области экономической интеграции на постсоветском пространстве//Б.К.Азанов//Вестник Международного института экономики и права/2013.-№1(10)-Москва. С 65-73;

10. Очердько В.П. Общее евразийское правовое пространство: основы теоретического анализа//В.П.Очердько//Международный научно-аналитический журнал Евразийская интеграции № 14 2013С 101 – Санкт-Петербург.

11. Лукашук И.И. Международное право. Особенная часть: Учебник. 2-е изд., перераб. и доп. М., 2000;

12. Доклад Председателя Конституционного Суда Российской Федерации В. Д. Зорькина «Интеграция европейского конституционного пространства: вызовы и ответы»

13. [Электронный ресурс]. – Режим доступа: www.ksrf.ru/ru/News/Speech/Pages/default.aspx?page=5

14. Заявление глав государств Республики Беларусь, Республики Казахстан, Республики Кыргызстан, Российской Федерации и Республики Таджикистан об учреждении Евразийского экономического сообщества [Электронный ресурс]. – Режим доступа: archive.kremlin.ru/text/docs/2000/10/128393.shtml (дата обращения 14.08.2013)

15. Bouhuis J. Droit institutionel de l'Union Europeenne, Paris, 1997.,

16. Cartou L. Communautes europeenes, Paris, 1986.

ЕУРАЗИЯЛЫҚ ЭКОНОМИКАЛЫҚ ОДАҚТЫҢ БІРІҢҒАЙ ҚҰҚЫҚТЫҚ КЕҢІСТІГІНІҢ ЖӘНЕ ҚҰҚЫҒЫНЫҢ КОНЦЕПЦИЯСЫН ЖОСПАРЛАП ҰСЫНУ

Азанов Берик Куралбаевич,

*Ресей Федерациясы, Санкт-Петербург қ., Қазақстан Республикасы Манғыстау
облысы, Ақтау қаласы*

Ғылыми еңбекте Одақтың Бірінғай құқықтық кеңістігін құру жөнінде ұсыныстар өндірілген. Евразиялық құқықтың ықтималдық принциптері зерттелген. Автор Б.К.Азановтың пайымдауынша Еуразиялық экономикалық одақтың құқығы болашақта бірліктің юридикалық нормалардың ерекше жүйесіне айналуы тиіс. Автор Б.К. Азановпен Одақтың құқығы ерекші және егеменді құқықтық жүйе ретінде танылып анықталған.

Кілт сөздер: Еуразиялық экономикалық одақтың Бірінғай құқықтық кеңістігі, Еуразиялық кеңістік және Еуразиялық құқық, Одақтың кеңістіктің құрылуы, ЕЭО мызғымас құқықтық базасы, Орталық құқық кеңістігінің түсінігі, Еуразиялық экономикалық одақ халықаралық құқықтың субъектісі ретінде, Конституциялық және халықаралық құқық қосындысы аясында.

**DEVELOPMENT OF THE CONCEPT OF LAW AND A SINGLE LEGAL SPACE
EURASIAN ECONOMIC UNION**

Azanov Berik Kuralbaevich

Russian Federation, Saint Petersburg, Republic of Kazakhstan, Mangystau region, Aktau

The scientific work developed recommendations for the formation of uniform rules of space EAEC Union. Studied in detail the alleged principles of Eurasian Law. Author Azanov BK, believes that the right to the Eurasian Economic Union is to be a special system of legal norms regulating the process of Eurasian integration. For Union law should be fixed procedure for the establishment and operation of new and existing supranational institutions and related relationships. The author Azanov B.K, determined and revealed that the right of the Union is an autonomous legal system.

Keywords: One right space of the Eurasian Economic Union, The Eurasian space and Eurasian Law, Formation of the Union space, Solid unshakeable legal basis EAEC, The concept of a common legal space, The Eurasian Economic Union, as a subject of international law, Socio-legal component of legal consciousness, legal culture of law, legislative EAEC Union.

МИРОВОЕ СОГЛАШЕНИЕ КАК ОДИН ИЗ ГЛАВНЫХ ФАКТОРОВ РАЗРЕШЕНИЯ СПОРОВ

Балмагамбетова Венера Максатовна,

магистр юридических наук, преподаватель кафедры «Юриспруденция»,
Казахско-Русский Международный университет, 030006, Актобе, ул. Айтеке би, 52,

В данной статье рассмотрен институт применения мирового соглашения в судебной практике.

Ключевые слова: мировое соглашение, спор, истец, ответчик, гражданский процесс, судебная практика.

Процесс проведения мирового соглашения и его применение в судебной практике выступает как основа рационализации и оптимизации правосудия в РК, которая требует соответствующей научной разработки правовых категорий, и отдельных нормативных единиц права. Процесс мирового соглашения, внедренный в судебную практику Казахстана, является способом смягчения и ликвидации спора между его субъектами на согласованных условиях, применяемых на основе взаимовыгодных уступок. При этом обязанности соблюдения этого соглашения являются неукоснительными, и как, правило, основаны на добровольном волеизъявлении. Если же соглашение, утвержденное судебными органами, по каким-либо причинам, не исполняется, то оно подлежит исполнению в принудительном порядке. Это своего рода компромисс между сторонами, так как противоположная сторона делает уступку субъекту права другой стороны.

Его существенное отличие от других договоров в досудебных разбирательствах состоит в том, что стороны сохраняют между собой доброжелательные и деловые, а иногда и дружеские отношения. На самом деле, принятие решения о мировом соглашении более выгодно для обеих сторон, так как позволяет избежать затяжных, дорогостоящих, конфликтных судебных процессов.

Отличительной чертой описанного выше гражданско-правового института является то, что субъекты судопроизводства могут проявить независимость и самостоятельность, и использовать соглашение, как основание для окончания судебного процесса на взаимовыгодных для обеих сторон условиях, экономя время и судебные издержки. Развитие и совершенствование правового механизма, которое способствовало бы заключению мировых соглашений в судебном и досудебном порядке способствует ускорению разрешения гражданских и иных споров, что в свою очередь повысит исполняемость таких соглашений.

В современных условиях реформирования гражданско-правового законодательства, довольно широко применяются понятия состязательности и диспозитивности, в свете которых имеется необходимость занятия категории «мировое соглашение», как основания для окончания судебного спора, достойного места. Данное соглашение может стать одним из быстрых и эффективных способов разрешения возникших споров. Несмотря на то, что институт мировых соглашений был известен науке гражданского процесса со времен русского дореволюционного судопроизводства, проблемы, связанные с его применением, продолжают оставаться малоизученными.

Особый интерес представляет проблема применения рассматриваемого института в гражданском судебном процессе. Последняя в свою очередь затрагивает один из важных вопросов теории процесса - возможность унификации процессуальной формы гражданского процесса.

Правовой предпосылкой расширения применения мирового соглашения в частноправовом обороте является расширения применения принципов диспозитивности и автономии воли сторон в гражданском и гражданском процессуальном праве. Необходимо, чтобы институт мирового соглашения занял достойное место.

Мировое соглашение — соглашение сторон о прекращении судебного спора мирным путём на основании уступок и взаимного удовлетворения встречных требований.

Возможность окончить спор мировым соглашением во многом зависит от особенностей его сторон и регулируемых в нем правоотношений, составляющих предмет спора.

1. Урегулирование споров посредством мирового соглашения представителем.

Во всех правовых системах представитель вправе заключать мировое соглашение от имени представляемого, если последний прямо предоставил ему такое полномочие. Проблемы возникают, когда представитель такого прямого полномочия не имеет, возможность последующего одобрения мирового соглашения представляемым.

В праве Италии такая возможность существует [1; с.186]. Соглашение об условиях примирения будет действительно только при условии последующего одобрения представляемого лица. Оно будет иметь обратное действие, но без ущерба для прав третьих лиц. Такое же правило существует в праве США.[2; с.10].

2. Возможность заключить мировое соглашение при наличии полномочия общего характера на ведение дел в суде.

По общему правилу, для заключения мирового соглашения требуется специальное полномочие. По праву Франции адвокат, уполномоченный представлять сторону в процессе, в отношении судьи и другой стороны считается имеющим полномочие на заключение соглашения об урегулировании спора [1; с.187]. Таким образом, ни суд, ни другая сторона не обязаны проверять наличие специального полномочия адвоката. Если он заключил мировое соглашение в отсутствие дозволения представляемого, оно будет действительным, а представляемый вправе предъявить иск к адвокату с требованием о возмещении ущерба. Такое правило защищает интересы другой стороны мирового соглашения.

3. Заключение мирового соглашения третьими лицами, участвующими в деле.

Действующее процессуальное право различает третьих лиц, предъявляющих самостоятельные требования на предмет спора и не предъявляющих таких требований. Первые из них вправе заключать мировое соглашение и совершать иные распорядительные действия[3; с.17].

4. Заключение мирового соглашения прокурором, выступающим в защиту государственных или общественных интересов.

Согласно п. 5 ст. 55 ГПК РК, прокурор, предъявившие пользуются всеми процессуальными правами, а также несет все процессуальные обязанности истца, кроме права на заключение мирового соглашения. Такое исключение оправдано, поскольку данные лица не имеют материального интереса в деле, а защищают интересы других лиц. Разрешение данного спора не может отразиться на их правах и обязанностях. Вместе с тем, в случаях, когда государственный или иной орган участвует в деле не в защиту публичных интересов, а как участник правового оборота, на правах которого отразится разрешение данного спора, ничто не мешает ему заключать мировое соглашение. Например, если государственный или иной орган участвует в экономическом споре из гражданско-правовых или публично-правовых отношений он имеет материальный интерес в деле и потому вправе заключать мировое соглашение и совершать иные распорядительные действия. Следует заметить, что заключение мировых соглашений по спорам экономического характера из публичных правоотношений (таможенных, налоговых, административных, валютных) является общепринятой и эффективной практикой в зарубежных странах [1;с.191]. Например, когда налоговый орган обвиняет лицо в неуплате определенного налога, а последнее оспаривает это обвинение, стороны могут договориться о его урегулировании мировым соглашением об уплате суммы, меньшей, чем исковое требование. Представляется, что государственные и иные органы будут пользоваться этим институтом, когда они будут испытывать трудности в доказывании правонарушения другой стороны. Очевидно, что такие

мировые соглашения подлежат тщательной проверке на предмет отсутствия сговора между представителем органа и другой стороной. Кроме того, мировое соглашение не препятствует уголовному преследованию [4; с.14].

5. Судебные мировые соглашения со множеством истцов или ответчиков.

В праве США в деле со множеством соистцов или соответчиков (*classaction*), в случае если кто-либо из них желает заключить мировое соглашение, он обязан уведомить об этом всех остальных соучастников и получить одобрение суда, который, в частности, проверяет, не нарушает ли такое соглашение прав других лиц. Кроме того, такой соучастник обязан подать заявление об установлении его доли в общем оспариваемом имуществе [2; с.17]. ГПК РК не дает прямого ответа на вопрос о том, могут ли процессуальные соучастники заключать мировое соглашение.

Сторонами в мировом соглашении являются истец, ответчик и третьи лица, заявляющие самостоятельные требования относительно предмета спора. Орган государственной власти и орган местного самоуправления, выступающий в процессе в качестве материального истца, может быть стороной мирового соглашения [5; с.289]. В случае заключения мирового соглашения законными представителями несовершеннолетних, не достигших четырнадцати лет (малолетних), а также граждан, признанных недееспособными вследствие душевной болезни или слабоумия, если по его условиям имущество подопечного видоизменяется, уменьшается или создается возможность для уменьшения его в будущем, суд должен удостовериться в наличии у законного представителя соответствующего разрешение органа опеки, и попечительства на совершение данной сделки [6; с.256]. На сегодняшний день некоторые исследователи полагают, что следует наделить третьих лиц, не выдвигающих самостоятельные требования на предмет спора, правом заключения мирового соглашения, так как оно «опосредованно может отразиться на их правах и обязанностях [6; 256]. Согласно ст.53 ГПК РК третьи лица, не заявляющие самостоятельных требований на предмет спора, могут вступить в процесс на стороне истца или ответчика до вынесения судом первой инстанции решения по делу, если решение по делу может повлиять на их права или обязанности по отношению к одной из сторон. Они могут быть привлечены к участию в деле как по ходатайству сторон, так и по инициативе суда. То, что они не имеют права изменять основание или предмет иска, или размер исковых требований, отказываться от иска или признавать иск, а также требовать принудительного исполнения судебного решения, совершенно очевидно, потому что эти полномочия явно не могут принадлежать никому, кроме, в соответствующих случаях, истца или ответчика. Но в указанных статьях кодексов также указано, что они не вправе заключать мировое соглашение. По-видимому, законодатель просто не учел специфики института мирового соглашения, когда включил его в ряд исключений из прав третьих лиц. Представляется, что сторонами мирового соглашения могут быть любые лица, чьи интересы оно затрагивает, независимо от того, заявляют они самостоятельные требования на предмет спора или нет. Так, мировое соглашение может предусматривать совершение некоторого предоставления в пользу третьего лица. Почему же в таком случае нельзя разрешить третьему лицу быть его стороной и предоставлять ему право принудительно исполнения мирового соглашения?

В гражданском процессе явка сторон обязательна для рассмотрения возможности утверждения мирового соглашения, т.к. согласно п. 2 ст. 172 ГПК РК суд обязан разъяснить сторонам последствия его заключения. Вместе с тем, когда такие последствия сторонам разъяснены, утверждение мирового соглашения возможно и в их отсутствие при наличии, разумеется, подписанного сторонами текста мирового соглашения и ходатайств сторон о рассмотрении дела в их отсутствие и об утверждении мирового соглашения. Представляется, что при наличии одного лишь заявления любой стороны о рассмотрении дела в ее отсутствие, суд не вправе утверждать мировое соглашение, представленное другой стороной,

если оно не подписано отсутствующей стороной. Судебное мировое соглашение, будучи процессуальным институтом, тем не менее остается договором, согласие на условия, которого не может подразумеваться. В противном случае получится, что суд решает за сторону, быть ли ей стороной в мировые соглашения [1; с.171]. Форма процессуального мирового соглашения. По праву Казахстана, а именно согласно п. 1 ст.49 ГПК РК судебное примирение может быть оформлено мировым соглашением, а также, при односторонней уступке истца - отказом от иска и, при односторонней уступке ответчика - признанием иска. Судебное мировое соглашение требует письменной формы, которое подписывается сторонами и утверждается судом [7; с.386]. По результатам рассмотрения вопроса об утверждении мирового соглашения суд выносит определение, которым одновременно прекращает производство по делу. Судом в этом случае не исследуются доказательства и не устанавливаются фактические обстоятельства дела [7; с.386]. Протокол, содержащий условия мирового соглашения, составляется только в гражданском процессе, в случае, когда стороны устно заявили о желании заключить мировое соглашение. Ни протокол, ни определение не являются исполнительными документами, для принудительного исполнения мирового соглашения составляется исполнительный лист. Так, поскольку по праву РК мировое соглашение вступает в силу только после его утверждения судом, пока суд не утвердил мировое соглашение своим определением, оно считается незаключенным, и каждая сторона может отказаться от него, даже несмотря на наличие в тексте ее подписи. Что касается момента заключения мирового соглашения, то оно может быть заключено на любой стадии процесса. Заключение мирового соглашения на стадии апелляционного обжалования судебного акта схожи с заключением мирового соглашения в суде первой инстанции. Так согласно п. 1 ст.342 ГПК РК мировое соглашение сторон, совершенное после подачи апелляционной жалобы должны быть выражены в адресованных суду апелляционной инстанции письменных заявлениях. Порядок же рассмотрения заявления соответственно истца или сторон и утверждение или не утверждение мирового соглашения определяются по правилам статьи 193 ГПК РК, а именно суд разъясняет сторонам последствия данного процессуального действия, выносит определение, которым одновременно прекращает производство по делу. Если же суд не утвердил мировое соглашение, он выносит об этом определение и продолжает рассмотрение дела, по существу. Далее суд апелляционной инстанции, утвердивший мировое соглашение, отменяет вынесенное судом первой инстанции решение и прекращает производство по делу. Не исключается возможность заключения мирового соглашения после подачи кассационной жалобы или протеста. В таком случае согласно ст.383-11 ГПК РК мировое соглашение сторон должно быть представлено суду в письменном виде, после чего суд разъясняет сторонам последствия такого процессуального действия. Далее после утверждения данного мирового соглашения суд кассационной инстанции отменяет вынесенное решение и прекращает производство по делу. В случае отказа в утверждении мирового соглашения суд рассматривает дело в кассационном порядке. А вот заключение мирового соглашения в исполнительном производстве является основанием прекращения данного исполнительного производства. В законе «Об исполнительном производстве и статусе судебных исполнителей» сказано о порядке заключения мирового соглашения очень мало. Так, в статье 47 данного закона сказано, что если взыскатель и должник заключили мировое соглашение, то исполнительное производство прекращается, одновременно судебный исполнитель в течение суток выносит об этом постановление. Также данное мировое соглашение должно быть утверждено судом. Следует отметить, что прекращенное исполнительное производство не может быть начато вновь, за исключением некоторых случаев. Таким образом заключить мировое соглашение возможно в суде первой инстанции, в апелляционной инстанции, в кассационной инстанции и в исполнительном производстве. Порядок заключения мирового соглашения в судебных

инстанциях схож, в исполнительном же производстве имеются различия, но последствия одинаковы.

Таким образом, следует отметить, что институт мирового соглашения является общим правовым институтом (мировое соглашение может быть заключено на любой стадии гражданского процесса, мировое соглашение может быть заключено практически по всем делам). Возможность окончить спор мировым соглашением во многом зависит от особенностей его сторон и регулируемых в нем правоотношений, составляющих предмет спора. Орган государственной власти и орган местного самоуправления, выступающий в процессе в качестве материального истца, может быть стороной мирового соглашения. В гражданском процессе явка сторон обязательна для рассмотрения возможности утверждения мирового соглашения. РК мировое соглашение сторон должно быть представлено суду в письменном виде, после чего суд разъясняет сторонам последствия такого процессуального действия. РК Судебное мировое соглашение не должно противоречить закону, не нарушать чьих-либо прав, свобод и законных интересов.

Список использованной литературы:

1. Давыденко Д.Л. Мировое соглашение как средство внесудебного урегулирования частноправовых споров (по праву России и некоторых зарубежных стран) Москва 2004.С.257.
2. Носырева Е. Альтернативное разрешение гражданско-правовых споров в США: Автореферат диссертации на соискание ученой степени доктора юридических наук. Воронеж, 2001 С.26
3. Гражданский процессуальный кодекс Республики Казахстан. От 27 июля 1999.
4. Пилехина Е. В.Мировое соглашение в практике арбитражного суда и суда общей юрисдикции. Санкт – Петербург.2001г. Автореф. диссертации на соискание ученой степени к. ю.н. С.23.
5. Осипов, Ю.К. Гражданский процесс: учебник для вузов / Ю.К. Осипов. — М.: Издательство БЕК, 1996. — 462 с.
6. Мусина, В.А. Гражданский процесс: учебн. / В.А. Мусина, Н.А. Чечина, Д.М. Чечот. — М: 1996. — 480 с.
7. Баймолдина З.Х. Гражданское процессуальное право Республики Казахстан: В 2-х т. Т. 1. Общая часть (Темы 1-15). Учебник. – Алматы: КазГЮА, 2001. – С. 413.
8. Пожого, Я.А. Гражданский процесс: учебно-мет. Комплекс / Я.А. Пожого. — Новополюцк: ПГУ, 2006. С.356
9. Яблочков Т. Нормативная сила судебного решения. Вестник гражданского права. 1916. С.63.
10. Пилехина Е. Мировое соглашение в арбитражном суде. Проблемы практики // Арбитражные споры № 1, 2001, с.223
11. dic.academic.ru. Юридический словарь 2000г.
12. Арбитражный процессуальный кодекс Российской Федерации. 24.07.2002.№ 95-ФЗ.

БІТІМГЕРШІЛІК КЕЛІСІМ ДАУЛАРДЫ ШЕШУДІҢ БАСТЫ ФАКТОРЫ РЕТІНДЕ

Балмагамбетова Венера Максатовна

Қазақ-Орыс Халықаралық университеті, 030006, Ақтөбе, Әйтеке би көш. 52,

Бұл мақалада сот практикасында бітімгершілік келісім институтының қолданылуы қарастырылады.

Кілт сөздер: бітімгершілік келісім, дау, талапкер, жауапкер, азаматтық процесс, сот практикасы.

**SETTLEMENT AGREEMENT AS ONE OF THE MAIN FACTORS OF DISPUTE
RESOLUTION**

Balmagambetova Venera Maksatovna

Kazakh-Russian International University, Kazakhstan, 030006, Aktobe, 52 Aiteke bi St.

This article discusses the use of settlement agreement institute in the judicial practice.

Keywords: settlement agreement, dispute, claimant, defendant, civil process, judicial practice.

СОВЕТЫ МУНИЦИПАЛЬНЫХ ОБРАЗОВАНИЙ – ИНСТИТУТ ГРАЖДАНСКОГО ОБЩЕСТВА

Жумабаева Алия Аманбаевна,

аспирантка кафедры государственно-правовых дисциплин
Национального института бизнеса, Россия, г. Москва, ул. Юности, 5/1,

Статья посвящена новому институту гражданского общества в современной России - Совету муниципальных образований. С использованием методов сравнительного правоведения, системного и аналитического автором проведен анализ доктринальных воззрений в определенном вопросе; нормативных актов федерального уровня и субъектов федерации, закрепляющих правовой статус Совета муниципальных образований, их уставы. Исследованы формы взаимодействия в публичной власти и полномочия Совета муниципальных образований в сфере формирования гражданского общества и его жизнедеятельности. Автором выявлены проблемы и недостатки правового регулирования в рамках заявленной темы и предложены пути их решения.

Ключевые слова: Гражданского общества, Советы муниципальных образований, сфера деятельности, полномочия, органы публичной власти.

Совет муниципальных образований – новый комплексный институт, был введен Федеральным Законом 2003 года «Об общих принципах организации местного самоуправления».

В связи с тем, что институт не реализовывался в силу недостаточного регулирования правовых и организационных основ, в 2008 году федеральный законодатель дополнил пункт 1 статьи 66 упомянутого закона обязанностью органов государственной власти субъекта Федерации урегулировать своими законами взаимодействие с советами муниципальных образований на территории соответствующих субъектов. После закрепленной этой обязанности 25 декабря 2008 года на уровне Федерального закона, парламентарии субъектов приняли соответствующие акты. Их анализ позволил выявить, что ни в одном из существующих законов субъектов Российской Федерации, посвященных взаимодействию органов государственной власти с советами муниципальных образований, не упоминается гражданское общество и статус совета муниципальных образования как института гражданского общества.

Анализируя доктринальные источники, мы видим, что по различным причинам не все авторы относят Совет муниципальных образований к институтам гражданского общества.

По мнению Н.С. Вавилова, к субъектам гражданского общества на местном уровне в современных условиях относятся: общественные объединения, религиозные организации, некоммерческие организации, добровольные дружины по охране общественного порядка, добровольные пожарные дружины, общественные советы при органах местного самоуправления, местные и первичные отделения политических партий, общественные палаты муниципальных образований [2. с.42]. Таким образом, без точного указания, тем не менее, Совет муниципальных образований включается в перечень институтов гражданского общества на местном уровне.

Разделим точку зрения В.В. Гриба о том, что именно Общественная палата Российской Федерации и общественные палаты субъектов Российской Федерации должны выступать в роли лидеров гражданского общества, играть роль «его представительного, контрольного и экспертного института» в государстве [4. с. 57]. Но дополним перечень: Советы муниципальных образований так же выполняют перечисленные функции, хотя и не в таких объемах как общественные палаты.

В качестве отдельных институтов гражданского общества В.В. Гриб выделяет средства массовой информации, церковь (религиозные организации, конфессиональные объединения), торгово-промышленные палаты, саморегулируемые организации и т.д. [3. с. 27] Совет муниципальных образований может быть, по мнению автора статьи, отнесен к саморегулируемым организациям в силу отсылочной нормы федерального закона «Об общих

принципах организации местного самоуправления» к их уставам и минимального регулирования нормами самого закона.

Л.Ю. Грудцына предлагает «... в качестве отдельной категории институтов, по своей правовой природе не относящихся к гражданскому обществу, но действующих на его «поле», следует выделить *государственные образования, содействующие формированию и поддержке институтов гражданского общества*: институт Уполномоченного по правам человека в Российской Федерации, Общественная палата Российской Федерации, Совет при Президенте Российской Федерации по содействию развитию институтов гражданского общества и правам человека, Совет при Президенте Российской Федерации по вопросам совершенствования правосудия, Совет при Президенте Российской Федерации по взаимодействию с религиозными объединениями, Общественный Совет при Министерстве внутренних дел Российской Федерации» [5. с.88]. Оценивая с этих позиций Совет муниципальных образований отметим, что его можно отнести и к государственным образованиям, содействующим формированию и поддержке институтов гражданского общества: согласно федерального законодательства это обязательное образование выполняющие представительные функции- представляя интересы муниципальных образований в органах государственной власти соответствующего субъекта федерации.

По сути, и по выявленным автором статьи правовым положениям, Советы муниципальных образований правомерно отнести к институтам гражданского общества. Прежде всего, исходя из цели их создания: в соответствии с Федеральным Законом 2003 года «Об общих принципах организации местного самоуправления».

В соответствии с действующим законодательством субъектов Федерации, в качестве принципов, на которых основывается взаимодействие органов государственной власти субъекта с советом муниципальных образований, названы принципы: сотрудничество, партнерство, сочетание интересов общегосударственного, регионального и местного уровней при решении общих задач, взаимной ответственности, взаимной заинтересованности, уважения (например законы Республик Хакасия, Удмурдия, Чеченская Республики и другие).

Анализ уставов Советов муниципальных образований позволил выявить, что Советы муниципальных образований субъектов в обозначенном вопросе могут принести не малую пользу. Согласно их уставам, они создаются для поддержки инициатив граждан в сфере местного самоуправления, развитие гражданского общества (Устав Совета муниципальных образований Республики Марий Эл); содействия в организации межмуниципального сотрудничества при решении вопросов местного значения, содействия решению проблем конкретных членов Ассоциации, относящихся к общим интересам членов Ассоциации (Устав Ассоциации "Совет муниципальных образований Новгородской области"); организация взаимодействия органов местного самоуправления муниципальных образований, по решению социальных, экономических и иных проблем, связанных с осуществлением местного самоуправления, между собой и с органами государственной власти (Устав Ассоциации "Совет муниципальных образований Челябинской области).

Используя предлагаемые в современном конституционном праве классификационные методы рассмотрения институтов гражданского общества [7. с. 90], проведем характеристику Совета муниципальных образований.

Так, в зависимости от отношения к государству (институты гражданского общества по этому основанию разделяют на автономные - возникающие и функционирующие в частной сфере общественной жизни; зависимые - создаются и поддерживаются государством), Совет муниципальных образований по мнению автора статьи целесообразно назвать комплексным, так как по решению государства он обязательно создается, но в остальном не зависит от государства, которое выступает для него в дальнейшем организующим и координирующим началом.

В зависимости от сферы и специфики осуществляемой деятельности институты гражданского общества подразделяют на несколько групп [6. с.55]. К первой относят организации, объединяющиеся на основе общности интересов для реализации указанных в уставных документах целей: общественные объединения (неполитической направленности, в том числе профессиональные союзы), иные некоммерческие организации. Во вторую группу - институты гражданского общества, осуществляющие свою деятельность в сфере оказания профессиональной юридической помощи: адвокатура и нотариат. К третьей группе относятся институты политической направленности, в частности политические партии.

По мнению автора статьи, в зависимости от сферы и специфики осуществляемой деятельности охарактеризовать Совет муниципальных образований можно как институт гражданского общества широкой направленности. Аргументом этого вывода могут быть закрепленные в Уставах Советов муниципальных образований направления деятельности:

- способствование решению социально-экономических, организационных, территориальных и правовых вопросов;
- юридическая помощь как муниципальным образованиям, так и их сотрудникам;
- представительство общих интересов муниципальных образований входящих в соответствующие союзы (ассоциации), так и расположенные на территории субъекта;
- взаимодействие с органами представительной власти субъектов Российской Федерации (как признак современной реальности парламентов в России [1. с. 37]). Таким образом, Советы муниципальных образований совместили в себе все выделяемые для институтов гражданского общества современными авторами, направления деятельности.

Список использованной литературы:

1. Булаков О.Н. Современный парламент в РФ: проблемы деятельности // М.: "Конституция Российской Федерации 1993 года - этапы конституционного строительства и современная реальность" МосГУ, 2013.с.37-42.
2. Вавилов Н.С. «Субъектный состав гражданского общества на местном уровне» // Мир юридической науки. №11. 2015. С. 41-47.
3. Гриб В.В. Взаимодействие органов государственной власти и институтов гражданского общества в Российской Федерации // Автореферат диссертации на соискание ученой степени доктора юридических наук. М., 2011. 48 с.
4. Гриб В.В. Общественные советы (палаты) как ключевой институт взаимодействия органов государственной власти и институтов гражданского общества // Юрист. - 2010. - No 12. - С. 57-59.
5. Грудцына Л.Ю. Государственно-правовой механизм формирования и поддержки институтов гражданского общества в России // Дис. докт.юр.наук. М., 2009. 407 с.
6. Комарова В.В. Гражданское общество и конституционная идеология. // Материалы международной научно-практической конференции МГСУ «Гражданское общество в эпоху глобальной информатизации». М.2012.С. 53-56.
7. Комарова В.В. Институты гражданского общества в решении вопросов общественной и государственной жизни. // Сборник Международной научно-практической конференция «Политико-правовые проблемы взаимодействия власти, общества и бизнеса: опыт России и зарубежных стран». Саратов. 2012. с. 89-93.

COUNCILS OF MUNICIPALITIES - CIVIL SOCIETY INSTITUTE

Zhumabaeva Aliya Amanbayevna

National Institute of Business, Russia, Moscow, Unosti st. 5/1

The article is devoted to the new institution of civil society in modern Russia - Council of municipalities. Using the methods of comparative law, systematic and analytical author analyzes the doctrinal beliefs in a particular subject; regulations at the federal level and the federated entities, securing the legal status of the Council of municipalities, their statutes. Abstract forms of interaction in the public authority and powers of the Council of municipalities in the sphere of formation of civil society and its functioning. The author reveals the problems and shortcomings of legal regulation in the framework of the topic and the ways of their solution.

Keywords: Civil society, the Council of Municipalities, scope, authority, public authorities.

ГОСУДАРСТВЕННОЕ РЕГУЛИРОВАНИЕ ЗЕМЕЛЬНЫХ ОТНОШЕНИЙ

Куатова Айгуль Акимовна,

аспирантка Башкирского государственного университета, Россия,

руководитель **Слепнев Евгений Леонидович,**

Башкортостан, г.Уфа, ул. Достоевского, 131,

Юридическим основанием государственного регулирования земельных отношений является суверенная политическая власть, обеспечивающая территориальное верховенство и право собственности на землю в пределах государственной территории республики.

Ключевые слова: земельного права, земельных ресурсов, территориальное верховенство и право, земельных отношений, имущественных отношений.

Государственное регулирование земельных отношений является одним из важнейших институтов земельного права, обеспечивающим организацию рационального использования земель и их охрану посредством экономико-правовых методов. Оно направлено на развитие экономики, на эффективное использование земельных ресурсов в интересах укрепления экономической базы Республики Казахстан.

Юридическим основанием государственного регулирования земельных отношений является суверенная политическая власть, обеспечивающая территориальное верховенство и право собственности на землю в пределах государственной территории республики. Все это дает право нашему государству регулировать многообразие земельных отношений, осуществлять планирование использования земельных ресурсов и обеспечивать действенный контроль за ходом земельных преобразований.

Государственное регулирование земельных отношений представляет собой исполнительно-распределительную деятельность государства, выражающуюся в осуществлении его правомочий по управлению земельными ресурсами страны через органы государственного управления общей и специальной компетенции [1].

Несмотря на отсутствие в прежнем земельном законодательстве термина «вещное право», отдельные виды вещных прав, как земельный сервитут в виде скотопрогонных трасс временного (сезонного) пользования, право землепользования, право землевладения граждан, крестьянских хозяйств были известны земельному законодательству Казахстана еще с советских времен. В условиях рынка возрастает функциональное значение вещных прав в обеспечении оборота земель. Исходя из потребностей практики рыночного и хозяйственного оборота земель, возникает необходимость расширения перечня случаев, форм, способов, спектра условий обладания и реализации земельных прав. Основными проблемами здесь выступают: определение экономически обусловленной системы вещных прав на землю и их законодательное закрепление; создание экономических, организационно-правовых условий для их эффективного функционирования; четкое нормативное закрепление сущности, назначения и содержания каждого вида вещных прав на землю; обеспечение функционального соответствия между всеми видами вещных прав на землю; выработка гарантий и механизмов их реализации и защиты в соответствии с принципами рынка и с учетом особой публичной значимости имущественных отношений в земельной сфере.

Социальную ценность и уровень совершенства системы вещных прав на землю предложено выявлять посредством критериев их доступности, реализуемости и защищенности. На основе таких подходов определено соотношение и взаимодействие государственной и частной форм собственности на землю; предложена теоретическая конструкция возникновения и действия права частной собственности, права аренды и иных вещных прав на землю. В качестве ключевой рассматриваются проблема права собственности на землю. Говоря о значимости адекватного определения концептуальных

параметров права собственности на землю, недопустимости отрыва правовой формы от экономической субстанции собственности, следует подразумевать, прежде всего, государственную форму собственности на землю. Право государственной собственности в рассматриваемом контексте должно представлять собой общенациональное соглашение об основаниях, пределах, условиях владения, пользования и распоряжения земельным фондом как национальным достоянием. Государственная собственность, в случае ненадлежащего, недостаточного урегулирования принципов, положений и процессуальных параметров ее функционирования, может породить всевластие и произвол чиновников и, по существу, превратить землю в объект корпоративной коррупционной собственности. Право частной собственности также лишь при определенных условиях может выступить основой формирования благодатного правового поля, в пределах которого возможна эффективная реализация охранительно-регулятивного потенциала системы юридических мер и достижение тем самым необходимого социального результата. В работе подробно исследованы условия и требования, необходимые для проявления именно этих качеств частной собственности [3].

С точки зрения генезиса право частной собственности на землю как вещное право по законодательству РК производно целиком от государственной собственности, но они должны быть равны в смысле обязательности их ограничения в пределах определенных, объективно обусловленных параметров.

В советский период исключительность государственной собственности рассматривалась в качестве некоей методологической субстанции исследований правовых проблем природопользования. Сегодня наблюдается другая крайность: «безоглядный романтизм» в отношении права частной собственности. Ошибочно также рассмотрение государственной и частной собственности в качестве альтернативных правовых категорий. Наоборот, они - категории взаимно дополняющие друг друга, взаимодействующие, со своими сферами исключительного или совместного проявления и функционирования.

ЗК содержит недостаточно конкретизированные варианты приобретения сельскохозяйственных земель в частную собственность: от приобретения по льготной нормативной цене, с применением рассрочки оплаты до аукционной формы приобретения по рыночной стоимости. Важнейший блок вопросов, связанный с рыночной продажей земель остался неурегулированным ни на уровне ЗК, ни на уровне подзаконных актов. Изложенная правовая ситуация усиливает вероятность коррупционных проявлений в процессе распоряжения и приватизации сельскохозяйственного земельного фонда. Данное направление должно быть определено приоритетным в земельном правотворчестве, предложены концептуальные и конкретные пути решения накопившихся здесь проблем. Предложено ориентировать развитие земельного законодательства, исходя из равенства всех организационно-правовых форм хозяйствования на селе, предусматривая при этом более высокий уровень защиты крестьянских хозяйств как наиболее социально значимой формы организации сельскохозяйственного производства [2].

Рассматривая нерешенные проблемы ограничения права частной собственности и права землепользования, прежде всего, размера земельных площадей, автор исходит из того, что они имеют, не только производственно-хозяйственные, но и социально-экономические, демографические аспекты. В силу объективных причин оставались не разработанными параметры и условия защиты системы вещных прав на землю. Практика выдвигает ряд серьезных вопросов, требующих теоретического и практического разрешения. Они наиболее наглядно и остро проявляются в виде проблемы сочетания публичных и частных интересов в земельной сфере, в способах и условиях реализации публичных интересов. Под прикрытием защиты и реализации публичных интересов допускается непоследовательность в гарантировании полного объема прав и имущественных интересов собственника (землепользователя). Здесь обнаруживается социально-несправедливая, и потому

методологически ущербная нормативная конструкция: «обеспечение публичного интереса посредством ущемления частного интереса». Забывается, что любой публичный интерес, в конечном итоге, выступает воплощением частного интереса.

ЗК непосредственно предусматривает целый ряд исключений и оговорок в отношении принципа справедливой компенсации, препятствующих возможности полного удовлетворения имущественных интересов собственника в рамках компенсационного механизма. Данное противоречие должно получить свое разрешение путем нормативных изменений; обобщения судебной практики и дачи нормативного разъяснения; разработки методики исчисления, определения временных и количественных параметров понятия «упущенной выгоды» с учетом форм деятельности на изымаемом земельном участке.

При анализе сущности и нормативных параметров земельных сервитутов обосновывается, что обременения и ограничения, составляющие содержание сервитута, не должны приводить к невозможности использования земельного участка в соответствии с его целевым назначением, к существенному изменению вида, профиля основной деятельности на земельном участке. ЗК допускает исключения из этого основополагающего правила (ст. 69 ЗК). Это противоречит природе сервитута. Если установление публичного сервитута приводит: а) к невозможности использования земельного участка в соответствии с его конкретным целевым назначением; б) исключает всякую возможность использования земельного участка, то у собственника должно возникнуть право на следующие соответствующие требования: а) на компенсацию в рамках сервитутных отношений и изменение по своему выбору вида деятельности на земельном участке (конкретного целевого использования), исходя из характера обременения, составляющих содержание сервитута; б) на полную компенсацию и другой равноценный земельный участок в рамках института изъятия (выкупа)

Органами общей компетенции являются исполнительные органы республики, компетенция которых в области регулирования земельных отношений носит территориальный характер и не ограничена ни отдельными категориями земель, ни характером ведомственной подчиненности субъектов права на землю. К таким органам относятся Правительство Республики Казахстан, местные исполнительные органы - областные, районные, городские, поселковые, аульные и сельские исполнительные органы.

Органами специальной компетенции являются исполнительно-распорядительные органы, компетенция которых в области регулирования земельных отношений ограничена конкретными функциональными обязанностями или землями, находящимися в пользовании подведомственных организаций. К таким органам относятся министерства, комитеты и ведомства Республики Казахстан.

Основными функциями государственного регулирования земельных отношений являются:

- определение целевого назначения земель, перевод их из одной категории в другую;
- планирование использования земель;
- предоставление и изъятие земель, создание и развитие рынка недвижимости;
- охрана земель и контроль за их использованием;
- осуществление землеустройства, мониторинга и ведение государственного земельного кадастра; обеспечение исполнения земельного законодательства [4].

При определении целевого назначения земель учитываются те свойства земли, которые наилучшим образом обеспечивают данную область хозяйственной деятельности. В этих целях осуществляется зонирование территории, основной задачей которого является определение целевого режима использования земель и отнесение их к соответствующей категории (сельскохозяйственного назначения; населенных пунктов; промышленности, транспорта, связи, обороны и иного несельскохозяйственного назначения; особо охраняемых природных территорий; лесного фонда; водного фонда; запаса). В случае возникновения

экономической, социальной или экологической необходимости изменения целевого назначения земель перевод их из одной категории в другую осуществляют исполнительные органы в соответствии с их компетенцией. Планирование использования земель имеет многоаспектный характер. Оно прежде всего выражается в программировании со стороны государства отдельных сторон использования и охраны земель. Законодательством предусматривается разработка республиканских и региональных программ по рациональному использованию земель, повышению плодородия почв, охраны земельных ресурсов в комплексе с другими природоохранными мероприятиями. Этой же цели, но с хозяйственно-экономической направленностью подчинена разработка схем землеустройства.

Государство, решая те или иные задачи развития экономики страны, по мере необходимости перераспределяет земли между хозяйствующими субъектами. Эти действия реализуются посредством предоставления и изъятия (выкупа) земельных участков. Порядок и условия осуществления данного процесса устанавливаются законодательными актами.

Охрана земель является одной из главных задач, регулируемых государством. Она включает систему правовых, организационных, экономических, технологических и других мероприятий, направленных на охрану земли как части окружающей природной среды, на рациональное использование земель, предотвращение их необоснованного изъятия из сельскохозяйственного и лесохозяйственного оборота, а также на восстановление и повышение плодородия почв.

Осуществлению этих задач способствует своевременный государственный контроль за использованием и охраной земель, задачами которого являются обеспечение надлежащего исполнения земельного законодательства, выполнение мероприятий по рациональному использованию и охране земель государственными органами, юридическими лицами, должностными лицами и гражданами. Контроль за использованием земли позволяет государству своевременно выявлять и устранять отрицательные последствия в связи с нарушением собственниками и землепользователями экологических и природоохранных нормативов и правил использования земель или с ненадлежащим, неправильным распределением земель между хозяйствующими субъектами. Государственный контроль за использованием и охраной земель является всеобщим, охватывает все категории земель и распространяется на всех пользователей земли. Он осуществляется местными исполнительными органами, органами по управлению земельными ресурсами, охраной природы и другими уполномоченными на то органами.

Землеустройство включает систему мероприятий, направленных на осуществление земельного законодательства, решений органов власти по организации использования и охраны земель, создание благоприятной экологической среды и улучшение природных ландшафтов. Его важнейшей задачей является организация рационального и эффективного использования земель во всех сферах хозяйственной деятельности.

Мониторинг земель представляет собой систему наблюдений за состоянием земель. Он проводится для своевременного выявления изменений, их оценки, предупреждения и устранения последствий негативных процессов. Объектом мониторинга земель являются все земли Республики Казахстан, независимо от форм собственности, целевого назначения и характера использования земель.

Государственный земельный кадастр в своей основе содержит экономическую учетную функцию. Он представляет собой систему сведений о природном и хозяйственном положении земель Республики Казахстан, местоположении, раз-мерах и границах земельных участков, их качественной характеристике, об учете собственников и землепользователей, оценке земельных участков, иных необходимых сведений. Он ведется в целях организации эффективного использования земель и их охраны и включает: регистрацию собственников и землепользователей; учет количества и качества земель; бонитировку почв и экономическую оценку земель.

Одной из важных функций государственного регулирования земельных отношений является разрешение земельных споров. Земельными спорами называются споры между участниками земельно-правовых отношений в связи с действительным или предполагаемым нарушением земельных прав и законных интересов.

Сторонами в земельном споре могут быть как собственники и землепользователи, так и государственные органы, выполняющие функции по управлению и регулированию земельным фондом и земельными отношениями.

Предметом земельных споров могут быть правоотношения по поводу границ земельных участков, предоставленных в собственность или на праве землепользования; сроков предоставления земель; фактов нарушения законодательства по использованию земель; несогласия собственников и землепользователей с решением исполнительных органов по поводу изъятия (выкупа) земельных участков для государственных надобностей и др.

Все споры, вытекающие из земельных правоотношений, рассматриваются судом.

Таким образом, государственное регулирование земельных отношений в своей основе направлено на осуществление гармоничного сочетания интересов и свободы поведения субъектов прав на землю с общественными интересами сохранения земли как уникального природного ресурса, национального богатства общества.

Компетенция государственных органов в области регулирования земельных отношений

В Земельном кодексе Республики Казахстан от 20 июня 2003 года четко определена компетенция каждого исполнительного органа в области регулирования земельных отношений. Строго очерчены конкретные вопросы, решение которых является компетенцией только данного органа. Законодательно не допускается пересечение или перекрытие полномочий.

Список использованной литературы:

1. Чаянов А. В. Основные идеи и формы организации сельскохозяйственной кооперации. М.: Книгосоюз, 1927. С. 391.
2. Экономика для инженера Часть 2. О.А. Басаргина
3. Холмуминов Ж.Т. Эколого-правовые проблемы использования орошаемых земель в Республике Казахстан. Ташкент, 1996. 232 лист.
4. Коростелев С.В. Земельное и лесное право. СПб: Полиус, 1998.

STATE REGULATION OF THE LAND RELATIONS

The legal basis of state regulation of land relations is a sovereign political power, providing the territorial sovereignty and ownership of land within the state territory of the Republic.

Keywords: land right, land resources, territorial supremacy and right, land relations, property relations.

ҚОР БИРЖАСЫНЫҢ ЖҰМЫСЫНЫҢ ҚАЗАҚСТАНДАҒЫ ЖӘНЕ ШЕТ МЕМЛЕКЕТТЕРІНДЕГІ ҚҰҚЫҚТЫҚ РЕТТЕЛУІНЕ ҚАТЫСТЫ МӘСЕЛЕЛЕР

Нурмухан Арай Жексенбаевна,

«Құқықтану» мамандығының магистранты,

Қазақ-Орыс Халықаралық университеті, 030006, Ақтөбе, Әйтеке би көш. 52,

Бұл мақалада автор қор биржасының жұмысының Қазақстандағы және шет мемлекеттеріндегі құқықтық реттелуіне қатысты мәселелерді зерттеп қолданыстағы азаматтық заңнаманы жетілдіру жолдарын ұсынып отыр.

Кілт сөздер: Азаматтық Кодекс, Қор биржасы, Қазақстан Республикасы.

Қор биржасы деген бағалы қағаздар сатып алынатын және сатылатын негізгі нарық орны. Қор биржаларында ірі банктер қожалық етеді. «Биржа» деген термин ежелгі грек сөзі — «бурзэ», яғни әмиян деген мағынаны аңғартады. Алғашқы қор биржасы XVIғ. Голландияда бағалы қағаздар (облигация, содан кейін акция) шығару және сату үшін пайда болған. Ал XVII ғ. биржалар тауар және қор биржасы болып бөліне бастады. Қор биржаларының ең кең түрде дамыған кезі капитализмнің монополизм сатысына өту кезі, яғни XX ғ. бас кезі. Ол уақытта қор биржаларының негізгі операциялары өндіріс кәсіпорындарының акцияларын шығару және сату болды. Биржа өнеркәсіп циклын және жалпы елдің экономикасы мен саясатындағы өзгерістерді қадағалап отыратын барометр сияқты. Сондықтан қор биржасы өнеркәсіптің өрістеу фазасында экономиканың өсуіне, ал дағдарыс фазасында оның баяулауына себепші болады [1].

Биржа дегеніміз бұл – ұйымдастырылған, дәйекті жұмыс істейтін нарық, онда сұраныс пен ұсыныстың негізінде ресми түрде белгіленетін бағалар бойынша бағалы қағаздар саудасы (қор саудасы), стандарттар мен үлгілер бойынша көтерме сауда (тауар саудасы) немесе валюта саудасы (валюта) іске асырылады. Биржалық тауар түріне байланысты әлемдік практикада:

- Тауар (тауарлы-шикізат) биржасы;
- Қор биржасы;
- Валюта биржасы болып үшке бөлінеді [2].

Биржалық сауданың ерекшелігі ретінде, ондағы мәмілелердің әрдайым бір жерде, қатаң белгіленген уақытта – биржалық сеанс өткізу уақытында және де барлық қатысушыларға ортақ, нақты ережелердің болуын айтуға болады. Биржа биржалық құндылықтармен жасыланатын мәмілелердің келісілуі мен орындалуының анық ұйымдастырушылық құрылымын, анық механизмін және мәмілелердің орындалуының сенімділігі жоғары бақылау жүйесін қамтамасыз етеді. Осы тақырыптың маңыздылығы – қазіргі нарықтық экономика, соның ішінде қазақстандық экономика, құнды қағаздар мен қор биржаларынсыз қызмет етуі мүмкін емес, олар экономиканың ажырамас бөлшегі болып табылады. Қазіргі таңда қор биржалары нарықтық экономиканы тепе-теңдікте ұстаудың қамтамасыз етушісі. Қазіргі таңда, құнды қағаздар айналымы саласында қажетті тәжірибе жинақталып, құнды қағаздар туралы керекті көлемде заңнамалар мен басқа да нормативтік актілер қабылданды және қабылдануда. Онда құнды қағаздар бойынша операцияларға қатысушылардың нақты құқықтық кепілдемелер механизмдері мен оларды қорғау бекітілген. Ол механизмдердің ішінде құнды қағаздарды шығару тәртібінің қатаң регламенті мен оларды тіркеу, құнды қағаздар нарығының кәсіби қатысушылары мен эмитенттерге қатаң заңнамалық талаптар қойылған. Бірақ мемлекетіміздегі нормативтік база әлі де толық қамтылмаған, кей кездері тәжірибе барысында мәмілелер жасау барысында қарама қайшылықтарды тудырады. Сондықтан құнды қағаздар, қор биржасы бойынша заң нормалары, актілер белгілі бір деңгейде өзгерістер мен түзетулерді талап етеді. Қор биржасы— бұл сауда- саттықтардың ұйымдастырушылық және техникалық қамтамасыз ету

қызыметін оларды тікелей сауда- саттықтың дәл осы ұйымдастырушысының сауда жүйелерін пайдалана отырып өткізу жолымен жүзеге асыратын, АҚ- тың ұйымдық құқықтық түрінде құрылған заңды тұлға (2003 ж. шілденің 2- інде № 461-ІІ “Бағалы қағаздар нарығы туралы” ҚР Заңы 1- бабында 44- тармағы). Қор биржасының айрықша өзгешеліктері ретінде оның коммерциялық емес ұйым болып табылатындығын айтуға болады (коммерциялық емес ұйымдардың ұйымдық- құқықтық түрдегі АҚ- ын құру мүмкіндігі 2003 ж. мамырдың 13- індегі № 415- ІІ “Акционерлік қоғамдар туралы” ҚР Заңы 3- бабы, 3- тармағында көзделген) [3]. Қазақстанның бағалы қағаздар нарығының ағымдағы жағдайын, экономиканың өтпелі кезеңдегі жалпы жағдайымен байланысты дағдарысты деп сипаттауға болады. Бағалы қағаздар нарығы – бұл жалпы нарықтар сияқты экономика-ның жан-жақты дамуынсыз толыққанды түрде қызмет ете алмайтын нарықтың бір сегменті. Қор нарығының жағдайы бірқатар факторларға байланысты, соның ішінде ең басты ролді инфляция қарқыны алады. Өндірістің құлдырауы және бағаның өсуі тұсыныда қор нарығының көптеген артықшылықтары жарамсыз болып қалады. Барлық қиын жағдайда да қор нарығының инвестициялық процестегі рөлі арта түсуде. Бұл ең бастысы күрделі капитал жұмсалымын қаржыландыруға арналған ресурстарға деген қажеттіліктен туындайтын кәсіпорындарды акционерлеумен байланысты. Қор нарығы арқылы жүзеге асырылатын өндіріске және инфрақұрылымға шетел инвестицияларын тарту үшін қолайлы база жасалуы қажет. Сондай-ақ әр түрлі бюджеттен тыс қорлар да құрылады. Қаражат жинақтау шамасына қарай, олар қаражаттарын бағалы қағаздарға инвестициялайды.

Осындай және басқа да факторлар қор нарығын инвестициялауға арналған қаражат жинақтау жолдары ретінде арттырудың потенциалды мүмкіндіктерін көрсетеді.

Қазақстанның бағалы қағаздар нарығының даму болашағы үшін ресурстарды жинақтау (материалдық база, адамдарды оқыту, заңдарды шығару, технология және ақпараттық база және т.б.) сұрақтарын ғана қамтып қоймай, сондай-ақ нарыққа өту барысында туындаған макроэкономикалық мәселелердің стратегиялық шешімін және талдауды қамтитын бағалы қағаздар нарығын дамытудың ұзақ мерзімді саясаты болуы керек. Мұндай әрекет ету бағадарламасының мемлекеттік деңгейде, оның қаржы саясаты аясында жасалады деп күтуге болмайды. Мемлекеттің фискальдық мүддесі, оның құрылымдары арасындағы қарама-қайшылық, бұл міндетті шешуге мүмкіндік жасамайды. Міне сондықтан да, жанадан құрылған бағалы қағаздар нарығының кәсіби қатынасусшыларының бірігуімен жасалатын қаржы тұрақтылығына және өндірістің дамуына дейін биржалардың, брокерлік фирмалардың және т.б. ұзақ мерзімді мүдделерін қамтамасыз ететін стратегияның болуының маңызы зор.

Әлемдік тәжірибеде бағалы қағаздар нарығында мемлекеттік реттеу белгілі органдардың тікелей не жанама түрде нарық қызметіне араласуы. Тікелей мемлекеттің араласуына мемлекеттік органдардың заңишығармашылық қызметінің комплексі және бағалы қағаздар нарығының проблемалары бойынша орындайтын өкімет органдары кіреді. Қор нарығының негізгі заңи инфрақұрылымына ҚР елбасының "Бағалы қағаздар мен қор биржасы" туралы заңи күші бар жарлығы (21/04/95ж.) және ҚР Үкіметінің жарлығы бойынша шығарылған нормативті-құқықтық актілер тізбегі, бағалы қағаздар бойынша Ұлттық комиссия (БҚҰК):

- "Бағалы қағаздар нарығы туралы" 5 наурыз 1997ж.
- "ҚР бағалы қағаздармен келісімдердің тіркелуі" 5 наурыз 1997ж. Жанама әсер ететін жүйеге кіретіндер:
 - мемлекеттің салық саясаты;
 - депозит, займ, несие бойынша үкіметтің гарантиясы;
 - айналымдағы ақша массасын және қарыз пайыз молшерлемесіне мемлекет тарапынан әсер етіп берілген несиені бақылау;

- қарыз капитал нарығына мемлекеттің шығуы, корпорацияларға тікелей бәсекелес жасу мақсатында;
- мемлекеттің сыртқы экономикалық саясаты;

Бағалы қағаздар нарығындағы қаржылық институттар қызметіне бағытталған және реттеуші рөлді мемлекеттік органдарға берілген. Қазақстанда бұндай орган бағалы қағаздар нарығын реттеу бойынша ҚР Ұлттық банк Департаменті, қаржы Министрлігі, ҚР Ұлттық банкі, меншікті реттеу бойынша Мемлекеттік комитет және жекешелендіру бойынша Мемлекеттік комитет. Реттеу органдары инвесторларды қаржылық жоғалтулардан қорғауға бағытталған негізінен үш қызмет атқарады. Бұл, біріншіден, бағалы қағаздар нарығының барлық қатысушыларын тіркеу; екіншіден, экономиканың барлық субъектілеріне шынайы ақпарат беру; үшіншіден, бағалы қағаздар нарығында бақылауды және құқықты жүзеге асыру. Қолданыстағы ресейлік заңнамаға сәйкес, қор биржасы бағалы қағаздарды сату – сатып алуды ұйымдастыратын, яғни «бағалы қағаздармен азаматтық – құқықтық мәмілелер жасасауға тікелей ат салысатын», бағалы қағаздар нарығының қатысушыларына қатысты болып келеді. Заңға сәйкес қор биржасы бағалы қағаздар саудасын ұйымдастыру бойынша қызметін депозитарлы және клирингтік қызметтен басқа бағалы қағаздар нарығындағы өзге кәсіби қызметтермен бірге атқара алмайды. Сондықтан оның міндеттері мен функциялары қор биржасының бағалы қағаздар нарығында оның қатысушысы ретіндегі алатын орнына сәйкес ережемен анықталады.

Басқа биржалардың (тауар және валюта биржаларының) қор бөлімдері қор биржасына теңестірілген, сондықтан да өз қызметінде (ұйымдастыру мәселелерін қоспағанда) олардың соңғысынан айырмашылығы жоқ. Бағалы қағаздар нарығының ұйымдастырушысы бола отырып, қор биржасы ең алдымен тиімді сауда жүргізуге қажетті жағдайларды жасаумен айналысады, бірақ нарықтың дамуымен оған тек сауданы ұйымдастырудан гөрі оған қызмет көрсету міндеті жүктеледі. Ең алғашқыда қор биржасы бағалы қағаздар саудасын ынталандыру және қолдау, оның қатысушыларының мүдделерінің сақталуын қамтамасыз ету мақсатында құрылған болатын. Сондықтан биржа сауда үшін арналған тиісті күйінде ұйымдастырылған орын ретінде қарастырылды. Қор биржасының бірінші міндеті – саудаға арнап орын беру, былайша айтқанда, бағалы қағаздарды олардың бірінші иеленушісінің сатуы да, сол сияқты оларды екінші реттік қайта сату жүзеге асырылатын орынды орталықтандыру болып табылады. Бұған қоса, ұйымдастырылған, көтерме бағалы қағаздар нарығы ретіндегі биржалардың принципиалды айырмашылығы – саудаға қатысушылардың барлығына өздерін қатаң ережелерге сәйкес ұстау туралы міндетті талабын бекітуі болып табылады. Бұл мағынада, қор биржасы тарихи тұрғыда қалыптасқан өзіндік сауда жүргізу ережелері бар ұйым ретінде танылады. Қазіргі уақытта қатысушылардың міндетті физикалық түрде қатысуын талап ететін ашық биржалық сауданың өз кеңсесінде (өз жұмыс орнында) отырып-ақ саудаға қатысуға мүмкіндік беретін компьютерлік (электронды, экранды) саудаға алмастырылатынына қарамастан, бекітілген сауда жүргізу ережелерін және оны реттеу жүйесін сақтау, сонымен қатар саудаға қатысушылардың бұл ережелерді сақтауға дайын болу міндетті шара болып қалды. Бірінші міндетті (бағалы қағаздар саудасын бір орында орталықтандыру) орындау үшін қор биржасы тек сауданы жүргізу ережелері мен реттеу жүйесін құрып, оны ретке келтіп қана қоймай, сонымен қатар сату үшін бағалы қағаздармен қамтамасыз ететін компаниялар үшін, соған қоса биржадағы саудаға тікелей қатысуға мүмкіндігі жоқ, сондықтан делдалдардың қызметіне жүгінуге мәжбүр болған клиенттердің мүддесін қорғайтын және кәсіби деңгейде сауда жүргізетін биржаның қатысушыларына арнап айтарлықтай қатаң талап қоюы қажет. Бұдан басқа, биржа саудасының өзін ұйымдастыруға да, сондай-ақ биржада жасасқан мәмілелердің атқарылуын тиімді бақылауды қамтамасыз етуге де қабілетті оқытылған, жоғары білікті қызметкерлері болуы шарт. Жоғарыда келтірілген талаптарды орындау қажеттілігі инвестор және эмитент

тиімді сауда жүйелермен, ірі айналыммен және инвесторды тиімді қорғаумен сипатталатын ликвидті, тиімді нарықтарды іздейтінімен түсіндіріледі.

Қор биржасының екінші міндетіне тепе-тең биржалық баға белгілеуді жатқызуға болады. Биржа бұл міндетін сатып алушы мен сатып алушыларға тек сауданың шарттарын талқылау мен келісу үшін ғана емес, сонымен қатар нақтылы бағалы қағаздардың тиімді құнын (бағасын) анықтау үшін кездесуіне мүмкіндік беретін нарықтық орын ұсына отырып, көптеген сатушыларды да, сол сияқты сатып алушыларды да жинау арқылы жүзеге асырады. Сонымен қатар биржалық сауда процесінде қалыптасқан бағалардың шынайылығына күмән туғызбай, сенім білдірілуіне де қол жеткізеді. Аталған міндетті орындау үшін биржа эмитент және оның бағалы қағаздары туралы ақпараттың ашық болуын, баға белгілеу әдістерінің стандартталуын, бағалар котировкасы мен мәмілелер жайлы ақпараттардың таралуы үшін бұқаралық ақпарат құралдарын пайдалануды қамтамасыз етеді. Бұл биржаның мүшелері мен кәсіби қатысушыларға мәмілелер жасасуға мүмкіндік беретін ең соңғы бағалар туралы, сонымен қоса жасалған мәмілелер көлемі туралы мәліметтерді білуіне мүмкіндік береді. Телетекст сияқты қымбаттың көмегімен шетелдік биржалар, жеке тұлғалар үшін үй теледидарлары экрандарында биржада котировкаланатын акциялар бағаларының көрсетілімін ұйымдастырады. Бұл жаңа қатысушылардың, әсіресе сатып алушылардың биржалық саудаға деген қызығушылықтарын тудыруға мүмкіндік береді. Биржаның үшінші міндеті - ол тек уақытша бос ақша қаражаттарын шоғырландырып қана қоймай, оларды қайта бөлуді қамтамасыз етуі қажет. Бағалы қағаздарды сатып алушыларды тарта отырып, биржа эмитенттерге олардың қаржылық міндеттемелеріне айырбас ретінде өздеріне қажетті инвестиция үшін қаражаттарды алуға мүмкіндік береді, яғни бір жағынан, жаңа қаражаттардың жұмылдырылуына, ал екінші жағынан – меншік иелері қатарының кеңеюіне мүмкіндік береді. Бұған қоса, биржа сатып алынатын бағалы қағаздарды қайта сатуға мүмкіндік жасайды, яғни үнемі биржаға уақытша бос ақша қаражаттарының ірі немесе кіші сомалары бар жаңа инвесторларды тарта отырып, меншік құқығының ауысуын қамтамасыз етеді. Бұған дейінгі уақытта сатып алынған бағалы қағаздардың қайта сатылуын қамтамасыз ете отырып биржа сатып алушыны аталған бағалы қағаздарды «мәңгілік» иелену міндетінен босатады. Бұл ретте олар бұған дейінгі уақытта сатып алған бағалы қағаздарын сатып, өзінің ақша қаражаттарын пайдаланудың жаңа мүмкіндіктерін табуға, атап айтқанда оларды басқа, ол үшін анағұрлым тартымды, тиімді бағалы қағаздарға салуға мүмкін алады. Иеленушілердің осылайша өзгеруі эмитентке еш қиындық туғызбайды, эмитенттің бағалы қағазды эмиссиялау барысында алған ақша қаражаттары оның билігінде қалады, және бұл жағдайда тек акционер (акцияларды сату сатып алу жағдайында) немесе кредитор (облигацияларды сату – сатып алу жағдайында) ғана өзгереді. Қор биржасының төртінші міндетіне биржалық сауданың ашықтығын және жариялылығын қамтамасыз етуді жатқызуға болады. Бұл ретте биржа бағалы қағаздарға салынған ақша қаражаттарының міндетті түрде табыс әкелетіндігіне кепілдік бермейтінін назарға алу қажет. Дивидендтер де, сол сияқты акциялардың курстық бағасы да өсуі де, төмендеуі де мүмкін, бірақ қор биржасы саудаға қатысушылар олардың иелігіндегі бағалы қағаздардың табыстылығы туралы өз пікірлері қалыптасуы үшін қажетті, шынайы ақпараттарға қол жететініне ғана кепілдік бере алады. Биржа әрбір қызығушылығы бар мүдделі тұлғаны мәмілелердің жасалу күні мен уақыты, мәмілеге түсетін бағалы қағаздардың атауы, бағалы қағаздардың мемлекеттік тіркеу нөмірі, бір бағалы қағаздың бағасы мен әрбір биржалық күнде сатылған (сатып алынған) бағалы қағаздар көлемі туралы хабардар етуге міндетті. Биржа бір мезгілде биржалық саудаға қатысушылардың барлығына, бағалы қағаздардың нарықтық курсына ықпал етуі мүмкін ақпараттың қол жетімді болуын қамтамасыз етуі шарт. Бұған қоса, олардың барлығы бірдей ақпараттарды иеленуі қажет, яғни олар барлығы бір жағдайда болуы тиіс. Биржа сондай-ақ котировка түсетін бағалы қағаздардың курсына әсер ете алатын үкіметтің кез келген шешімдеріне түсінік беруге міндетті. Биржаның бесінші міндеті – арбитражды қамтамасыз

ету. Осы ретте, арбитраж ретінде дауларды әділ түрде шешудің механизмін түсіну қажет. Ол бұндай даутарды шеше алатын тұлғалар қатарын, сонымен қатар зиян шеккен тарапқа өтемақысын анықтауы қажет. Арбитраж міндетін шешу мақсатында көптеген биржалар арнайы арбитражды комиссиялар құрайды, олардың қатарына биржалық сауда жүргізуде де, сол сияқты дау – дамайларды шешуде де мол тәжірибесі бар тәуелсіз тұлғалар кіреді. Арбитражды комиссия екі тарапты да тыңдап, таразыға салынған, сараланған шешім шығаруы тиіс. Арбитражды комиссияның ықпалдылығы жалпы мойындалған болуы тиіс. Арбитражды комиссияның маңыздылығын арттыру үшін оған кейде аралық сот мәртебесі беріледі, сонда арбитражды комиссияның шешімі тек ұсының берушілік қана емес, сондай – ақ міндетті сипатқа ие болады. Сондықтан өтемақы туралы шешім зиян шеккен тарапқа да, сол сияқты жауапты тұлғаға да орындауға мүмкін және міндетті болуы қажет. Алайда кез келген арбитражда апелляция беру қарастырылған. Биржаның алтыншы міндеті ретінде биржалық залда жасалған мәмілелердің орындалуы үшін кепілдік беруді қамтамасыз етуді айтамыз. Өзінде котировкаға түсетін бағалы қағаздардың сенімділігіне кепілдік беру арқылы биржа бұл міндетін толық орындайды. Ал аталған сенімділік өз кезегінде, биржада тек тексеруден өткен, яғни қойылған талаптарға сай келетін бағалы қағаздар ғана айналымға түсетіні арқылы қамтамасыз етіледі.

Бұдан басқа, биржада бағалы қағазды сату немесе сатып алу шарттарын растау мүмкіндігі бар. Саудаға қатысушылар (биржа мүшесі, сатып алушы мен сатушының өкілдері – брокерлер) мәміленің шарттарын келіскен бойда, соңғылары бірден тіркеуден өтеді және саудаға қатысушылардың әрқайсысы бұл мәміле бойынша биржадан сәйкесінше растау алады. Сондықтан қандай да бір мәміле бойынша қандай келісімге қол жеткізілгені жайлы ешқандай таластар туындауы мүмкін емес.

Аталған міндетті атқара отырып, биржа есеп айырысуларды жүзеге асырғанда өзіне делдал міндетін жүктейді. Бұл биржа расталған мәмілелердің барлығының орындалуы үшін жауапкершілікті өз мойнына артатындығын білдіреді, яғни сатып алулардың ақысы төленеді, ал барлық сатылған акциялар жаңа сатып алушыға немесе оның нұсқауы бойынша басқа тұлғаға берілу мақсатында жеткізілетін болады. Бұл биржаның аса маңызды қызметі болып табылады, себебі ол барлық сатып алушылар мен сатушыларға олардың операциялары толығымен аяқталатынына кепілдік береді. Биржалық сауданың елеулі бір мәселесіне мәмілелердің орындалуы мәселесі жатады: сатып алушы сатып алуға нұсқау берген бағалы қағаздардың ақысын төлей ала ма, немесе сатушы сату жөнінде нұсқау берген бағалы қағаздарын шын мәнінде ұсына ала ма. Биржа әрбір нақты сатушыны немесе сатып алушыны тексере алмаса да, ол саудаға қатысушылардың кәсібилігіне де, сол сияқты олардың қаржылық жағдайына да қатаң талап қоя алады және сондай талап қоюға міндетті болады. Бұдан басқа, мәмілелерді орындау кепілдігіне клиринг және есептесу жүйесін үнемі жетілдіру арқылы қол жеткізеді. Мәмілелердің орындалу кепілдігі биржаға қызмет көрсететін жүйені бақылау арқылы қамтамасыз етіледі. Биржа өзінің ішкі коммуникация жүйелерінің жағдайын үнемі бақылауда ұсталуын қамтамасыз етуі және бір мүшесінің (қатысушының) банкротқа ұшырауы, басқасның банкротқа ұшырауына әкеп соқпауы үшін, оның мүшелерінің – саудаға қатысушылардың қаржылық тәртіпті сақтауын қадағалап отыруы қажет. Биржада жасалған мәмілелердің орындалу кепілдігі клиенттің ақшасын қорғау сияқты мәселемен тығыз байланысты. Бұл мәселені биржа өздігінен шеше алмайды, алайда өзінің сауда жүргізу ережелерінде ол клиенттің ақшасын басқаратын биржа мүшелері мәміле бойынша төлем жасау уақыты келмеген жағдайда, клиенттің ақша қаражаттарын өздерінің жеке ақшасынан бөлек сақтауы қажет деп ескертеді. Биржаның сауда жүргізу ережелерінің қатарына егер биржа мүшесі болып табылатын фирма өзінің жеке қаржылық міндеттемелерін орындай алмайтын жағдайда, ол клиенттің ақшасын пайдалана алмайтындай етіп, бұндай ақшалар үшінші тараптың банкіндегі бөлек инвестициялық шотқа салынуы тиіс деген талап қоюы мүмкін. Бұл жердегі реттеу жүйесі өте қатаң және биржа

операцияларды есептеуді жүргізудің дұрыстығын үнемі тексеріп, банктік есепшотты жүргізуді бақылауда ұстауы қажет (негізінде күнделікті түрде).

Биржаның жетінші міндетіне этикалық стандарттарды, биржалық саудаға қатысушылар тәртібінің кодексін жасақтау жатады. Бұл міндетті орындау үшін биржада спецификалық сөздерді қолдануға рұқсат беретін және олардың қатаң түсіндірілуін сақтауды қарастыратын арнайы келісімдер қабылданады. Биржа өзі жасақтаған стандарттар мен тәртіп кодексін бақылап, оларды орындамаған жағдайда ол тіпті қызметін тоқтату немесе лицензиясынан айыру сияқты айыппұл санкцияларын қолдануға тиіс [4].

Нью-Йорк қор биржасы (ағылш. New York Stock Exchange, NYSE) — әлемдегі ең ірі және АҚШ-тың басқор биржасы. АҚШ-тың қаржы қуаттылықтың және жалпы қаржы өнеркәсібінің нышаны. Биржада бүкіл әлемге танымал Доу-Джонстың өнеркәсіптік серіктестерге үшін акциялар (ағылш. Dow Jones Industrial Average), NYSE Composite және NYSE ARCA Tech 100 Index қор индекстері анықталады. 1972 жылдың 17 мамырында қаржы құралдарымен жұмыс істеген 24 нью-йорктік брокерлер және олардың лондондық әріптестер, кофеханаларда (ең белгілі кофехана «Тонтин»), Нью-Йорк қор биржасын құру туралы «Платан астындағы келісім» (Buttonwood Agreement) құжатына қол қойды. 1975 жылдан бастап 1366 жеке мүшелердің меншігінде болған коммерциялық емес корпорацияға ауысты. Корпорациядағы мүшелер орындары сатыла алады, әрбір орынның құны қазіргі кезде 3 миллион АҚШ долларына тең. 2006 жылдың наурыз айының басында NYSE Archipelago Holdings электрондық биржасымен қосылуын аяқтады және өз тарихында бірінші рет инвесторларға акцияларын ұсынды, сөйтіп, коммерциялық ұйымға айналды. NYSE Group акцияларының сауда-саттығы биржаның өзінде жүргізіледі; капиталандыру 2007 жылдың 5 желтоқсанына қарай \$22,6 млрд. құрды. 2006 жылдың маусым айының басында Нью-Йорк қор биржасының болашақта еуропалық Euronext қор биржасымен қосылып кетуі туралы жарияланды. Бұл қосылу 2007 жылдың 4 сәуірінде болды. Нью-Йорк қор биржасындағы жерде жатқан «трейдерлер». Әрбір сатылатын құнды қағаздың бөлек сауда орталығы бар. Биржада акциялар мен басқа да құнды қағаздармен операциялар жүргізіледі. Биржада бағалы қағаздар 3 мың (2008) серіктестіктермен баға белгіленеді. NYSE-де сататын серіктестіктерінің жалпы капиталандыруы, 2006 жылдың соңына қарай \$26,5 трлн. құрады. NYSE директорлар кеңесі төрағадан, президенттен, биржаның он мүжесінен және іскерлер тобының он өкілдерінен тұрады. Биржа ғимараты Wall Street, 11 адресі бойынша танымал Уолл-стрит көшесінде орналасқан. 17 ақпан - тапсырыстар тасқыны кесірінен Нью-Йорк қор биржасының сауда-саттық электрондық жүйесі жұмыс көлемімен жұптаспай, тапсырыстардың бір бөлігі орындалмай қалған [5].

Жоғарыда айқындалғандай шетелдік тәжірибеде биржа үшін арнайы іскерлік ережелер жинағын жасақтау орын алған. Оларда клиентпен қарым – қатынас жасаудың негіздері қарастырылады. Бұған жарнамаға қатысты мәселелер – неге рұқсат етілген және неге тыйым салынған; растау туралы хабарлама – хабарлануға міндетті детальдардың минималды тізімі; телефон арқылы сөйлесу – олар қашан рұқсат етілген және қай уақытта тыйым салынған, және сөйлесулердің мүмкін тақырыптары; инвестициялық кеңестер түрлері – сенімді, жеке, кәсіби,; бағалау бойынша қызмет көрсетулер – қандай минималды ақпарат ұсынылуы тиіс; кеңестер сапасы – адастыруға әкеп соқпайтын шолулар; инвестициялық кеңес беруге қабілетті персонал сапасы – жеке тұлғалар мен фирмаларды лицензиялау, квалификациялық емтихандар; клиенттің ақшасын қорғау – арнайы ережелер мен бөлек банктік есепшоттар; қаражаттардың (капиталдың) жеткіліктілігі – бұйрықты орындауды жабу үшін фирманың қажеттіліктерін капиталмен қамтамасыз ету; атқарылуына бақылау жасау – фирмалардың барлық ережелерді сақтауына кепілдік беретін тәуелсіз уәкілетті тұлғалар; клиенттердің құжаттамасы және фирмалардың ақпараттарды ұсынуы – өзінің құқықтары мен фирманың құқықтарын дәлелдейтін, клиенттердің қолдарымен бекітілген

құжаттамаларды тексеру және брокерлер көрсететін қызметтер туралы ақпарат; жаңа эмиссияға қатысты әрекеттер – клиенттердің тапсырыс беру процедурасы; шағым беру процедурасы – бастапқы және тәуелсіз әрекеттер, реттеуші органға бұзу жағдайлары туралы хабарлау; және тағы да басқа мәселелер жатады. Іскерлік ережелер жинағы мен операциялық кодекс көптеген сұрақтарға жауап беруі қажет, бірақ олардың қатаң орындалуын бақылау үшін биржа сауда қатысушыларының тәртібін қадағалауды жүзеге асырады. Ол саудаға қатысушылардың барлығы ережелерге енгізілген соңғы өзгерістер туралы хабардар болатынына және сәйкес түрде өз әрекеттерін түзетініне және күтілетін жоғары стандарттар төмендемейтініне көз жеткізуге міндетті. Бұндай қадағалау ережелердің өздерінде немесе оларды қолдануда сәйкессіздіктер туған жоқ па соны анықтауға мүмкіндік береді.

Қолданылған әдебиеттер тізімі:

1. Мороз С. \П. “Кәсіпкерлік шаруашылық”, Алматы 2014 ж. “Бастау” баспасы
2. Жүнісов Б., Мәмбетов Ұ., Байжомартов Ұ. “Нарықтық экономика негіздері” Алматы 1994 ж.
3. Хамитова К.З. «Экономика және кәсіпкерлік негіздері» Астана 2013ж.
4. Мамыров Н.Қ., Тілеужанова М.Ә. «Макрoэкономика» Алматы «Экономика» 2013 ж.
5. Нью-Йорк кор биржасы <https://kk.wikipedia.org/>

ПРОБЛЕМЫ ПРАВОВОГО РЕГУЛИРОВАНИЯ ДЕЯТЕЛЬНОСТИ ФОНДОВЫХ БИРЖ В РЕСПУБЛИКЕ КАЗАХСТАН И ЗА РУБЕЖОМ

Нурмухан Арай Жексенбаевна

Казахско-Русский Международный университет, 030006, Актөбе, ул. Айтеке би, 52,

В данной статье автор исследует проблемы правового регулирования деятельности фондовых бирж в Республике Казахстан и за рубежом и предлагает пути совершенствования действующего гражданского законодательства.

Ключевые слова: Гражданский кодекс, Фондовая биржа, Республика Казахстан.

PROBLEMS OF LEGAL REGULATION OF STOCK EXCHANGES IN THE REPUBLIC OF KAZAKHSTAN AND ABROAD

Nurmukhan Arai Zheksenbaevna

Kazakh-Russian International University, Kazakhstan, 030006, Aktobe, 52 Aiteke bi St.

In this article the author examines the problems of legal regulation of activity of stock exchanges in the Republic of Kazakhstan and abroad, and suggests ways to improve the existing civil law.

Keywords: Civil Code, the Stock Exchange, the Republic of Kazakhstan.

БАС БОСТАНДЫҒЫНАН АЙЫРУМЕН БАЙЛАНЫСТЫ ЕМЕС ЖАЗАЛАРДЫ ЭКОЛОГИЯЛЫҚ ҚЫЛМЫСТЫҚ ҚҰҚЫҚ БҰЗУШЫЛЫҚТАРҒА ҚОЛДАНУҒА ҚАТЫСТЫ МӘСЕЛЕЛЕР

Сатжанова Гульжанар Сатжановна,
«Құқықтану» мамандығының магистранты,
Қазақ-Орыс Халықаралық университеті, 030006, Ақтөбе, Әйтеке би көш. 52,

Бұл мақалада автор бас бостандығынан айырумен байланысты емес жазаларды экологиялық қылмыстық құқық бұзушылықтарға қолдануға қатысты мәселелерді зерттеп қолданыстағы қылмыстық заңнаманы жетілдіру жолдарын ұсынып отыр.

Кілт сөздер: Қылмыстық кодекс, Қазақстан Республикасы, бас бостандығынан айырумен байланысты емес жазалар.

Қазақстан Республикасының Жаңа Қылмыстық кодексінің 39-бабына сәйкес жаза дегеніміз — сот үкімі бойынша тағайындалатын мемлекеттік мәжбүрлеу шарасы. Жаза қылмыстық құқық бұзушылық жасағаны үшін кінәлі деп танылған адамға қолданылады және ол осы адамды құқықтары мен бостандықтарынан осы Кодексте көзделген айыру немесе оларды шектеу болып табылады. Жаза әлеуметтік әділеттілікті қалпына келтіру, сондай-ақ сотталған адамды түзеу және сотталған адамның да, басқа адамдардың да жаңа қылмыстық құқық бұзушылықтар жасауының алдын алу мақсатында қолданылады. Жаза тән азабын шектіруді немесе адамның қадір-қасиетін қорлауды мақсат етпейді [1]. Қазақстан мемлекетімен жүргізіліп жатқан қоршаған ортаны сауықтыру шараларына қарамастан, экологиялық қарым-қатынас әлі күнге дейін табиғатқа және қоғамға қолайсыз бағытта дамуда. Экологиялық апат қаупінің ғаламдық деңгейде өсуі, экологияны ұтымды пайдалану және барлық ғаламдық қауымдастық шеңберінде қоршаған ортаны қорғау саласының шараларын үйлестірудің қажет екендігін сезіндіреді. Қазіргі уақытта, бүкіл әлемді басып келе жатқан экологиялық дағдарыс кезінде, барлық адамзат табиғатты пайдалану және бағындыру әрекетінен, оны сақтау және онымен ынтымақтастықта болу жолдарын іздестеру қажет. Бұл жағдайда адам экологиясы аса маңызды мағынаға ие болады, өйткені оның дұрыс өмір сүру жағдайы, адамның қаншалықты табиғатпен үйлесетіндігі, оның заңдылықтарын түсіне білуінен және оны өз өмірінде пайдалана білуінен тікелей тәуелді. Реттелетін экологиялық қоғамдық қарым-қатынастарға бір уақытта «заңнаманың әртүрлі жүйелерінің құқықтық нормалары, соның ішінде қылмыстық нормалар да қолданылады. Құқықтық реттеудің нақты шеңберінде әртекті нормалардың бір уақытта әрекет ету жағдайында, сапалық жағынан бөлек құқықтық реттеу орын алады». Бүгінгі күні экологиялық қылмыс үшін қылмыстық жауапкершілікке тартуда құқықтық қолдану тәжірибесінде кемшіліктер бар. Қылмыстық әрекет нәтижесінде пайда болатын салдарға, оған берілетін жазаға сай емес. ҚР ҚК тек кейбір баптарында ғана, аталған сала бойынша бас бостандығынан айыру жазасы қарастырылады, ал құқық бұзушыларға салынатын айыппұл көлемі өте аз, мұның бәрі экологиялық қылмыстар санының одан әрі өсуіне алып келуде. Табиғатты қорғау заңнамасының бұзылуы, қоршаған табиғи ортаны қорғау ережелеріндегі құқық нормаларының орындалмауы, және табиғи объектілерді сақтау, жақсарту және қоршаған ортаны сауықтыру шараларының жүзеге асырылмауы орын алатын, қоғамның және табиғаттың өзара әрекеттесу саласындағы қоғамдық қарым-қатынас жағдайын көрсетеді. Табиғатты қорғау заңнамаларының сақталмауы, табиғатты қорғау үшін белгіленген тыйым салулардың бұзылғандығын, орындалмағандығын білдіреді. Орындамау «табиғатты пайдаланушыларға қойылатын табиғатты қорғау және ұтымды пайдалану жөніндегі міндеттерінің бұзылғандығынан, орындалмағандығынан» тұрады. Қолданбау дегеніміз, мемлекеттік жоспарлармен қарастырылған табиғатты қорғау туралы заңды іске асыру, табиғатты қорғау шараларын жүзеге асыру бойынша, басқару және бақылау органдарына

берілген құзыреттілікті қолданбауды білдіреді. Табиғатты қорғау заңнамасын бұзу түрлері, табиғатты қорғау туралы заңдарда, жер, жер қойнауы, су туралы, денсаулықты сақтау туралы заңнамаларда және басқа да нормативтік актілерде көрсетіледі. Қастандық жасау нысандары және бұзу әдістері бойынша олар келесі топтарға бөлінеді: Жерді ұқыпсыз пайдалану, ауылшаруашылық және басқа да жерлерді бүлдіру, оларды өндіріс қалдықтарымен және ағынды сулармен ластау, жерді жақсарту, жер қыртысының жағдайын нашарлататын желге мүжілу, судан жемірілу және басқа да процесстерден қорғау бойынша жүргізілетін міндетті іс-шараларды орындамау, жерді уақытша пайдалану жағдайында жер учаскелерін уақытымен қайтармау және жерді өз тағайындалуы бойынша пайдалану үшін қайта қалпына келтіру міндеттерін орындамау. Жер қойнауын геологиялық зерттеу, оларды өңдеу бойынша, пайдалы қазбаларды жинақтау, оларды консервациялау, қоршаған ортаның зиянды әрекетінен минералды ресурстарды қорғау, жер қойнауын өңдеумен байланысты жұмыстардың зиянды әсерінен қоршаған ортаны қорғау бойынша ережелерді орындамау. Суларды ұқыпсыз пайдалану, су қоймасын ластау және бітеу, суды қорғау тәртібінің талаптарын орындамау, су қорын тауысу. Орманды пайдалану ережелерін орындамау: талдарды заңсыз кесу, орманда өрт қауіпсіздігі ережелерін бұзу, өсіп жатқан ағаштарды және бұталарды зақымдау, орман алқабын өнеркәсіптік және ауылшаруашылық қылдықтарымен, химикаттармен және ағынды сулармен ластау, өз еркімен шөп шабу және мал бағу және орман шаруашылығына зиян келтіретін басқа да әрекеттер. Атмосфералық ауаны адамның денсаулығына және сыртқы ортаға зиян келтіретін заттармен ластау. Жер үсті және судағы жануарлардың тіршілік ету ортасын ластау, аң аулау және балық аулау ережелерін бұзу, сирек кездесетін немесе жоғалып кету алдында тұрған жануарларды және құстарды жою. Табиғат ескерткіштерін жою, бүлдіру, қорықтық және басқа да күзетілудегі аймақтардың тәртібін бұзу. Жүріс-тұрыстың заңдылығының өлшемі ретінде, адамды қоршаған табиғи ортаға зиян келтіретін әрекеттерге бармауды барлығына ортақ міндет ететін, табиғатты қорғау заңнамасының жалпы нормалары және қағидалары болып табылады. Қылмысты жасаған сәттен бастап пайда болатын қарым-қатынас ретіндегі қылмыстық жауапкершілік, оның шеңберінде және заң негізінде өкілетті мемлекеттік орган қылмысты жасаған адамға оның қылмысын бетіне басады, оның құқықтық мәртебесін шектейді және оған, тек жәбірленушіге бұзылған заңды құқығын қалпына келтіру және қылмыскердің сана-сезімін және тәртібін дұрыстау мақсатында ғана, жеке немесе мүліктік сипаттағы айыруды басынан кешіру міндетін жүктейді. Қылмыстық жауапкершіліктің негізі болып, қоғамдық қауіпті, кінәлі, құқыққа қайшы әрекеттер, яғни, Қылмыстық кодекстің Негізгі бөлімінің тиісті баптарында көрсетілген белгілерге сәйкес келетін қылмыстар табылады. Қылмыстық жауапкершіліктің негізін анықтаудың бұл жолы, қылмыстық жауапкершілік тұлға заңда көрсетілген әрекетті жасаған сәттен бастап бір уақытта пайда болады деген қорытындыға әкеледі. Қылмыстық жауапкершіліктің негізгі ерекшеліктері: ол экологиялық саладағы ең жоғарғы қоғамдық қауіп тудыратын әрекеттер үшін қолданылады; міндетті қылмыстық рәсімдерден соң, тек сотпен жүзеге асырылады және жаза қолданудың жалғыз негізі сот үкімі болып табылады; басқа салаларға қарағанда, өте қатаң жаза түрлері бар; нақты жасқа толған және есі дұрыс жеке тұлғалар ғана субъект ретінде танылады. Қоршаған ортаны қорғау саласындағы қылмыстық жауапкершілік, қоғамдық қауіптің ең жоғарғы дәрежесіне ие экологиялық қылмыстардан қоғамды қорғаудың негізгі нысанына жатады. Табиғи объектілерді пайдалану саласындағы қылмыстық жауапкершілік, алдын-ала тергеу немесе арнайы өкілетті тұлғалармен айрықша процессуалды тәртіпте жауап алу жүргізілгеннен кейін, тек сотпен қолданылады. Табиғатты пайдалану саласындағы бұзушылар үшін, қылмыстық жауапкершілік басқа жауапкершілік түрлерімен салыстырғанда, әлдеқайда қатаң жауапкершілік шараларын қарастырады. Мысалы, бас бостандығынан айыру, мүлкін тәркілеу, әкімшілік жазада белгіленген мөлшерде бірнеше есе асып түсетін айыппұл, нақты лауазымдарға тағайындалу құқығынан айыру және т.б. [2]. Бүгінгі күні мемлекет қылмыстық

саясатты гуманизациялауды әрі қарай жалғастыруда, сондықтан бас бостандығынан айырумен байланысты емес жазаларға сотталған тұлғалар саны болашақта көбейеді. Г.Н., Кажикова мен А.Д. Анисимовтің пікірімен келісе отырып, бұл осы сотталғандар категориясына қатысты алдын - алу жұмыстары мәселелерін шешудің жаңа концептуалдық қатынасын талап етеді деп есептейміз.

Бас бостандығынан айырумен байланысты емес жазаға сотталғандарды бақылау рецедивті қылмыстың алдын алудың негізгі нысандарының бірі болып табылады және де азаматтардың құқықтары мен бостандығының кепілдігін, заңдылықты сақтау негізінде реттеп, келесі бағыттар бойынша жүзеге асырады:

- Сотталғандарды уықытында тіркеу және алдын-алу шараларын сапалы жоспарлау;
- Құқықбұзушылықтарды ескерту және қылмыстың қайта жасалуына жол бермеу бойынша алдын алу үрдісін үзіліссіз жүзеге асыру;
- ҚР ӘдМ ҚАЖК ведомстволық нормативтік актілері мен анықталған құқық бұзушылықтар мен шектеулерді бұзу фактілеріне жедел әсер ету;
- Соттағандардың нақты еңбекпен және тұрмыстық қамтамасыз етілуі;
- Сотталғандардың жаңа әлеуметтік (заңға бағынушылық) статусына бейімделуі [3].

Қазақстан Республикасының Жаңа Қылмыстық кодексінің 40-бабында жаза түрлері белгіленген, олар қылмыстық теріс қылық жасағаны үшін және қылмыс жасағаны үшін деп, екі топқа бөлінген, біздің пікірімізше, қылмыстық жазаның жүйесі, бас бостандығынан айырумен байланысты және бас бостандығынан айырумен байланысты емес деген екі топқа бөлінуі керек. Себебі, қылмыстық теріс қылық жасағаны үшін, қылмыс жасағаны үшін айыппұл мен түзеу жұмыстары қолданылады. Қылмыстық теріс қылық жасағаны үшін қоғамдық жұмыстарға тарту жазасының қолданылуын өте әділ шешім деп, есептейміз, бірақ қылмыс жасағаны үшін бас бостандығын шектеуді қолдануды әділ деп есептеу қиын бұл жаза шартты түрде сотталғандарға қолданылатын шараларға ұқсастығы және мезгілінен бұрын босатылғандарға қойылған шарттармен ұқсастығы, бұл жазаның ерекшелігінен, өзінің бөлек мағнасынан маңызынан айрады, әр жаза ерекше болуы қажет, деп есептейміз. Қазақстан Республикасының Жаңа Қылмыстық кодексінің 41-бабына сәйкес айыппұл Қылмыстық Кодексте көзделген шекте, Қазақстан Республикасының заңнамасында белгіленген және қылмыстық құқық бұзушылық жасалған кезде қолданыста болатын айлық есептік көрсеткіштің белгілі бір санына сәйкес келетін мөлшерде не пара сомасына немесе құнына еселенген мөлшерде тағайындалатын ақшалай өндіріп алу. Айыппұл қылмыстық теріс қылықтар үшін – айлық есептік көрсеткіштің жиырма бестен бес жүзге дейінгі шегінде, қылмыстар үшін – айлық есептік көрсеткіштің бес жүзден он мыңға дейінгі шегінде, ал Қылмыстық Кодекстің 366, 367 және 368-баптарында көзделген қылмыстар үшін Қылмыстық Кодекстің Ерекше бөлігінің тиісті бабының санкциясында белгіленген мөлшерде белгіленеді. Айыппұл мөлшерін жасалған қылмыстық құқық бұзушылықтың ауырлығын және сотталған адамның мүлдіктік жағдайын ескере отырып, сот айқындайды. Қылмыстық теріс қылық жасағаны үшін тағайындалған айыппұлды төлеуден жалтарған жағдайда, Қылмыстық Кодекстің 43 және 45 баптарының ережелері ескеріле отырып, ол бір айлық есептік көрсеткіш үшін қоғамдық жұмыстардың бір сағаты есебімен қоғамдық жұмыстарға тартуға не төрт айлық есептік көрсеткіш үшін бір тәулікке қамаққа алу есебімен қамаққа алуға ауыстырылады. Қылмыс жасағаны үшін тағайындалған айыппұлды төлеуден жалтарған жағдайда, Қылмыстық Кодекстің 46-бабының ережелері ескеріле отырып, ол төрт айлық есептік көрсеткіш үшін бас бостандығынан айырудың бір күні есебімен бас бостандығынан айыруға ауыстырылады. Бұл ретте Қылмыстық Кодекстің 366, 367 және 368-баптарында көзделген қылмыстарды жасағаны үшін айыппұл Қылмыстық Кодекстің Ерекше бөлігінің тиісті бабының санкциясы шегінде бас бостандығынан айыруға ауыстырылады.

Қазақстан Республикасының Жаңа Қылмыстық кодексінің 42-бабына сәйкес түзеу жұмыстары дегеніміз – сотталған адамның жалақысынан Қазақстан Республикасының заңнамасында белгіленген және қылмыстық құқық бұзушылық жасалған кезде қолданыста болатын айлық есептік көрсеткіштің белгілі бір санына сәйкес келетін мөлшерде мемлекет кірісіне ақша өндіріп ала отырып, оны негізгі жұмыс орны бойынша еңбекке тарту және ол сотталған адамның жалақысының (ақшалай үлесінің) жиырмадан қырық пайызға дейінгісін ай сайын мемлекет кірісіне аударып отыру арқылы орындалады. Түзеу жұмыстары қылмыстық теріс қылықтар үшін – айлық есептік көрсеткіштің жиырма бестен бес жүзге дейінгі шегінде, қылмыстар үшін айлық есептік көрсеткіштің бес жүзден он мыңға дейінгі шегінде белгіленеді. Еңбекке қабілетсіз деп танылған, тұрақты жұмысы жоқ немесе өндірістен қол үзіп оқу орындарында оқитын адамдарға түзеу жұмыстары тағайындала алмайды. Түзеу жұмыстарын орындауға кедергі келтіретін мән-жайлар туындаған жағдайларда, қылмыстық теріс қылық үшін тағайындалған жазаның орындалмаған бөлігі – Қылмыстық Кодекстің 43 және 45-баптарының ережелері ескеріле отырып, бір айлық есептік көрсеткіш үшін қоғамдық жұмыстардың бір сағаты есебімен қоғамдық жұмыстарға тартуға не төрт айлық есептік көрсеткіш үшін бір тәулікке қамаққа алу есебімен қамаққа алуға, ал қылмыс үшін тағайындалған жазаның орындалмаған бөлігі Қылмыстық Кодекстің 46-бабының ережелері ескеріле отырып, төрт айлық есептік көрсеткіш үшін бас бостандығынан айырудың бір күні есебімен бас бостандығынан айыруға ауыстырылады. Қазақстан Республикасының Жаңа Қылмыстық кодексінің 43-бабына сәйкес қоғамдық жұмыстар сотталған адамның жергілікті атқарушы органдар қоғамдық орындарда ұйымдастыратын, белгілі бір біліктілікті талап етпейтін тегін қоғамдық пайдалы жұмыстарды орындауынан тұрады. Қоғамдық жұмыстар алпыс сағаттан үш жүз сағатқа дейін белгіленеді және сотталған адам оларды өтеу уақытына негізгі жұмыс орны бойынша еңбек міндеттерін орындаудан босатыла отырып не оқудан бос уақытында күніне төрт сағаттан асырылмай, ал егер сотталған адамның тұрақты жұмыс орны болмаса және ол оқуда болмаса – күніне сегіз сағатқа дейін, бірақ аптасына қырық сағаттан асырылмай өтеледі. Қоғамдық жұмыстардан жалтарған жағдайда Қылмыстық Кодекстің 45-бабының ережелері ескеріле отырып, олар қоғамдық жұмыстардың төрт сағаты үшін бір тәулікке қамаққа алу есебімен қамаққа алуға ауыстырылады. Қоғамдық жұмыстарға тарту жүкті әйелдерге, үш жасқа дейінгі жас балалары бар әйелдерге, үш жасқа дейінгі жас балаларын жалғыз өзі тәрбиелеп отырған еркектерге, елу сегіз жастағы және ол жастан асқан әйелдерге, алпыс үш жастағы және ол жастан асқан еркектерге, бірінші немесе екінші топтағы мүгедектерге, әскери қызметшілерге тағайындалмайды.

Қазақстан Республикасының Жаңа Қылмыстық кодексінің 44-бабына сәйкес бас бостандығын шектеу сотталған адамға бір жылдан жеті жылға дейінгі мерзімге пробациялық бақылау белгілеуден тұрады. Бас бостандығын шектеу сотталған адамның тұрғылықты жері бойынша қоғамнан оқшауланбай өтеледі. Тұрақты жұмыс орны жоқ және оқуда жоқ бас бостандығын шектеуге сотталғандар жергілікті атқарушы органдар айқындайтын орындарда, бірақ жылына екі жүз қырық сағаттан аспайтын мәжбүрлі еңбекке тартылуға жатады. Бас бостандығын шектеуге сотталған кәмелетке толмағандар, жүкті әйелдер, үш жасқа дейінгі жас балалары бар әйелдер, үш жасқа дейінгі жас балаларын жалғыз өзі тәрбиелеп отырған еркектер, елу сегіз жастағы және ол жастан асқан әйелдер, алпыс үш жастағы және ол жастан асқан еркектер, бірінші немесе екінші топтағы мүгедектер мәжбүрлі еңбекке тартылмайды. Өзге жазаны бас бостандығын шектеуге ауыстырған жағдайда, ол бір жылға жетпейтін мерзімге тағайындалуы мүмкін, бұл ретте сотталған адам мәжбүрлі еңбекке тартылмайды. Мәжбүрлі еңбекке тарту күніне сегіз сағатқа дейін, бірақ аптасына қырық сағаттан асырылмай өтеледі. Пробациялық бақылауды уәкілетті мемлекеттік орган жүзеге асырады және сот шешімі бойынша сотталған адамның: сотталған адамның мінез-құлқын бақылауды жүзеге асыратын уәкілетті мемлекеттік органға хабарламай, тұрақты тұрғылықты жерін,

жұмысын, оқуын ауыстырмау; белгілі бір орындарға бармау; алкоголизмнен, нашақорлықтан, уытқұмарлықтан, жыныс жолдары арқылы берілетін аурулардан емделу курсынан өту; отбасын материалдық қолдауды жүзеге асыру міндеттерін; сотталған адамның түзелуіне және оның жаңа қылмыстық құқық бұзушылықтар жасауының алдын алуға ықпал ететін басқа да міндеттерді орындауды қамтиды. Бас бостандығын шектеуге сотталған адам жазаны өтеуден қаскөйлікпен жалтарған жағдайда, бас бостандығын шектеудің өтелмеген мерзімі дәл сол мерзімге бас бостандығынан айыру түріндегі жазаға ауыстырылады. Бұл ретте бас бостандығын шектеуді өтеу уақыты Қылмыстық Кодекстің 46-бабының ережелері ескеріле отырып, бас бостандығын шектеудің бір күні үшін бас бостандығынан айырудың бір күні есебімен бас бостандығынан айыру мерзіміне есептеледі. ҚР Қылмыстық Кодексінің 40-бабында көрсетілгендей, сотталғандарды бас бостандығынан айырмай жазалаудың он түрі бар. Соның алтауы – қоғамдық жұмыстарға тарту, түзеу жұмыстары түріндегі жаза, бас бостандығынан шектеу жазасы, шартты түрде сынақ мерзіміне соттау, сотталған жүкті әйелдер мен жас балалары бар әйелдердің жазасын өтеу мерзімін кейінге қалдыру, белгілі бір қызмет немесе арнайы лауазымынан айыру жазаларын орындауды Жамбыл облысы бойынша ҚАЖК департаментінің Байзақ аудандық қылмыстық-атқару инспекциясы, қазіргі таңда «пробация қызметі» жүзеге асырады. Жалпы, пробация қызметі мемлекет басшысы Н.Назарбаевтың 2012 жылғы 15 ақпанда қабылдаған «Қазақстан Республикасының кейбір заңнамалық актілеріне пробация қызметінің мәселелері бойынша өзгерістер мен толықтырулар енгізу туралы» Заңын іске асыру мақсатында және қылмыстық-атқару жүйесіндегі қылмыстық заңнаманы ізгілендіру аясында құрылған болатын. Еліміздегі «түрме халқы» санын азайту өзекті мәселелердің бірі. «Түрме халқы» деңгейінің жоғары болуы, бүгінгі таңда көптеген мемлекеттерге әлемдік рейтингте кері әсерін тигізіп отырған мәселелердің қатарында. Бұл жағдайдың біздің елімізде де көрініс тауып отырғандығы жасырын емес. Бәріңізге белгілі, бүгінгі таңда Қазақстанның қылмыстық саясаты әлемдегі дамыған мемлекеттердің тәжірибесін есепке ала отырып, еліміздегі бірқатар қылмыстық жазаларды ізгілендіру, сондай-ақ бас бостандығынан айырумен байланысты емес жазалардың ауқымын кеңейтуге бағытталған.

Бүгінгі таңда Мемлекет басшысының осы тапсырмасын орындау мақсатында еліміздің Ішкі істер министрлігі тарапынан бас бостандығынан айырумен байланысты емес жазаларды дамыту бағытында көптеген шаралар қолға алынып жатыр. Соның бірі – пробация қызметі.

Жалпы пробация қызметінің түпкі мақсаты – жазаға тартылған адамның қателігін, мінін бетіне басу емес, орын алған қылмыстың себеп салдарын зерттеп, мүмкіндігінше сотталушының қайталап қылмыс жасамауы үшін оның әлеуметтік жағдайын жақсартуға психологиялық тұрғыдан көмек беру.

Бүгінгі таңда пробация қызметінің тиімділігі қылмыстық-атқару инспекциясы мен жергілікті атқарушы, құқық қорғау органдарының сотталғандарға бірлесіп көрсеткен әлеуметтік-құқықтық көмегінің деңгейіне тікелей байланысты. Осыдан-ақ, пробация қызметінде қылмыстық-атқару инспекцияларының жеке дара жұмыс істей алмайтындығын көруге болады. Жергілікті органдардың тікелей қолдауынсыз пробация қызметі жемісті болмайды.

Өздеріңізге белгілі, өткен жылдың наурыз айында Қазақстанның ведомстволары, мемлекет органдарының бірінші басшылары, қос Палата депутаттары, шетел сарапшыларының қатысуымен еліміздің Бас прокуратурасында «Түрме орнына –пробация мен электронды білезік» атты түрме реформасына арналған алғашқы форум өтті. Онда пробация қызметі де сөз болып, даму көкжиегі айқындалған болатын. Бүгінде біз тек үлкен жолдың басындамыз. Ал, «Қазақстандағы пробация қызметі» - деп аталатын ол жолдың алғашқы қадамы жасалды [4]. Кодексте алғаш рет жер қойнауын, оның ішінде кең таралған пайдалы қазбаларды өз бетінше пайдалану үшін қылмыстық жауапкершілік қарастырылған.

Қазақстан Республикасының Конституциясына сәйкес жер қойнауы мен оның құрамындағы пайдалы қазбалар мемлекет меншігінде болады.

Жер қойнауына мемлекеттік меншік Қазақстан Республикасының мемлекеттік егемендігін құрайтын негіздердің бірі болып табылады. Мемлекет осы Заңда көзделген негіздерде, жағдайлар мен шектерде жер қойнауына қолжетімділікті қамтамасыз етеді.

Қазақстан Республикасының «Жер қойнауы және жер қойнауын пайдалану туралы» Заңына сай жер қойнауын пайдалану құқығы тек мемлекет тарапынан ғана табысталады. Мұндай құқықты табыстау келісімшарт түзу арқылы, ал кей жағдайларда мемлекеттік органдардың тиісті рұқсаты негізінде жүзеге асырылады.

Осыған байланысты, пайдалы қазбаларды келісімшартсыз немесе мемлекеттік органдардың тиісті рұқсатынсыз өндіру заңсыз болып табылады.

Алдын, жер қойнауын өз бетінше пайдалану үшін қылмыстық жауапкершілік қарастырылмаған болатын. Мұндай заңбұзушылықтарға жол берген тұлғалар тек әкімшілік жауапкершілікке тартылып келген.

Ендігі кезде, пайдалы қазбаларды өз бетінше өндіру салдарынан ірі залал келтірілген болса Қылмыстық кодекстің 334 баптың 1 бөлігімен қылмыстық жауапкершілік көзделген. Аса ірі залал келтіруге әкеп соққан дәл сол іс-әрекеттер осы баптың 2 бөлігімен, ал қылмыстық топ жасаған іс-әрекеттер 3 бөлігімен сараланады.

Заңшығарушымен аталған баппен үлкен көлемдегі жаза қолдану қарастырылған.

Мысалы, айыппұл көлемі 3000 АЕК дейін, қамау 90 тәулік дейін, ал бас бостандығынан айыру 5 жылға дейінгі мерзімге жетуі мүмкін.

Сонымен қатар, Қылмыстық кодекске сәйкес қылмыстық құқық бұзушылық жасау қаруы немесе құралы болып табылатын ақша және өзге мүлік тәркілеуге жататындығын айтып кету керек. Жер қойнауын заңсыз пайдалану жағдайында қылмыстық құқық бұзушылық жасау қаруы болып пайдалы қазбаларды өндірген көлік құралдары танылады.

Қазіргі таңда, облыс көлеміндегі жер қойнауын заңсыз өндіру жағдайы күрделі мәселеге айналған. Аталған заңбұзушылықтарға тек жеке тұлғалар тарапынан ғана емес кәсіпкерлік ұйымдар тарапынан да жол берілуде.

Заңсыз өндіру жұмыстары өзендердің су қорғау аймақтарында, орман шаруашылығы және ауыл шаруашылығы жерлерінде жүргізіліп жатқандығына байланысты құқықбұзушылардың мұндай іс-әрекеттері тек мемлекеттің материалдық мүддесіне ғана емес, жергілікті аймақтың экологиялық ахуалына да зиян келтіруде [5].

Біздің пікірімізше, экологиялық қылмыстық құқық бұзушылықтар үшін оң нәтижеге жету үшін: біріншіден, қылмыскерге қолданылған жаза жарияланып отыруы керек;

екіншіден қылмыскердің төлеген айыппұлы сол қоршаған ортаға келтірілген зиянды қалпына келтіруге жұмсалғаны туралы ақпарат жариялануы қажет;

үшіншіден, табиғи ресурстардың құлдыраун, судың ластануын тез ажырататын, ауаның зияндылығының мөлшері әр азаматқа мәлім және тез арада анықтау мүмкіндігін қамтамасыз ету үшін жаңа замануи технологиялар, әдістемелер қолдануы қажет.

Қолданылған әдебиеттер тізімі:

1. Қазақстан Республикасының Қылмыстық кодексі Астана, Ақорда, 2014 жылғы 3 шілде № 226-3 V ҚРЗ

2. Қосанов Ж.Х., Қасымбеков Қ.Е. Экологиялық құқықтық жауапкершіліктің ерекшеліктері

3. Кажикова Г.Н., Анисимов А.Д. Қоғамнан оқшаулаумен байланысты емес жазаларды орындаудың кейбір мәселелері. <http://www.adilet.gov.kz/ru/ot> 2 декабрь 2014

4. Б.Нұрымов Пробация қызметі және оның негізгі мақсаты <http://auil-zhanaligi.kz/index>

5. ҚР Қылмыстық кодексіне жаңадан енгізілген экологиялық қылмыстар үшін жауапкершілік от 30 қыркүйек 2014 <http://oko.prokuror.kz/kaz/baspasoz/makalalar/>

ПРОБЛЕМЫ ПРИМЕНЕНИЯ НАКАЗАНИЙ, НЕ СВЯЗАННЫХ С ЛИШЕНИЕМ СВОБОДЫ В ОТНОШЕНИИ ЭКОЛОГИЧЕСКИХ УГОЛОВНЫХ ПРАВОНАРУШЕНИЙ И ПРОБЛЕМЫ СВЯЗАННЫЕ С НИМ

Сатжанова Гульжанар Сатжановна

Казахско-Русский Международный университет, 030006, Актөбе, ул. Айтеке би, 52,

В данной статье автор исследует проблемы применения наказаний, не связанных с лишением свободы в отношении экологических уголовных правонарушений и предлагает пути совершенствования действующего уголовного законодательства.

Ключевые слова: Уголовный кодекс, Республика Казахстан, наказания не связанные с лишением свободы.

PROBLEMS OF APPLICATION OF PUNISHMENTS NOT RELATED TO DEPRIVATION OF FREEDOM IN RESPECT OF THE ENVIRONMENTAL CRIMINAL OFFENSES AND PROBLEMS ASSOCIATED WITH IT

Satzhanova Gulzhanar Satzhanovna

Kazakh-Russian International University, Kazakhstan, 030006, Aktobe, 52 Aiteke bi St.

In this article the author examines the problem of application of punishments not related to deprivation of freedom in respect of the environmental criminal offenses, and suggests ways to improve the existing penal laws.

Keywords: The republic of Kazakhstan, punishment not connected with deprivation of liberty.

КОРРУПЦИЯЛЫҚ ҚЫЛЫСТАР ҮШІН ҚЫЛЫСТЫҚ ЖАУАПҚА ТАРТУДЫҢ ЕРЕКШЕЛІКТЕРІ

Жумагазиева Райса Шамшединовна,

з.ғ.к., «Құқықтану» кафедрасының доценті,

Қазақ-Орыс Халықаралық университеті, 030006, Ақтөбе, Әйтеке би көш. 52,

Бұл мақалада автор коррупциялық қылмыстар үшін қылмыстық жауапқа тартудың ерекшеліктеріне қатысты мәселелерді зерттеп қолданыстағы қылмыстық заңнаманы жетілдіру жолдарын ұсынып отыр.

Кілт сөздер: Қылмыстық кодексе, Қазақстан Республикасы, сыбайлас жемқорлық.

Құқықтық жүйесі жалпы құқыққа негізделген мемлекеттерде (Ұлыбритания, АҚШ, Канада, Австралия, Жаңа Зеландия) бюрократиялық кедергілер жоқтың қасы, іс жүргізуде ашықтық басым, сол себептен сыбайлас жемқорлық деңгейі төмен. Билік және сыбайлас жемқорлықты бақылау бір-бірімен тығыз байланысты екені баршамызға мәлім. Сыбайлас жемқорлық – биліктің қауқарсыздығының көрсеткіші. Нақты институционалды ұйымның болмауы, қызметтің егжей - тегжейлі регламенттенбеуі, құқық бұзушылықтың бақыланбауы және жасалған қылмыс үшін жауапқа тартылмауы - басқару аппаратының қауқарсыздығына Сыбайлас жемқорлық - біріншіден, мемлекетке үлкен қаржылық нұқсан келтіреді, екіншіден, мемлекеттік биліктің беделіне залал келтіреді, үшіншіден, қоғам мен мемлекет билігінің өкілеттіктерін моральдік тұрғысынан құлдыратады. 2014-2015 жылдарға арналған Бәсекеге қабілеттіліктің Жаһандық Индексінің және сыбайлас жемқорлықтың дамуына әкеп соғады. Мәліметіне сәйкес Қазақстанда бизнес жүргізудегі бірінші кезектегі проблема сыбайлас жемқорлық болып табылады (16,7 балл), бейресми төлемдер мен парақорлықтың жайылғандығы жағынан да ахуал нашарлады (2014 жылы – 144 елдің ішінде 80-орында, 2013 жылы – 65-орында). Transparency International көрсеткіші бойынша сыбайлас жемқорлықты түйсіну жағынан Қазақстан 2013 жылы 177 елдің арасынан 140-орын алды (2012 жылы – 133). Әлеуметтік сауалнамалардың дерегіне сүйенсек, сұралғандардың 42%-ы сыбайлас жемқорлық кеңінен тараған деп есептейді, ал 33%-ы онымен тікелей ұшырасқан. Сауал салынғандардың үштен бірі үшін лауазымды тұлғаның сондай жағдай туғызуы пара берудегі негізгі себеп болған. «Қазақстан–2050» Стратегиясындағы ауқымды міндеттерді және Қазақстанды әлемдегі ең дамыған 30 елдің қатарына қосу мақсатын жүзеге асыру жағдайында елдегі сыбайлас жемқорлыққа қарсы іс-қимылдың тиімділігінің сапасын арттыру қажет. Осыған орай, мемлекеттің ғана емес, қоғамның тарапынан да сыбайлас жемқорлыққа қарсы іс-қимылға байланысты жүйелі және ұзақ мерзімге арналған шаралар қажет. Бұл мақсатты іске асыру үшін партияның 2015-2025 жылдарға арналған Бағдарламасы әзірленді. Бағдарлама екі кезең бойынша жүзеге асырылатын болады:

1. Бірінші кезең: 2015 – 2020 жылдар;
2. Екінші кезең: 2021 – 2025 жылдар.

Әр кезеңді іске асыру тиімділігі үшін бағдарламаның мақсаттары мен міндеттеріне қол жеткізуге бағытталған, шаралар кешені мен нақты индикаторлары бар Жол картасы әзірленеді. Жол картасын партияның Саяси кеңесінің Бюросы бекітті [1]. Сыбайлас жемқорлыққа қарсы күресті табысты жүргізіп отырған елдерге Дания, Финляндия, Швеция, Жаңа Зеландия, Канада, Нидерланды, Норвегия, Швейцария, Австралия, Сингапур, Люксембург, Ирландия, Германия, Ұлыбритания, Израиль, АҚШ, Австрия, Исландия, Жапонияны жатқызуға болады. Аталған елдердегі сыбайлас жемқорлыққа қарсы күресті ұйымдастырудың кейбір ерекшеліктері - осы елдердің үкіметі сыбайлас жемқорлықты ұлттық қауіпсіздікке төнген қауіп деп қарайды. Сондықтан сыбайлас жемқорлық сырттан төнген және ішкі қауіп ретінде қабылданып, соған байланысты онымен күрес көлемді және кешенді сипат алады.

Мысалы, Нидерландыда сыбайлас жемқорлыққа қарсы күрес өзіне мыналарды енгізеді:

- сыбайлас жемқорлыққа бейім тұратын мемлекеттік және қоғамдық ұйымдарда мониторинг жүйесін енгізу және осы жерлерде қызмет ететіндерді қатаң бақылап отыру. Сыбайлас жемқорлықпен күрес жүргізетін тұлғаларды лауазымға тағайындау;

- сыбайлас жемқорлық әрекеттерін жазалау жүйесі – бұл мемлекеттік ұйымдарда жұмыс істеуге қатаң тиым салуды және мемлекеттік қызмет ұсынатын барлық әлеуметтік жеңілдіктерінен айыруды көздейді;

- лауазымдық тұлғаның жағымды әрекетін көтермелеу жүйесі – шенеунікке өз қызметін тиімді де адал орындауы үшін материалдық тұрғысынан да, адамгершілік тұрғысынан да жағдай жасау;

- арнайы полиция типіндегі сыбайлас жемқорлықпен күрес жөніндегі мемлекеттік қауіпсіздік жүйесі;

Компаративтік талдау бойынша, әр мемлекеттің өзінің күресу жолы, әдісі, тәсілі бар. Ал басқа жағынан қарасақ, көптеген мемлекеттердің сарапшылары біркелкі ережелер нормаларын қолдану керек деп ұсыныс жасайды [2]. Тіпті, бүкілұлттық тәртіп әдептілігін қалыптастыру қажет дейді. Осы орайда, 1995 жылы Ұлыбританияда Нолан Комиссиясы 7 қағида қабылдады:

1. Риясыздық. Лауазымды қызметкерлер қоғамдық мүддені жоғары ескере отырып, бір шешімге келеді.

2. Сатылмастық. Лауазымды қызметкерлердің өздерін басқа бір адамдарға не ұйымдарға қаржылық тәуелсіздікке қоймағаны дұрыс.

3. Әділдік. Жоғары қызметке тағайындау, келісім шарт жасау, марапаттау мәселелері бойынша шешім қабылдағанда лауазымды қызметкерлер үміткердің кәсіби қабілеттерін, іскерлігін ескеруі тиіс.

4. Есептілік. Лауазымды қызметкерлер қоғамның алдында өздерінің істеген ісі, қабылдаған шешімдері бойынша есеп беріп отыруы керек.

5. Ашықтық. Лауазымды қызметкерлердің шешімдері мен істері қоғамға ашық болуы тиіс. Әр шешім дәйектеліп отыруға міндетті.

6. Арды, абыройды сақтаушылық. Лауазымды қызметкерлер өздерінің мүдделері туралы ашық айтып, егер де осы мүдделері олардың істеген жұмысына қайшылық келтірсе, қоғамның пайдасына әкелетін шешімге келуге тиісті.

7. Басшылық. Лауазымды қызметкерлер осы аталған қағидаларды қолдана отырып, басшылықты орындап, өзінің дұрыс істерімен, мінез-құлқымен үлгі көрсетіп отыруға міндетті [3]. Жемқорлық қылмыс жасаған азаматтар өздерінің әлеуметтік жағдайына қарамастан Заң алдында жауапкершілікті бірдей тартады. Қытайда ҚХР Мемлекеттік комитеті сыбайлас жемқорлық үшін жаза туралы Қағиданы 1952 жылы қабылдады. Осы Қағидаға сәйкес, сыбайлас жемқорлық - барлық мемлекеттік органдар, мекемелер, оқу орындары және соларға қарайтын бөлімдердің қызметкерлерінің қоғамдық мүддені жамылып жасаған мемлекет құндылықтарына ие болу, алдау жолымен ұрлау, иемдену, басқа адамдардың құндылықтарын сұғанақтыпен алу, пара алумен анықталады. 1997 жылы 1 қазанда ҚХР-ның жаңа редакциядағы Қылмыстық Кодексі күшіне енді. 1979 жылғы Кодекс толықтырылды - 192 бап болған еді, енді 451 болды. Сыбайлас жемқорлық үшін жауапкершілік туралы нормаларды қылмыстық-құқықтық және қылмыстық істер деп жеке тарау етіп бөлу жеткілікті негізделген. Ол туралы норма жеке меншікке қарсы қылмыс жөніндегі тарауға енгізілген болатын. Жаңа тарау 394 баптан тұрады. Мысалы, пара алғаны үшін мемлекеттік ұйым айыппұлмен жазаланады, тікелей орындаушы мен ұйымның басшысы жағдайдың ауырлығына байланысты – 5 жылға дейін бас бостандығынан айырылады немесе тұтқындалады. Сыбайлас жемқорлық және парақорлық үшін жазалау мәселелері жеке нормамен реттелген. Егер сыбайлас жемқорлық немесе пара алу кірісінің

сомасы 100 мың юаньнен (1S=10) асып кетсе, онда 10 жылға бас бостандығынан айырылады немесе дүние мүлкі тәркіленеді немесе онсыз өмірлік бас бостандығынан айыру жазасы қолданылады. Валюталық қылмыстармен күрес жөнінде Қытайдың тәжірибесі көңіл аудартады, соның барысында бірнеше миллиард доллардың жалған кедендік декларацияларын, жалған шетелдік лицензияларды пайдаланып, банктерден валюта алған фирмалар қатары анықталды, шетелдік келісімдер бойынша жалған аванс төлемдер фактілері және оффшорлық қаржы операциялары көлемінде көптеген заң бұзушылықтар ашылды [4]. Ал, Францияның ерекшелігі - соттардың жасаған, Төрелік сот мүшелерінің немесе соттың, не жеке адамдардың шақыруымен келген, екі жақты келістіру үшін сотпен шақырылған сарапшылардың арнаулы парақорлық құрамын бөліп көрсету. Көрсетілген әрекеттер 10 жылға түрмеге жабумен және 1 млн. франк айыппұл төлеумен айыпталды.

Қазақстан Республикасының Қылмыстық кодексіне сай пара алушыларды ғана емес, пара берушілерді де жазалануы керек, бірақ тәжірибеде пара алғандар көбіне тұтқындалады. Біз бірнеше лауазымды адамдардың жазаланғанының күә болдық, мысалы, Қазақстанның бұрынғы қорғаныс министрі Серік Ахметовке «коррупциялық сипатта алты бірдей қылмыс жасаған» деген ресми айып тағылып жаза тағайындалды. 1 миллиард 200 миллиондай теңге баға айырмасын лауазымды тұлғалар тобы өзара иеленіп алған. Оңтүстік Қазақстан облысында «Стройуниверсал-А» ЖШС атқарушы директорынан өндірістік базаны салуға жер учаскесін бергені үшін 20 мың АҚШ доллары көлемінде пара алған Бәйдібек аудандық жер қатынастары бөлімінің бастығы Қ. Мұратбеков 10 жылға бас бостандығынан айырылды. Астанада Табиғи монополияларды реттеу агенттігінің бұрынғы басшысы Мұрат Оспанов аса ірі көлемде пара алуға айыптау бойынша сотталды.

Қоғамымызда орын алған күрделі әлуметтік- экономикалық, саяси өзгерістердің нәтижесінде лауазымды адамдардың қылмыстары мемлекеттік органның аппараты жүйесінде немесе коммерциялық және өзге де ұйымдар жүйесінде қылмыс істелетіндігі айқындалады. Осыған орай бұрынғы кодекстегі лауазымдық қылмыстар деген тарау лауазымды адамдардың қызмет бабын пайдалана отырып істейтін қоғамға қауіпті іс әрекеттерінің мініне қарай коммерциялық және өзге де ұйымдардағы қызмет мүдделеріне қарсы және мемлекеттік қызмет мүдделеріне қарсы қылмыстар болып екі тарауға бөлінеді. Мұндай бөлінудің негізі қылмыстың объектісі мен субъектісі болып табылады. Мемлекеттік емес ұйымдардың лауазымды адамдарына қылмыстық іс -әрекеті сол ұйымдардың бір қалыпты жұмысына кедергі келтіреді және олардың мемлекеттік аппарат қызметіне еш қатысы болмайды. Осы екі органның –мемлекеттік немесе коммерциялық және өзге ұйымдардың лауазымды адамдарыны, атқаратын функцияларында елеулі өзгерістер бар.

Сондықтан да осы тұрғыдағы қылмыстар үшін жауаптылық Кодекстің 8- тарауында көзделген. Жалпыға мәлім бір қалыпты дұрыс қызмет атқаратын органдардың қызметі ғана қоғамның экономикалық дамуына, оның мүшелерінің құқықтары мен бостандықтарын қамтамасыз етуге қабілетті. Осыған орай мемлекеттік аппаратың қызметің қорғау, оған қылмыстық қол сұғуды болдырмау ең маңызды мәселе болып табылады. Өйткені мемлекеттік аппарат қоғамды басқару жүйесінің қажетті белгісі болып, ондағы жүріп жатқан процестердің реттеушісі болып табылады. Жаңа Қылмыстық кодексте қызмет борышын адал атқаратындардың мүдделерін қорғайтын баптар баршылық; сонымен қатар өз қызметтеріне қиянат жасайтындарға заң алдындағы қатан жауаптылық көзделген.

Біздің елімізде сыбайлас жемқорлыққа қарсы күрес 1998 жылғы 2 шілдеде «Сыбайлас жемқорлыққа қарсы күрес туралы» Заң қабылданғаннан кейін белгілі дәрежедегі іс-қимылға көшті. Осы заңға сәйкес сыбайлас жемқорлықтың түрлі көріністерінің алдын алу шаралары және жою туралы бөліктері, елдің барлық заң базасын елеулі өзгерістерге ұшыратты. Осындай жұмыстардың нәтижесінде сыбайлас жемқорлық құқық бұзушылықтар мен қылмыстардың көбірек ашыла бастағаны заңды. БАҚ арқасында сыбайлас жемқорлардың

аттары жұртшылыққа мәлім болды, соның ішінде мемлекеттік билік және басқару органдарының жоғары лауазымды тұлғалары да кездеседі.

Сыбайлас жемқорлықтың таратылуына қарсы шараларды жүзеге асыруға Бүкіләлемдік сауда ұйымы (БСҰ), Халықаралық сауда палатасы (ХСП) сияқты мамандандырылған ұйымдар да қатынасады.

Сыбайлас жемқорлықпен күресті нығайту мақсатында мынандай ұсыныстарды енгізу қажет деп есептейміз:

1. Қазақстанның ауылдарының, аудандарының, қалаларының азаматтарының арасында әр түрлі салада өзінің адал еңбегімен үлкен қошеметке, материалдық жетістіктерге, яғни байлыққа жеткен адамдарды анықтап, соларды халыққа үлгі ретінде көрсету қажет, олардың еңбек жолына әрбір азамат құрметпен қарауы тиіс, олар мемлекет атынан әртүрлі сый сипатқа ие болуы қажет.

2. Құқықтық сананы нығайту үшін ата-аналар арасында, тәрбиешілер, педагогтар арасында біліктілікті жетілдіру курстары үнемі өткізіліп отыруы тиіс.

3. Жаңадан антикоррупциялық психологияны қалыптастырып, енгізу қажет, ол барлық мектептердің, коллеждердің, жоғарғы оқу орындарының мемлекеттік міндетті түрде оқытылатын жоспарына, яғни программасына енгізілуі қажет деп есептейміз.

4. Қазақстан Республикасының Жаңа Қылмыстық кодексінің 366-ші бабының 4 бөлігіне сәйкес аталған баптың бірінші, екінші немесе үшінші бөліктерінде көзделген іс-әрекеттер, егер оларды қылмыстық топ жасаса, сол сияқты аса ірі мөлшерде жасалса мүлкі тәркіленіп, белгілі бір лауазымдарды атқару немесе белгілі бір қызметпен айналысу құқығынан өмір бойына айыра отырып, параның сексен еселенген сомасы мөлшерінде айыппұл салуға не он жылдан он бес жылға дейінгі мерзімге бас бостандығынан айыруға жазаланады. Қытай мемлекетінің заңнамаларымен, сот тәжірибесіне сүйене отырып, бұл қылмыс үшін алдағы бес жылдық ішінде өлім жазасы тағайындауды ұсынамыз. Осы баптың мына проектісін, яғни жобасын ұсынамыз:

366-бап. Пара алу

5. Осы баптың бірінші, екінші немесе үшінші, төртінші бөліктерінде көзделген іс-әрекеттерге қоса алған пара мөлшері немесе келтірілген зиян мөлшері Імиллиард тенгеден асса бұл қылмыс үшін алдағы бес жылдық ішінде өлім жазасы тағайындалады.

6. Осы баптың бірінші, екінші немесе үшінші, төртінші, бесінші бөліктерінде көзделген іс-әрекеттерге қоса алған пара мөлшері немесе келтірілген зиян мөлшері Імиллиард тенгеден асса бұл қылмыс үшін өмірбақи бас бостандығынан айырылу жазасы тағайындалады.

Қолданылған әдебиеттер тізімі:

1. 2015-2025 жылдарға арналған сыбайлас жемқорлыққа қарсы іс-қимыл бағдарламасы «Нұр Отан» партиясы саяси кеңесінің 2014 жылғы 11 қарашадағы № 001 қаулысымен бекітілген <http://nurotan.kz/kz/2015-2025>

2. Құттаяқов Ш. Қазаннан қақпақ кетсе...Сыбайлас жемқорлықпен күрес туралы ой – толғамдар. – Астана: Елорда, 2012. – 54.

3. Максимов С.В Основы противодействия коррупции. – М.: “Спарк”, 2012. С. 47-48.

4. Қапаров С.Ғ.Мемлекеттік аппаратта сыбайлас жемқорлық құқық бұзушылықтарды болдырмаудың ұлттық жүйесін құру. Дөңгелек үстелдің ақпараты «Құқық қорғау органдары, прокурорлар, судьялар және өзге де тиісті лауазымды тұлғалар үшін сыбайлас жемқорлыққа қарсы мәселелері жөніндегі мамандырылған семинар бағдарламасы. //www.apa.kz 28.01-01.02. 2008ж. Б. 3.

5. Мұрат Оспанов ісінің жай-жапсары белгілі болды 11 қараша 2014 Tengrinews.kz

6. Ахметовке ресми түрде айып тағылды <http://m.abai.kz>

ОСОБЕННОСТИ ПРИВЛЕЧЕНИЯ К УГОЛОВНОЙ ОТВЕТСТВЕННОСТИ ЗА КОРРУПЦИОННЫЕ ПРЕСТУПЛЕНИЯ

Жумагазиева Райса Шамшеддиновна

Казахско-Русский Международный университет, 030006, Актобе, ул. Айтеке би, 52,

В данной статье автор исследует особенности привлечения к уголовной ответственности за коррупционные преступления и предлагает пути совершенствования действующего уголовного законодательства.

Ключевые слова: Уголовный кодекс, Республика Казахстан, коррупция.

FEATURES OF CRIMINAL LIABILITY FOR CORRUPTION OFFENSES

Zhumagazieva Raisa Shamsheddinovna

Kazakh-Russian International University, Kazakhstan, 030006, Aktobe, 52 Aiteke bi St.

In this article the author examines the characteristics of criminal responsibility for corruption crimes and suggests ways to improve the existing penal laws.

Keywords: The Criminal Code of the Republic of Kazakhstan, corruption.

СОПОСТАВИТЕЛЬНЫЙ АНАЛИЗ НАИМЕНОВАНИЙ ДРАГОЦЕННЫХ КАМНЕЙ НА АНГЛИЙСКОМ, РУССКОМ И КАЗАХСКОМ ЯЗЫКАХ

Байдильдинова Махфуза Вахитовна,

доцент кафедры Психологии, филологии и перевода,

Емельянова Елена Владимировна,

к.п.н., доцент кафедры Психологии, филологии и перевода,

Алпамысова Раушан Абдуллаевна,

магистр гуманитарных наук, старший преподаватель кафедры Психологии, филологии и перевода,

Казахско-Русский Международный университет, 030006, Актобе, ул. Айтеке би, 52,

В данной статье рассматривается определение терминологии драгоценных и поделочных камней и способы перевода с английского языка данной терминологии на казахский и русский языки.

Ключевые слова: геммология, минералогия, поделочные камни, драгоценные камни, термин, калька.

В ходе исследования определено, что терминология драгоценных и поделочных камней отличается от минералогической довольно сильно, вследствие того, что имеет очень древние корни и создавалась добытчиками, обработчиками торговцами задолго до выделения науки о минералах в самостоятельный раздел естествознания.

Геммология – термин достаточно широкого значения, образованный от латинского слова «гемма» - драгоценный камень и греческого слова «логос» - учение.

Прекрасной иллюстрацией существовавшей уже в античные времена многозначности терминов служит рассказ о том, как “две тысячи лет назад один из исследователей ... жаловался, что «бесчисленные названия поделочных камней все придуманы хитроумными греками» и гранильщиками и добавлял: «Совершенно ясно, что один и тот же камень получает различные названия в зависимости от характера включений, неровностей поверхности, числа и цвета ... прожилков» (1). Под термином мы понимаем слово или словосочетание специальной сферы употребления, являющиеся наименованием специального понятия и требующее дефиниции.

Таким образом, обращаясь к происхождению терминов той или иной отрасли, мы исследуем:

1) Интернационализмы или заимствования

Примером может служить происхождение термина «яшма»-этот термин имеет сложное происхождение, т. к. есть аналоги – греческое «яспис», древнеевропейское «яшпей», персидское «яшм». Английским эквивалентом этого термина будет «jasper», а в казахском будет звучать как «яшма».

2) Кальки

Так драгоценный камень 3 порядка горный хрусталь на английском языке звучит *crystal*, а на казахском языке – *таулы хрусталь*.

Актуальность работы обусловлена необходимостью лингвотеретического исследования по проблемам геммологической терминологии в казахском, русском и английском языках, а также недостаточностью справочной и словарной литературы для специалистов – минерологов и ювелиров.

Объектом данной работы является изучение геммологической терминологии в 3-х исследуемых языках.

Целью исследования является описание наименований драгоценных и поделочных камней в русском, английском и казахском языках и сопоставительный анализ данных, полученных в результате изучения геммологической терминологии в каждом из 3-х языков.

Для достижения указанной цели выполняются следующие задачи:

- Выявить лексико-семантические особенности терминов драгоценных и поделочных камней;
- Определить интегральные и дифференциальные свойства формирования наименований драгоценных и поделочных камней в 3-х исследуемых языках.

Материалом для исследования будут служить наименования драгоценных и поделочных камней отобранные методом сплошной выборки из художественной литературы и публицистики.

Теоретическая значимость работы заключается в том, что данное исследование внесет определенный вклад в составление словарей и разработку лингвистических рекомендаций в упорядочении наименований.

Прежде, чем взяться за перевод, нужно усвоить, переводоведение – это один из главных аспектов емкой и многогранной науки, а не последовательность определенных действий, основанных на неких принципах и методах.

Всякая научная классификация имеет свою основу. Такой основой деления является, например, категория деятеля в переводе, что позволяет различать машинный перевод и перевод, осуществляемый человеком. Для классификации перевода, осуществляемого человеком, используются различные основы деления. Во-первых, считают необходимым учитывать соотношения во времени двух основных операций перевода: восприятие исходного текста и оформление перевода. На этой основе свою классификацию предлагал в 1952 году Ж. Эрбер, различавший два вида устного перевода: синхронный и последовательный. Причем к синхронному переводу он относил и зрительно-устный перевод с листа, а последовательный перевод подразделял на последовательный перевод с применением и без применения технических средств.

Во-вторых, за основу классификации перевода принимают условия восприятия сообщения и оформления перевода. Воспринимать сообщение можно либо зрительно, либо на слух, что уже дает возможность различать зрительный перевод и перевод на слух. Оформлять перевод можно письменно или устно, предусматривая письменный и устный перевод. Но так как каждый процесс перевода включает и восприятие сообщения, и оформление перевода, то появляется возможность говорить уже о четырех видах перевода: зрительно-письменном переводе, зрительно-устном переводе, письменном переводе на слух и устном переводе на слух. Эту же классификацию позже предложил Л.С. Бархударов, но уже не на психологической, а на лингвистической основе. Он предлагает различать те же четыре основных вида перевода в зависимости от формы речи, в которой употребляются исходный и переводной языки, называя их соответственно письменно-письменный, устно-устный, письменно-устный и устно-письменный перевод.

Для передачи реалии необходимо фактически знание действительности, изображаемой в произведении. Чем более чужда и далека эта действительность с ее деталями, тем легче возникают ошибки, неточность понимания и приблизительность перевода. При передаче реалий можно использовать несколько способов:

- а) транслитерацию, которая может быть полной или частичной.

При полной транслитерации передается звучание иноязычного слова полностью, буквами русского языка: **beryl – берилл**

При частичной транслитерации передается звучание корня иностранного слова с присоединением к нему суффикса русского языка или окончания, свойственного русскому языку: **jade – жадеит** .

- б) калькирование: **rock crystal – горный хрусталь**

Как транскрипция и транслитерация, так и калькирование не всегда раскрывает для читателя, незнакомого с иностранным языком, значение переводимого слова или словосочетания. Причины этого в том, что сложные и составные слова и устойчивые словосочетания, при переводе которых калькирование используются эквиваленты именно этих компонентов, значение всего лексического образования в целом может остаться нераскрытым.

В наше время терминология науки о драгоценных и поделочных камнях дополняется открытиями новых минералов, не известных ранее их разновидностей или горных пород, вовлекаемых в декоративное или ювелирное производство (чароит, танзанит хромдиопсид и т.д.), синтезом новых ювелирных материалов или облогораживанием до приобретение ювелирных качеств тех образцов, которые обычно для этих целей не исследовались.

Все эти дополнения, однако, не могут сравниться по количеству с существующими торговыми названиями – омонимами, введившими в заблуждение несведущих людей. При наличии у названия камня определения типа «компостельский» (рубин), «восточный» (изумруд), «богемский» (алмаз) почти всегда следует ожидать, что речь идет не о рубине, не об изумруде, не об алмазе. Продавец дает такое название камню, так как он заинтересован в сбыте камня и стремится увеличить привлекательность, называя его каким-либо похожим, но более дорогим камнем с добавлением прилагательного, чаще всего географического характера.

«Цветные камни» - термин, применяемый и в качестве синонима «поделочных камней» (в довольно устойчивом словосочетании «драгоценные и цветные камни») как общее название всех драгоценных, полудрагоценных (ювелирных, ограночных) и поделочных камней.

Термин **самоцвет** говорит только об окраске камня, а звучность, эффективность слова привела к тому, что его стали употреблять как синоним чего-либо яркого, красного или просто очень ценного. Самоцветами называют народные и музыкальные ансамбли, изделия народных промыслов (вышивки, росписи, резьбу) и даже живые существа (колибри, попугаев, аквариумных рыбок).

«Драгоценные и полудрагоценные камни» дают только стоимостную характеристику объекта науки: хотя цена определяется многими факторами: красотой, прочностью редкостью, модой и т.д.

Например, **авантюрин** видимо получил название, от итальянского «per avventura» - случайно, так как считается, что стеклянная имитация камня была получена случайно. Казахским эквивалентом этого термина будет «авантюрин». На английский язык переводится как «aventurine».

Амазонит. Назван предположительно по реке Амазонке (где он, кстати не обнаружен) или мифическому народу женщин –воительниц, будто бы любивших зеленый цвет. Казахским эквивалентом данного слова будет «амазонит». На английский язык переводится как «amazonite(amazone stone)».

Азурит. Назван от искаженного арабского слова «ладжвард» - голубой.

Казахский эквивалент идентичен русскому.

Агат. Название традиционно производят от реки Ахатес(современная река Дирилло) но о. Сицилия, хотя также предполагается происхождение термина от арабского «aqiq» (по Бируни «а`кик» - сердолик). На английский язык переводится как «agate». Казахским эквивалентом этого термина будет «акык».

Агальматолит. Название происходит от греческого «агальма» - изваяние, статуя. На казахский язык переводится как «агальматолит». Английским эквивалентом данного термина будет «lardstone».

Аквамарин. Назван от латинского «aqua» - вода и «mare»- море. На казахский язык переводится как «аквамарин». В английском языке имеет значение «aquamarine».

Алмаз. Название происходит или от арабского «ал-мас» - твердейший или от греческого «адамас» - непреодолимый, несокрушимый. На английский язык переводится как «diamond». На казахский язык переводится как «алмас».

Бирюза. Название происходит от персидского «фероза» или «пируз» - победа, победитель. Английским эквивалентом этого термина будет «turquoise». Казахское название камня идентично русскому.

Любая наука получает самостоятельность, если она имеет свои объект, предмет и терминологию. Свой объект, предмет и терминологию должна иметь и наука о переводе, если она претендует на самостоятельность. Пока же перевод остается областью лингвистики, а рассматриваемые проблемы перевода обычно не выходят за рамки сопоставительного изучения двух языков. Что же должна изучать наука о переводе? Большинство исследователей считает, что наука о переводе изучает и должна изучать процесс перевода. При этом, как уже говорилось, под процессом перевода они обычно понимают межъязыковые преобразования, трансформацию текста на одном языке в текст на другом языке.

Многообразие процесса перевода порождает не только различные теории перевода, но и не совпадающие по своим характеристикам виды перевода, выделение которых необходимо научно обосновать.

Список использованной литературы:

1. Дэна Дж. Д., Дэна Э.С., Фрондель К. Система минералогии. Т.3. Минералы кремнезема. М., Мир, 2006 г. 430с.
2. Ферсман А.Е. Рассказы о самоцветах. Л., Лениздат. 2003 г. 227с.
3. Ферсман А.Е. Из истории культуры камня в России. М., Изд-во АН СССР, 2004 г.
4. Бордон В.Е. Камни: мистика и реальность. Минск. Наука и техника 2006 г.
5. Бурцев А.К., Гуськова Т.Е. Драгоценные камни. М., 2001 г.
6. Краткий терминологический словарь по ископаемым энергетическим ресурсам (англо-французко-немецко-испанко-русский). Под ред. Н.П. Лаверева, А.С. Астахова, И.В. Высоцкого, М.С. Моделевского – М.: Недра, 2007 г. – 223с.

**АСЫЛ ТАСТАРДЫҢ АҒЫЛШЫН, ОРЫС ЖӘНЕ ҚАЗАҚ ТІЛДЕРІНДЕГІ
САЛЫСТЫРМАЛЫ АНАЛИЗІ**

*Байдильдинова Махфуза Вахитовна, Емельянова Елена Владимировна,
Алпамысова Раушан Абдуллаевна*

Қазақ-Орыс Халықаралық университеті, 030006, Ақтөбе, Әйтеке би көш. 52,

Берілген мақалада терминологияның құнды және әшекей тастардың ұйғарымы және осы терминологияның ағылшын тілінен қазақ және орыс тілдеріне аудару әдістерін қарастырады. *Кілт сөздер:* геммология, минералогия, әшекей тастар, жауһарлар, термин, калька.

**COMPARATIVE ANALYSIS OF PRECIOUS GEMS IN ENGLISH, RUSSIAN AND
KAZAKH LANGUAGES**

*Baidildinova Makhfuza Vakhitovna, Emelyanova Elena Vladimirovna,
Alpamysova Rausan Abdullayevna*

Kazakh-Russian International University, Kazakhstan, 030006, Aktobe, 52 Aiteke bi St.

In the article terminology of precious gems and ornamental stones and ways of translation from English language into Kazakh and Russian languages is under study.

Keywords: gemology, mineralogy, ornamental stones, precious gems, term, loan translation

ПСИХОЛОГИЧЕСКИЙ ТРЕНИНГ КАК МЕТОД АКТИВНОГО ОБУЧЕНИЯ ПСИХОЛОГИИ В ВЫСШЕЙ ШКОЛЕ

Демидова Наталья Владимировна,

магистр экономических наук, преподаватель кафедры Психологии, филологии и перевода,
Казахско-Русский Международный университет; 030006, Актобе, ул. Айтеке би, 52,

В статье рассматривается психологический тренинг как метод активного обучения психологии, классификация активных методов, эффективность тренинга как метода обучения.

Ключевые слова: тренинг, метод, студент, эффективность.

Современная система образования в высшей школе на сегодняшний день претерпевает преобразования, научно-технический прогресс, инновационные технологии, смена приоритетов и социальных ценностей влияет на изменение характера и функций профессионального образования.

Компетенции, формируемые у студентов психологов, отражают не только теоретические аспекты, но и большое количество необходимых специалисту практических навыков и способностей. В связи с этим качественно меняется характер взаимодействия преподавателя и студентов. Студент выступает субъектом процесса обучения, преподаватель – его организатором, модератором.

Происходит переход от обучения фактическим знаниям к осмыслению событий, обретению навыков и применения в жизни того, что накоплено при обучении. Акцент переносится с содержания обучения на процесс, эффективность которого полностью зависит от познавательной активности самого студента. Это обуславливает необходимость обязательного использования активных и интерактивных форм и методов обучения, благодаря которым, происходит актуализация и эффективное присвоение знаний, включение их в систему индивидуального опыта студента. Активные методы помогают связать теоретические знания с практикой, способствуют развитию творческих способностей будущих специалистов, совершенствованию навыков самостоятельной работы, открывают пути для осуществления полноценной профессиональной карьеры.

Активные методы обучения делятся на групповые и индивидуальные. По характеру учебно-познавательной деятельности методы делятся на имитационные и не имитационные. Имитационные подразделяются на игровые и неигровые. При этом к неигровым методам относят анализ конкретных ситуаций, действия по инструкции. Игровые методы подразделяются на: деловые игры, дидактические или учебные игры, игровые ситуации, игровые проблемы, тренинги в активном режиме.

Интерактивным методом называется такое обучение, которое основано на психологии человеческих взаимоотношений и взаимодействий. В деятельности преподавателя главное место занимает группа взаимодействующих учащихся, которые, обсуждая вопросы, спорят и соглашаются между собой, стимулируют и активизируют друг друга. Во время таких занятий от преподавателя требуется гораздо больше активности и творчества, чем тогда, когда оно проходит в форме пересказа вычитанных в книгах или давно известных истин. К методам интерактивного обучения могут быть отнесены: эвристическая беседа, метод дискуссии, «мозговая атака», метод «круглого стола».

Тренинг – это один из сравнительно новых методов интерактивного обучения. Различные ситуации, возникающие в группах тренинга, являясь учебными и в этом смысле условными, игровыми, для обучаемого выступают как вполне реальные ситуации, в которых надо действовать со всей ответственностью за результат действия. В этом аспекте тренинг напоминает метод деловой игры, где тоже сильна ответственная зависимость участников игры друг от друга.

Психологический тренинг на сегодняшний момент является наиболее востребованным методом обучения, предпочитаемым большинством студентов. Термин «тренинг» имеет ряд значений: обучение, воспитание, тренировка, дрессировка. Подобная многозначность присуща и определением тренинга, даваемым в научной литературе.

Ю.Н. Емельянов определял тренинг как группу методов развития способностей к обучению и овладению любым сложным видом деятельности. Тренинг определяется и как способ перепрограммирования имеющейся у человека модели управления поведением и деятельностью [2]. И.В. Вачков предлагает определить тренинг как многофункциональный метод преднамеренных изменений психологических феноменов человека, группы и организации с целью гармонизации профессионального и личного бытия. Целью тренинга является повышение компетентности в общении, что может быть конкретизировано в ряде задач, формулировка которых связана с получением знаний, формированием умений, навыков, развитием установок, определяющих поведение в общении, развитием перцептивных способностей человека, коррекцией и развитием системы отношений личности [1]. Идейно-теоретическими основами психологического тренинга стал широкий спектр разнообразных подходов и концепций (Б.Скиннер, А.Бандура), гуманистическая психология (К.Роджерс, А. Маслоу), психоанализ (В.Беннис, Г.Шепард), социодрама и психодрама (Дж. Морено).

Попыткой типологизации тренинговых подходов и технологий стала модель Ю.Н. Емельянова, который выделил три основные тренинговые технологии: дрессура навыка, осуществление личностных реконструкций и работа по углублению и пониманию социальных ситуаций. Вслед за ним И.В. Вачков обозначает четыре парадигмы ведения тренинга: дрессура, репетиторство, наставничество, развитие субъектности. Эти парадигмы различаются, прежде всего, скоростью приобретения и угасания сформированных поведенческих паттернов, степенью ответственности тренера и клиентов за процесс и результат тренинга [1]. Е.В. Емельянов разделяет тренинг навыков, тренинг умений, социально-психологический тренинг и тренинг личностного роста [3]. Ю.М. Жучков выделяет два процедурно-типологического подхода к тренингу, которые сложились вне рамок исторически сформировавшихся научных школ и сфер практической деятельности: компетенциарный (фокусированный на компетенциях обучения) и экспериентальный (основанный на опыте научения).

В настоящее время издается большое количество пособий с описанием тренинговых программ, технологий, набором упражнений, многие из которых предназначены не только для психологов, но и для «широкого круга специалистов, интересующихся проведением тренингов». В тоже время, недостаточно литературы посвященной теоретическим и методологическим аспектам тренинговой работы, роли и функциям «обратной связи», оценке эффективности тренинга. Это вызывает опасение в том, что, психологические тренинги, проводимые неспециалистами, которые не знакомы с логикой и закономерностями построения тренинга, слабо представляют основания для использования исследовательских, формирующих и развивающих упражнений, могут не только не принести пользы, но и способствовать дискредитации тренинга как вида психологической практики [4].

С другой стороны, многие выпускники-психологи, которые обладают теоретической подготовкой, осознают степень ответственности психолога, и, поэтому опасаются проводить тренинг из-за боязни «навредить клиенту», а также трудности «связи» теории с практикой. Часто мотивом выбора профессии психолога является стремление студента разобраться в собственных проблемах, однако недостаточность использования практических методов в обучении способствует тому, что психологические проблемы студента-психолога остаются не только нерешенными, но даже и не осознанными.

Все это дает основание утверждать, что назрела острая необходимость обязательно использования активных методов, и в частности различных видов психологического тренинга в процессе подготовки студентов-психологов. Нам предоставляется возможность включения тренингов в план практических занятий по изучаемым профильным дисциплинам, что определяет тренировку студентов в использовании знаний на практике.

Проведение занятия методом группового тренинга требует от преподавателя большой подготовительной работы:

- работу над планом-сценарием тренинга;
- работу со студентами по их настрою на активное участие в решении проблемы, выносимой на тренинг;
- самоподготовку преподавателя;
- распределение ролей между участниками

Важной особенностью тренинга как метода обучения является такое взаимодействие студентов, которое превращает обычную учебную группу в наглядную модель различных социально-психологических явлений, в исследовательский полигон для их изучения или практическую коррекцию. Социально-психологический тренинг – это не тренировка в обычном смысле слова, не отработка каких-то конкретных навыков, а активное социально-психологическое обучение с целью формирования компетентности, активности и направленности личности в общении с людьми и повышения уровня развития группы как социально-психологического объекта.

Безусловно, основой для изменения является расширение компетенций преподавателя психологии, и прежде всего, развитие его стремления к созданию открытого образовательного пространства, способность обеспечить творческий, профессиональный и личностный рост каждого студента.

Список использованной литературы:

1. Вачков И.В. Основы технологии группового тренинга. М.: Издательство «Ось-89», 1999. – 256 с.
2. Емельянов Ю.Н. Активное социально-психологическое обучение. Ленинград: Издательство Ленинградского университета, 1985. – 166с.
3. Емельянова Е.В. Психологические проблемы современного подростка и их решения в тренинге. СПб.: Речь, 2008. – 336 с.
4. Зайцева Т.В. Теория психологического тренинга. Психологический тренинг как инструментальное действие. СПб.: Речь, 2002 г. – 86 с.

ЖОҒАРЫ ОҚУ ОРНЫНДА ПСИХОЛОГИЯЛЫҚ ТРЕНИНГ БЕЛСЕНДІ ОҚЫТУ ӘДІСІ РЕТІНДЕ

Демидова Наталья Владимировна,

Қазақ-Орыс Халықаралық университеті, 030006, Ақтөбе, Әйтеке би көш., 52,

Мақалада психологияның белсенді оқыту әдісі ретінде тренинг, белсенді оқыту әдістерінің классификациясы, тренингтің белсенді оқыту әдісі ретіндегі тиімділігі қарастырылады.

Кілт сөздер: тренинг, әдісі, студент, тиімділік.

**PSYCHOLOGICAL TRAINING AS A METHOD OF ACTIVE LEARNING
PSYCHOLOGY IN UNIVERSITY**

Demidova Natalya Vladimirovna

Kazakh-Russian International University, Kazakhstan, 030006, Aktobe, 52 Aiteke bi St.

In the article psychological training as a method of active learning psychology, classification of active methods, the effectiveness of the training as a learning method are under study.

Keywords: training, method, student, effectiveness.

ИНТЕЛЛЕКТУАЛЬНЫЕ И ПСИХОЛОГИЧЕСКИЕ ОСОБЕННОСТИ ОДАРЕННОСТИ ПОДРОСТКОВ

Исина Шынар Амангельдиевна,

магистр педагогики и психологии, старший преподаватель кафедры Психология, филология и переводческое дело,

Казахско-Русский Международный университет, 030006, Актобе, ул. Айтеке би, 52,

В данной статье рассмотрены интеллектуальные и психологические особенности одаренности подростков. Забота об одаренных детях сегодня – это забота о развитии науки, культуры и социальной жизни завтра. Уже существуют способы выявления таких детей, вырабатываются программы помощи им в реализации своих способностей. Однако проблема диагностики и развития высоко одаренных и талантливых детей на всех этапах их обучения, проблема понимания детьми своей одаренности и личной ответственности за творческую самореализацию существует.

Ключевые слова: одаренность, интеллект, особенности развития, концепция, подросток.

Согласно концепции А.М.Матюшкина творческий путь познавательного процесса предполагает внутреннюю мотивацию как основное условие, необходимое для проявления творческих возможностей, к обнаружению проблем, поиску оригинального решения и саморегуляции процесса, образному представлению и воображению. Структура творческой одаренности в качестве компонентов включает: —а) доминирующую роль познавательной мотивации, б) исследовательскую творческую активность, выражающегося в обнаружении нового, в постановке и решении проблем, в) возможности достижения оригинальных решений, г) возможности прогнозирования и предвосхищения, д) способность к созданию идеальных эталонов, обеспечивающих высокие эстетические, нравственные, интеллектуальные оценки. [1]

Она совпадает с основными структурными элементами, характеризующими творческое развитие человека. Внешние проявления творчества многообразны: более быстрое развитие речи и мышления, ранняя увлеченность музыкой, рисованием, чтением, счетом; любознательность ребенка, исследовательская активность.

Структурным компонентом творческого потенциала ребенка являются познавательные потребности. У одаренного ребенка познавательная мотивация выражается в форме исследовательской, поисковой активности и проявляется в более низких порогах к новизне стимула, обнаружению нового в обычном.

Реализация исследовательской активности обеспечивает ребенку произвольное открытие мира, преобразование неизвестного в известное, обеспечивает творческое порождение образов.

По мере творческого развития одаренного ребенка исследовательская активность преобразуется в более высокие формы и выражается как самостоятельная постановка вопросов и проблем по отношению к новому и неизвестному. Расширяется исследовательский диапазон, появляется возможность к исследованию непосредственно не данного, определению отношений причин и следствий. С этого этапа основным структурным компонентом одаренности ребенка становится проблемность, выражаясь в поиске несоответствий и противоречий. Трудность открытия нового выражается в преодолении сложившихся стереотипов. Решение такой-нерешаемой проблемы составляет акт творчества и рассматривается как результат интуитивного использования побочных продуктов деятельности, латеральных форм мышления. Оригинальность составляет неперемный структурный элемент одаренности. Она выражает степень непохожести, нестандартности, неожиданности предлагаемого решения и определяется преобразованием заданной проблемы в собственную проблему, отказом от стандартных очевидных гипотез. Общая одаренность выражается в более быстром обнаружении решения. Эффективность поиска определяется

мерой предвосхищения, антиципации каждого последующего шага решения, прогнозирования его последствий. Глубина предвосхищения составляет необходимый компонент общей одаренности.

Интегральным мета когнитивным элементом одаренности является оценочная функция всех сложных психологических структур. Способность к оценке обеспечивает возможности самоконтроля, уверенности одаренного, творческого ребенка в самом себе, в своих способностях, определяя этим его самостоятельность, некомформность и многие другие интеллектуальные и личностные качества. Итак, перечислим основные структурные компоненты одаренности как общей психологической предпосылки творческого развития: доминирующая роль познавательной мотивации, исследовательская активность, выражающаяся в обнаружении нового, возможность достижения оригинальных решений, возможность прогнозирования и предвосхищения, способность к созданию идеальных эталонов, обеспечивающих высокие эстетические, нравственные, интеллектуальные оценки.

Предлагаемая концепция Матюшкина А.М. [1] позволяет преодолеть односторонние представления о высших способностях как преимущественно интеллектуальных; позволяет раскрыть одаренность как общее основания творчества в любой профессии. Эта концепция дает возможность использовать накопленный научный материал для психологической помощи одаренному ребенку, психологической подготовки творческого учителя, способного помочь творческим учащимся, психологической помощи родителям, воспитателям творческих детей.

Признаки одаренности. Творческие возможности человека проявляются очень рано. Самый интенсивный период его развития – 2-5 лет. В этом возрасте закладывается фундамент личности и она уже проявляет себя. Первичное проявление способностей в непреодолимой, непроизвольной тяге к различным сферам деятельности. Значит, предпосылки творческих возможностей надо искать здесь. Дело родителей, воспитателей, учителей - поддержать эти стремления ребенка [2].

Одаренных детей в раннем возрасте отличает способность проследивать причинно-следственные связи и делать соответствующие выводы. Они особенно увлекаются построением альтернативных моделей и систем. Эта способность лежит в основе многих интуитивных скачков (—перескакивания через этапы) [1].

Любознательность и особый интерес к чему-то составляет точку отсчета в развитии каждого. Выбор области исследований ребенка – важный момент, который нельзя пропустить. Диапазон точек творческого роста бесконечен. Такой личностный выбор может относиться равно к природе, искусствам, науке, технике, спорту, к миру профессий, к социальной жизни. Еще одна точка отсчета – память, характеризующая специальный талант, избирательна и эффективна. Отличная память базируется на ранней речи и абстрактном мышлении.

Одаренных отличает способность классифицировать и категоризировать информацию и опыт, умение широко использовать накопленные знания. Их склонность к классификации и категоризации иллюстрируется и любимым увлечением – коллекционированием. Большой словарный запас, умение ставить вопросы отличают маленьких —вундеркиндов. Они с удовольствием читают словари и энциклопедии, придумывают слова, воображаемые события, предпочитают игры, требующие активизации умственных способностей. Одаренного ребенка отличает и повышенная концентрация внимания на чем-либо, упорство в достижении результата в сфере, которая ему интересна. В сфере психосоциального развития талантливым детям свойственны следующие черты.

Сильно развито чувство справедливости, проявляющееся очень рано. Они устанавливают высокие требования к себе и окружающим и живо откликаются на правду, справедливость, гармонию и природу. Яркое воображение маленьких талантов рождает несуществующих друзей и целую фантастическую жизнь, богатую и яркую. Спустя много

лет часть из них как в работе, так и в жизни сохраняют элемент игры, изобретательность и творческий подход. Для одаренных детей характерны преувеличенные страхи, поскольку они способны вообразить множество опасных последствий. Они также чрезвычайно восприимчивы, эмоционально зависимы, несбалансированны, нетерпеливы.

В школьном возрасте есть такой индикатор творческих способностей – темы учебного курса, которые вызывают вопросы и желание докопаться до истины. То, к чему проявляется большой интерес, неукротимое стремление понять есть проявление специальных способностей. Для одаренных детей характерно опережающее познавательное развитие [1]:

Отличаясь широтой восприятия, они остро чувствуют все происходящее в окружающем их мире и чрезвычайно любопытны в отношении того, как устроен тот или иной предмет. Они способны следить за несколькими процессами одновременно и склонны активно исследовать все окружающее. Они обладают способностью воспринимать связи между явлениями и предметами и делать соответствующие выводы; им нравится в своем воображении создавать альтернативные системы. Отличная память в сочетании с ранним языковым развитием и способностью к классификации и категоризированию помогают такому ребенку накапливать большой объем информации и интенсивно использовать ее.

Одаренные дети обладают большим словарным запасом, позволяющим им свободно и четко излагать. Однако ради удовольствия они часто изобретают собственные слова. Наряду со способностью воспринимать смысловые неясности, сохранять высокий порог восприятия в течение длительного времени, с удовольствием заниматься сложными и даже не имеющими практического решения задачами одаренные дети не терпят, когда им навязывают готовый ответ. Они отличаются продолжительным периодом концентрации внимания и большим упорством в решении той или иной задачи. Характерна повышенная психосоциальная чувствительность: одаренные дети обнаруживают обостренное чувство справедливости; опережающее нравственное развитие опирается на опережающее развитие восприятия и познания.

Они предъявляют высокие требования к себе и окружающим. Живое воображение, включение элементов игры в выполнение задач, творчество, изобретательность и богатая фантазия (воображаемые друзья, братья или сестры) весьма характерны для одаренных детей. Они обладают отличным чувством юмора, любят смешные несоответствия, игру слов, шутки. Им недостает эмоционального баланса, в раннем возрасте одаренные дети нетерпеливы и порывисты. Порой для них характерны преувеличенные страхи и повышенная чувствительность. Эгоцентризм в этом возрасте, как и у обычных детей. Нередко у одаренных детей развивается негативное самовосприятие, возникают трудности в общении со сверстниками. Отличительные физические характеристики: Одаренных детей отличает высокий энергетический уровень, причем спят они меньше обычного. Их моторная координация и владение руками часто отстают от познавательных способностей. Талант и одаренность могут проявляться в самых разнообразных интеллектуальных и личностных особенностях. В исследовании Н.Б.Шумаковой [3] изучались особенности развития постановки вопросов как одной из форм проявления поисковой, творческой активности в период от 5 до 20 лет. Результаты исследования позволили выделить два критических периода в развитии способности детей задавать вопросы при знакомстве с новым объектом.

Первый критический период наблюдается в возрасте от 6 до 8 лет: если дошкольники отличаются чрезвычайно высокой любознательностью, то с переходом к школьному обучению значительная часть детей (20-25%) становятся пассивными; вместе с тем у 20-25% детей наблюдается резкое нарастание активности, а у большинства –50-60% - активность существенно колеблется в зависимости от условий общения и обучения. В этот период познавательные вопросы детей приобретают новое качество – поисковый характер: они направлены в основном на самостоятельное нахождение неизвестного. В подростковом периоде (11-14 лет) вопросы приобретают структуру гипотез, носят исследовательский

характер. К концу этого периода сужается содержательная широта вопросов, но появляются вопросы нового содержания, выходящие за пределы настоящего времени, имеющие личностный смысл: вопросы о смысле для человека неизвестных и открываемых явлений, о возможностях познания мира, прогнозирования будущего, о месте человека во Вселенной, о смысле жизни.

В этот критический период происходит дальнейшая дифференциация детей по их активности в постановке исследовательских вопросов, вопросов-гипотез. Высокий уровень активности в постановке таких вопросов наблюдается у небольшой части школьников (10-15%), значительная же часть (40%) характеризуется пассивностью. К концу подросткового возраста четко выделяются два крайних полюса активности в постановке вопросов, проблем, построении догадок – проблемный (творческий) и непроблемный (нетворческий). Подростки с проблемным типом активности обнаруживают в ситуации неопределенности большие способности к самостоятельному порождению задач, вопросов, проблем и поиск их решения.

Они отличаются высокой способностью включаться в поставленные проблемы, возвращаться к ним по мере дальнейшего опыта исследования. В дальнейшем, в период от 15 до 20 лет, эти различия между людьми не сглаживаются, а имеют тенденцию нарастать.

Список использованной литературы:

1. Матюшкин А.М. Концепция творческой одаренности. // Вопр. психологии. - 1989. - №6. – с.29-33.
2. Матюшкин А.М. Загадки одаренности. М.,1992.
3. Чистякова Г.Д. Развитие саморегуляции понимания в школьном возрасте. // Вопр. психологии. - 1988. - №4.
4. www.superinf.ru//Сущность социально-педагогического сопровождения развития одаренности подростков.

ЖАСӨСПІМДЕРДЕГІ ДАРЫНДЫЛЫҚТЫҢ ИНТЕЛЛЕКТУАЛЬДЫ ЖӘНЕ ПСИХОЛОГИЯЛЫҚ ЕРЕКШЕЛІКТЕРІ

Исина Шынар Амангельдиевна,

Қазақ-Орыс Халықаралық университеті, 030006, Ақтөбе, Әйтеке би көш. 52,

Бұл мақалада жасөспірім кезеңіндегі интеллектуальды дарындылықтың психологиялық ерекшеліктері жөнінде жазылған.

Дарынды балаларға қолдау қорсету – бұл болашақта ғылымның дамуына, ел мәдениетінің және әлеуметтік жағдайдың өркендеуіне қосылған зор үлес. Бүгінгі таңда, дарынды балаларды анықтап, дамытуға арналған бағдарламалар негізінде, өз қабілеттерін пайдалану мүмкіндіктері арқылы жұмыстар іске асырылуда. Бірақ, аса дарынды және талантты жасөспірімдерді анықтау, дамыту, әр кезеңдерде оқыту кезінде жеке ерекшеліктерін ескере отыра, түсіну проблемасы толықтай шешілген жоқ.

Кілт сөздер: дарындылық, интеллект, дамудағы ерекшеліктер, концепция, жасөспірім.

INTELLECTUAL AND PSYCHOLOGICAL FEATURES OF TEENAGERS' CAPABILITY

Issina Shynar Amangeldiyevna

Kazakh-Russian International University, Kazakhstan, 030006, Aktobe, 52 Aiteke bi St.

This article covers the intellectual and psychological features of teenagers' capability.

Today care for gifted children is a concern for the development of science, culture and social life of tomorrow. There are ways to identify these children, produced programs to assist them in realizing their abilities. However, there is problem of diagnosis and the development of highly gifted and talented children at all stages of their education, problem of children's understanding of their talents and personal responsibility for creative self-realization.

Keywords: capability, intelligence, features of development, concept, teenager.

1986 ЖЫЛҒЫ ЖЕЛТОҚСАН – ТӘУЕЛСІЗДІГІМІЗДІҢ ТҰҒЫРЫ

(Қазақстан тәуелсіздігінің 25 жылдығына)

Өтемісов Бақтыбай,

тарих ғылымдарының кандидаты, профессор, Қазақстан тарихы және әлеуметтік-гуманитарлық пәндер кафедрасының меңгерушісі,
Қазақ-Орыс Халықаралық университеті, 030006, Ақтөбе, Әйтеке би көш., 52,

Бұл мақалада 1986 жылғы желтоқсандағы қазақ жастарының бой көрсетуі, оның себептері, салдары, бұған Мәскеу тарапынан берілген бағалар туралы жазылып, бұл оқиғаның КСРО кезіндегі қазақ жастары – деп аталып ұлттық тарихымызға енгені дәлелденеді.

Кілт сөздер: Тәуелсіздік, таңдаған жолы, саяси жүйе, СОКП, әкімшілік - әміршілдік, бейбіт шеру, зиялылар, интеллектуалдық күш-жігер, демократиялық қозғалыс.

Тәуелсіз Мемлекет атанғанмыздың 25 жылдығына да аяқ басып келеміз. Бұл – тәуелсіздікті нығайту жолындағы өлшеусіз еңбегіміздің ширек ғасырлық белесін қорытындылайтын мерейлі сәт.

Біздің еліміз бүгінгі күні өзінің барлық жетістіктері үшін тәуелсіздікке қарыздар. Қазақстан еліміздің тәуелсіздік жылдары орасан зор жетістіктерге жеткені баршаға мәлім. Тәуелсіздік жылдары дүниедегі саяси, әлеуметтік күрделі жағдайда Қазақстанда ел тыныштығы, қоғамның тұрақтылығы мен ұлттар арасындағы келісім, ынтымақтастық сақталды; түбегейлі экономикалық реформалар жүзеге асырылып халқымыздың әлеуметтік, материалдық-тұрмыс әл-ауқат ахуалы жыл сайын тұрақты түрде жоғарылап келуде.

Қазақстан экономикасының 2030 жылға дейін дамуын қамтамасыз ететін бағдарлама қабылданып, нәтижесінде дамудың Қазақстан таңдаған жолы әлемдік сарапшылар тарапынан үздік үлгі ретінде бағалануын тапты.

Қысқа мерзімнің ішінде Қазақстанда өте күрделі мемлекеттік саяси жүйесі қалыптастырылып, демократиялық қарым-қатынастар орнатылды. Елбасымыз Нұрсұлтан Назарбаевтың айтқанындай «Біз бір-екі он жыл ішінде 100 жылға татитын іс атқардық». Бұл ақиқат, бұл біздердің көз алдымызда болып жатқан болмыс.

Ал осы Тәуелсіздіктің бастауы 1986 жылғы Желтоқсан оқиғасы болғандығы баршаға әйгілі. Дегенмен де, осы оқиға туралы әртүрлі пікірлер айтылып келуі де бар. Солардың бірі, мысалы, сол желтоқсан дүмпіне жастарды күштеп апарды, ұйымдастырушылар болды дегенде сөз айтылады.

Осыған қарай, 1986 жылы 16-17-сі күндері Алматыда болған оқиғаны тарихи тұрғыдан сағаттарына дейін егжей-тегжей қарап жастарымыздың алдында тағы да шындық ақиқатты тартуға мақат еттік.

1986 жылы 16 желтоқсанда Қазақстан коммунистік партиясы Орталық комитетінің бесінші пленумы болды. Пленумды сол кездегі Совет ОДАҒЫ Коммунистік партиясы (СОКП) Орталық Комитетінің хатшысы болып істейтін Г.П. Разумовский ашты. Ол Д.А. Қонаевқа зейнеткерлікке шығуына байланысты Қазақстан Компартиясы Орталық комитетінің бірінші хатшысы қызметінен босатылатынын хабарлады. Оның орнына бұдан бұрын Грузия республикасында хатшы, Ульяновск облысында бірінші хатшы болған, біздің елімізде тұрмаған, қызмет етпеген, жағдайды білмейтін, Қазақстан халқы оның адамгершілік тұлғасы түгіл беті-жүзін танымайтын Г.В. Колбин дегенді сайлау жөнінде ұсыныс жасады. Сөйтіп, 18 минуттың ішінде Колбин Қазақстанның бірінші басшысы болып шыға келеді [№6, 397 бет].

Келесі күні, 17 желтоқсанда пленум туралы хабар ақпарат құралдарында басылып шықты. Жұрт аң-таң болды. Республикада тұратын алты миллионнан астам қазақтың ішінен бірінші басшы боларлық бір адам табылмады ма деген сұрақ әркімнің көңіліне қаяу келтірді. Орталықтың мұндай әкімшілік-әміршілдік өктемдігін, сенімсіздігін әділетсіздікке жандары

қас, пәк жүрек жастар бірінші сезініп, бірінші көтерілді. Бұл оқиға халықтың намысына тиерлік, ұлттық кемсітушілікке жататындығын жастар бірінші ұғынды. Студенттік және жұмысшы жатақханаларында толқу басталып, алаңға шығу, Орталықтың өктем шешімдеріне қарсылық, наразылық білдіру жөнінде әр жерде әңгіме қозғалды. Сөйтіп, жан-жақтан Жаңа алаңға Қазақстан басшыларына көптен шешілмей жатқан мәселелерді білдіруге, халықтың тілегімен санаспай, қадір-қасиетін қорлайтын пленумның шешіміне қарсылығын білдіруге оқушы жастар жас жұмысшылар шеруге шықты.

Қозғалысқа қатысқан адамдардың айтуынша кешке қарай алаңда 15 мыңдай адам болды деп шамалайды. Шеру бейбіт және саяси сипатта болды. Ешкім заңды немесе қоғамдық тәртіпті бұзбай, тек өздерінің талап-тілектерін білдіріп, ол шешіммен өздерінің келіспейтіндіктерін білдіруге шыққан. Олар Қазақстан Компартиясы Орталық Комитетінің бірінші хатшылығына неге Қазақстан немесе республиканың жергілікті халқының жай-жапсарын білетін орысты неге қоймайды, ондай адам неге сырттан әкелінеді, ол туған халықтың мұң-мұқтажын қайдан білмек, өз елімізді өзіміз неге басқармаймыздеген сауалдармен әділдікті іздеп, соларға жауап алғылары келіп шыққан болатын. Түптеп келгенде, бұл қазақ халқының отаршыл, өктемшіл саясатқа өздерінің азаматтық және саяси позициясын ашық білдіру еді. Ол бүкіл бір халықтың пікірін елемей, халықты қорлайтын шешімге қарсы тұру болды [№7, 164 бет].

Алайда, оларды бір қолында резеңке таяқ, бір қолында қалқаны бар сарбаздар мен милиция қызметкерлері қарсы алды. Республика басшылары өркениетті елдердегідей жиналған халық алдына шығып, жағдайдың егжей-тегжейін біліп, шиеленістірмей, оны бейбіт жолмен шешудің орнына саяси наразылықты билікке төнген қатер деп санап, саяси дәрменсіздік білдіріп, ақыл-парасат пен ізгі ниет арқылы шешуге емес, шеруге шыққан халықты күшпен басып-жаншуға үміт артты. Көп ұзамай, алаңға қарулы күштер әкелініп, тағы милиция топтары шақырылды. 17 желтоқсанда бірінші басшылармен кездесу болмай, мәселелер шешілмегендіктен, шеру 18 желтоқсанға ұласты. Бұлай боларын сезген басшылар Москвамен ақылдасып, көмек сұрап жатқан. Олар Конституцияға жат шешімдер қабылдап, РСФСР және басқа одақтас республикалардың сегіз қаласынан сақадай сай қаруланған армия және ішкі әскерлерінің арнаулы бөлімдерінен қарулы күштерді Алматыға жөнелтті. Т. Бейісқұловтың «Желтоқсан ызғары» деген еңбегінде бұл туралы былай делінген: «Кешкі сағат алтыда Фурманов көшесімен қос-қостап сап түзеп өткен бронотранспортерларға мінген олар алаңға шоғырланды. Танктер де келтірілді. Он бес БТР тұрды. Самсаған қарулы қол бейбіт талап қойған жанкешті жандарға суық ызғарын төгіп, қауіп төндірді. Сөйтіп, алаңға саны, 50 мың әскер, 20 мың милиция адамдары, 16 мыңдай жасақшылар шоғырландырылды. Түс қайта танкілер мен БТР-лар алаңнан алынып аулағырақ тасаға апарылып қойылды.

18 желтоқсанда Москвадан КОКП Орталық Комитеті Саяси Бюросының мүшесі М.С. Соломенцев ұшып келді. Соның ақылымен жоғарыдағы жойқын күш аз болғандай орыс жұмысшыларынан топтастырылған, металл шыбықтармен, арматура, шынжыр және кабель кесінділерімен қарулы жасақшылар келтірілді. Оларды тікелей алаңға қоймай, алаңның айналасындағы аулаларда, тасада үш қатар шеңбер сияқты етіп ұстады. Ол да алдын ала ойластырылған айла екен. Кейін белгілі болғандай, олар шерулерді басу, ұстау кезінде құрсауды бұзып шығып қашқандарды соққыға жығуға дайындалған шара екен. Бірінші шеңберден құтылсаң, екіншінің таяғына жығыласың, одан шеңберден құтылсаң – үшінші соққы дайын тұр. Кейін олардың жаңағы қаруларын суреттерге түсіріп, демонстранттардың қарулары деп көрсетті, айыптауларында оны «нақты айғақ» ретінде пайдаланды. Алматы жоғарғы әскери командалық училищесінің курсанттары әкелінді. Астанаға кірер жолдар жабылды. Бактары суға толы өрт сөндіргіш машиналар алаңда 17 желтоқсанда да болған, бірақ келесі күні олардың саны жиырмадан асты.

Бірақ мұздай қаруланған әскерлер болсын, өрт сөндіруші машиналар болсын жалынды жастарды, жігерлі жұмысшыларды тоқтата алмады. Әсіресе, Бейбітшілік және

Сәтпаев, Фурманов және Сәтпаев көшелерінің қиылысында және Жаңа алаңға таяу маңда адам лық толы, теңіздей толқыды. Біразының қолында ұстаған ұрандары мен транспоранттары бар болатын. Олардың негізгі мазмұны: «Әділетті ұлт саясаты жасасын!» «Жасасын Қазақстан!», «Біз, қазақ, ежелден еркіндік аңсаған», «Ешқандай ұлтқа артықшылық берілмесін», «Каждому народу – своего вождя», «Долой Колбина!», «Требуем справедливости!» және т.б.

Қыстағы кеш ерте түседі ғой. Қас қарайып, күңгірт түсе бастады. Алаңда жан-жақтан бірнеше жерден қойылған прожекторлар баяғы соғыс кезінде түнгі әуе шабуылына қарсы жарық түсіргендей, зениткалармен ұшақтарды атқылайтындай кешкі қараңғылықты айқыш-ұйқыш тіліп, сол сәуленің жарығымен тұс-тұстан шерулерді кинопенқаға түсіріп жатты. Оның сыры кейін белгілі болды. Ондағы мақсат – түсірілген адамдардың кейін суреттерін шығарып, оқу орындарынан, мекемелерден, ұжымдардан солардың бәрін іздеп тауып, жазалау екен. Мұның бәрін кейін жасады да. «Қылмыскерлерді» іздейтін фото-альбом жасап, әрбір табылған адамның астына аты-жөндерін, қайда, нендей жұмыс істейтігіндігі немесе оқитындығы және т.б. мәліметтерді тіркеп отырды. Сол арқылы кейін оларды жауапқа тартты, қуғын-сүргінге түсірді.

Алаңдағы парад қабылдайтын мінбеден сол кездегі кейбір басшылар шығып сөз сөйлеген болды. Бірақ «тараңдар», «жатақханаларыңа қайтыңдар» деген жалпылама сөздерден басқа мардымды ештеңе айта алған жоқ. Республика прокуроры Ғ. Елемесов, Қазақ ССР Ішкі істер министрінің бірінші орынбасары Э. Басров және т.б. жағдайды түсініп, толқудың себептерін біліп, оларды шешуге әрекет етудің орнына қоқан лоқы көрсетіп, «тарамасандар арты жаман болады» деп сес көрсетіп жатты. Сол сөздеріне қарағанда мүмкін олар алаңға шыққан адамдар қалай басылып-жаншылатынын, не жоспарланып қойылғанын білген де шығар....

Осындай ұрымтал жағдайда билеуші топ Алаңға шығушылармен тең дәрежеде сөйлесіп, мақсат-мүдделерін біліп, олармен есептескісі келмеді. Тоталитарлық жүйе сүт бетіндегі қаймақты қалқып алғандай қазақ зиялыларының озық бөлігін қыршынын қиғаннан кейін енді айтқанын, айдағанға жүретін бас көтермес көнбестерді ғана қалды деп ойласа керек. Алдағы толқын ағалардың артынан жас құрақтай желкілдеп, отан сүйгіштігі, саяси санасы күшейіп жаңа толқын келе жатқанын сезбеді [№5, 120 бет].

Олар болса Абылай, Кенесары, Әлихан, Міржақып, Мағжан сияқты бабалары туралы ата-аналарының сыбырлап айтқандарын, Ілияс Есенберлин, Әнуар Әлімжанов, Олжас Сүлейменов, Жұбан Молдағалиев сияқты ағаларының тұспалдап айтқандарынан нәр алып, ұлттық рухы жаңғырып, қайта түлеп келе жатқан, ұлттық еркіндікті аңсаған, өзін-өзі билеу құқығын талап еткен жалынды жастар еді [№3, 38 бет].

Өркениетті елдерде мұндай дау-дамай, кикілжіңдер кезінде билік басындағылар қозғалысқа қатысушыларға тезірек барып, жағдаймен егжей-тегжейлі танысып, егер талап орынды болса, оны ушықтырмай қанағаттандырып, шиеленіске жібермеуге тырысады. Біздегілердің оған өресі жетпеді. Баяғы әміршілдік-әкімшілдік тәсілмен жастарды қайтсе де таратып, «тәртіпсіздікті» жоюды ғана ойлады.

18 желтоқсан күні түнге қарай жиналған жұрттың тарқамайтынына көздері жетіп, оларды күшпен тарқату, оған көнбесе қамауға алу әрекеті басталды. Жиырма шақты өрт сөндіргіш және су шашатын машиналар алаңға шығып, қысқы суықта шерушілердің үстіне су шашып, нөсер жауындай боратты. Жұрт әрлі-берлі жөңкіліп, ыдырамады. Милиционерлер әскерилердің көмегімен шерудің алдыңғы сапындағы белсенділерді бөліп алып, ұстауға кірісті. Мұның бәріне шыдамаған шерушілер қолдарына түскен заттарын алып, мрамор тас плиталарды уатып атқылауға шықты. Бірнеше жерде милиция машиналары, су шашқан машиналар өрттеле бастады. Алаңға жиналған қарулы күштер шерушілерді қоршап Сәтпаев көшесімен Ленин даңғылына қарай ұрып-соғып ығыстырды. Ол жақта көше-көшелерде дайындалып қойған әскери милиция машиналары болатын. Шерушілерді соларға ұрып-

соғып тиеп, сыйғанша милиция бөлімшелеріне, олардың тірек пункттеріне (опорный пункт) апарып қамап, қалғандарына қала сыртына апарып тастаған. Шерушілерді ығыстыру және ұстау барысында саперлердің күрегі, резенке таяқ, арсылдаған иттер пайданылды. Құрсауды бұзып қаша шыққандар жоғарыда көрсетілгендей, арнаулы дайындалған жасақтардың соққысына ұшырап жатты. Қашып құтыла алғандары құтылып кетті. Алаңда асфальт үстінде қанға бөгіп құлап жатқан адамдар машиналарға тиеліп әкетілді.

Шерушілер көп еді. Мыңдаған адамның бәрін ұстап жабуға жер жетпеді. Сонда «көптеген жастарды бір колонна автомашинамен Әл-Фараби проспектісімен Жоғарғы Каменка поселкесіне қарай, екінші колонна Жоғарғы Қаскелең жолымен АДК карьеріне, Райымбек және Путь Ильича поселкелеріне қарай алып кетіп, жұрт көзінен жасырып, «жартылай жалаңаш-жалпы күйлерінде» ақ қар, көк мұзда құла түзге топырлатып тастап кетіп отырған». Ал сол кезде Қазақ ССР Ішкі істер министрлігі саяси бөлімінің бастығы болған, Желтоқсан оқиғасынан кейін облысқа қызметке жіберіліп, кейін Қазақ ССР халық депутаты болып сайланған. 1990 жылдың 15 мамырында Қазақ ССР Жоғарғы Кеңесінің бірінші сессиясында Үкімет үйінің алдына жиналған пикетшілердің Желтоқсан оқиғасы туралы талаптарын қарау керектігін бірінші көтерген, сондағы болған оқиғаларды өз көзімен көрген М.Д. Қалматаевтың осы оқиғаға байланысты құрылған комиссиясына берген түсініктемесінде былай деп жазады: «Кезекті операциядан» кейін ұсталған жігіттер мен қыздарды бірнеше сағат бойы (қақаған аязда) жерге жатқызып қою – социалистік заңдылықты бұзу емес пе? Солдаттар оларды жер бауырлап жатуға мәжбүр етті, ал қайсыбірі сәл болса да басын немесе кеудесін жерден көтерсе болды, солдаттар оларды дубинкалармен төмпештей бастайды. Мен бұл жөнсіздік туралы желтоқсанның 17-сі, 18-і күндері Орталық Комитеттің сол кездегі екінші хатшысы Мирошхинге, сол кездегі Ішкі істер министрі Князевке бірнеше рет баяндадым. Мирошхин «Мүмкін оларға үйіңнен көрпе әкеліп бересің?», - дейді [№8, 272 бет].

18 желтоқсан Кеңес Одағы телеграф агенттігі бастап, басқа газеттер қостап «Алматыдан хабарды» өңін айналдырып беріп жатты. Онда: «Кеше кешкісін және бүгін күндіз Алматыда ұлтшыл элементтер арандатып салған оқушы жастар тобы көшелерге шығып, Қазақстан Компартиясы Орталық Комитетінің жуырда болған пленумының шешіміне наразылық білдірді. Бұл жағдайды бұзақылар, арамтамақтар және қоғамға жат басқа да адамдар пайдаланып, право тәртібінің өкілдері жөнінде правоға қарсы әрекеттер жасады», - делінді.

Алматыдағы оқиғаларды республиканың басқа қалаларына білдіргілері келмеді және ондағы жағдайды Алматыға жеткізбеді. Шындығында бас көтеру республиканың бірқатар облыстарында болыпты. «Наразылық митингілері мен шерулер Жамбылда, Жезқазған мен Қарағандыда, Арқалық пен Көкшетауда, Павлодар мен Шымкентте, Талдықорған мен Сарыөзекте, Талғарда, Шамалғанда және басқа қалаларда да өтті. Бұл шерулерге 2500-дей адам қатысқан, оның 281-і ұсталған».

Шеруді күшпен басқаннан кейін жазалаушы органдар Желтоқсан оқиғасына қатысқандарды анықтап, жазалауға кірісті. Милиция бөлімшелеріне, тірек пункттеріне және т.б. жерлерге түскендерді қайта қарап, алаңда киноплёнкаларда бейнеленгендердің суреттерін шығарып, оларды іздеу күндіз-түні жүргізілді. Анықталғандарды, тіпті сол күні кездейсоқ көшеде ұсталғандарды қуғын-сүргінге ұшырату, қызметтерінен, жұмыстарынан, оқуларынан шығару кең өріс алды. Желтоқсан оқиғасына тікелей қатысқандарды ғана емес, соның желеуімен бүкіл қазақ халқын қуғындау науқаны басталды.

Қазақ ССР-ы прокуратурасында Желтоқсан оқиғаларына қатысқандарды қатаң жазалау үшін құрамында 98 тергеуші бар арнайы тергеу органы құрылды. Оның басшысы болып Қазақ ССР-ы прокурорының орынбасары А. Мызников тағайындалды. Олар республикалық прокуратура, Ішкі істер министрлігі және Мемлекеттік қауіпсіздік

комитетінің қызметкерлерінен тұратын. Олар Желтоқсан оқиғасына қатысқандарды жаппай жазалауға кірісті.

Бұл оқиғаға қатысқандар сотталып, ерекше қуғын-сүргінге түсті. Мысалы, тіпті мынадай жағдай да болды. Қ. Рысқұлбековтың ісі сотта қаралып, үкімі оқылып жатқан сәтті фотокорреспондент суретке түсіріпті. Онда айыпталғандар Алматы сәулет-құрылыс институтының I курс студенттері Қ. Рысқұлбеков пен Е. Көпесбаев, «Алма-Атаотделстрой» тресінде №39 құрылыс-монтаж басқармасының балташысы Т. Тәшенов, Алматы энергетикалық құрылыс техникумының 3-курс студенті Ж. Тайжұмаев және «Алмаатапромстрой» тресіндегі №40 құрылыс-монтаж басқармасының электрмен дәнекерлеушісі К. Күзембаев бейнеленген. Бәрінің де еңселері биік, бастары жоғары, қаймықпай қасқайып тұрса, ал судья өзінің кінәсін сезгендей басы салбырап тұр.

Сол суретті идеялық жағынан зиянды деп тауып, оны газет бетінде жариялағаны үшін КазТАГ-тың сол кездегі директоры Ж. Ысмағұловты, ұйғырдың «Коммунизм туғи» газетінің редакторы Т. Назаровты жұмыстарынан шығарып, партиялық қатаң сөгіс берді. «Жетісу» газетінің редакторы М. Жақыпов, «Огни Алатаудың» редакторының орынбасары С. Скороходов обком бюросында қызметтерінен босатылып, партиядан шығарылды.

Желтоқсан оқиғаларына қатынасқандарды жазалауда құқық қорғау органдарының қызметкерлері, солардың ішінде өз ағайындарымыз «белсенділік» байқатқан. Мысалы, Алматы қалалық сотының мүшелері Р.Ыдырысова – 8 адамға, Н.Ақынова -7 адамға, М.Мамыров – 4 адамға заңсыз үкім шығарғанын комиссия анықтады.

Желтоқсан оқиғасын желеу етіп Г.В.Колбин қазақ кадрларын қуғын-сүргінге түсіріп, орындарынан босатуды бастады. 1987 жылы 17 қаңтарда Қазақстан Компартиясы Орталық Комитеті бюросының мәжілісінде республикада кадрлар арасында жүргізіліп жатқан жұмыстардың дәрежесін арттыру шаралары қаралды. Онда Үйлестіру кеңесі деген құрылып, басшысы Колбиннің өзі болды. Басшылардың мінездемелерін жаңарту, оларды аттестациялау деген шықты. Мұның бәрі қазақ кадрларының арасында «сенімсіздердің» бәрін жұмыстан босатуды көздеді.

1987 жылғы шілдеде Кеңес Одағы Коммунистік партиясының (КОКП) Орталық Комитеті «Қазақ республикалық партия ұйымдарының еңбекшілерге интернационалдық және патриоттық тәрбие берудегі жұмыстары жайлы» қаулы қабылдай отырып, 1986 жылғы Алматыдағы желтоқсан оқиғаларын «қазақ ұлтшылдығының көрінісі» деп бағалады. Төрешіл, коммунистік аппарат тағы да өзін ақтап шығып, кезекті «кінәлыны» тапты.

Желтоқсан оқиғаларын өз атымен атап, қазақ халқына жабылған «ұлтшыл» деген жаланы алып тастау үшін күреске Қазақстанның көптеген зиялылары барлық интеллектуалдық күш-жігерін жұмсады. Солардың ішінде бұл күрес барысында ерекше белсенділік көрсеткен дарынды ақын Мұхтар Шаханов қазақ зиялыларының тобын басқарып, КСРО халық депутаттарының I съезінде қазақ халқының намысы үшін жалынды сөздерін айтқан болатын.

Көпшіліктің табандылықпен талап етуіне кейін бұл күрес ұлы нәтижесін берді. 1990 жылы 18 мамырда КОКП Орталық Комитетінің қаулысында қазақ ұлтшылдығы деген кінәлау қате деп мойындалды.

1986 жылғы Алматыдағы желтоқсан оқиғасы қазақ жастарының КСРО кезіндегі алғашқы демократиялық қозғалысы деп аталып ұлттық тарихымызға енді. Желтоқсанның 17-сін Президентіміз Нұрсұлтан Назарбаев өзінің жарлығымен «Демократиялық жаңару күні» деп жариялады [№1, 40 бет].

Қолданылған әдебиеттер:

1. Н.Ә. Назарбаев. Ақыл парасат кітабы Астана.2015
2. Н. Назарбаев. Политическая философия евразийской концепции. «Казахстанская правда». 10 июня 2016 года

3. Б. Аяған. Қазіргі Қазақстан тарихы. Алматы. «Атамұра». 2010.
 4. Г.Р. Нұрымбетова. Қазіргі кезеңдегі Қазақстанның саяси партиялары. Алматы. 2009.
 5. М. Қойгелдиев. «Алаш» қозғалысы. I том. Алматы. «Мектеп»
 6. Қазақстан тарихы, Очерктер. 1994.
 7. Н. Абдоллаев. Қазақстан әлемдік тарих аясында. 2-ші кітап. Ақтөбе. 2001.
 8. Д. Жамбылов. Саясаттану. Алматы. «Жеті жарғы». 2005.
-

ДЕКАБРЬ 1986 ГОДА – ПЬЕДЕСТАЛ НЕЗАВИСИМОСТИ

Утемисов Бактыбай

Казахско-Русский Международный университет; 030006, Актөбе, ул. Айтеке би, 52,

В данной статье, посвящённой 25-летию независимости Казахстана, рассмотрены ход и характер декабрьских событий 1986 года в Алматы. Реакция власти СССР на эти события и её оценка их. Официальное признание этих событий первым демократическим выступлением казахской молодёжи в условиях тоталитарного государства. Влияние этого движения на последующие демократические преобразования в регионе.

Ключевые слова: Независимость, политический протест, СССР, ЦК КПСЭ, демонстрация, «проявление национализма», реабилитация.

DECEMBER, 1986 – INDEPENDENCE PEDESTAL

Utemisov Baktybai

Kazakh-Russian International university; 030006, Aktobe, Aйтеке bi St., 52,

In this article devoted to 25 anniversary of Kazakhstan independence the course and character of December events of 1986 in Almaty are considered. Reaction of USSR power to these events and her assessment. Official recognition of these events the first democratic performance of the Kazakh youth in conditions of totalitarian state. Influence of this movement on subsequent democratic transformations in the region.

Keywords: Independence, political protest, USSR, CC, CPSU, demonstration, «manifestation of nationalism», rehabilitation.

ВИРТУАЛЬНЫЕ ЛАБОРАТОРНЫЕ РАБОТЫ В ИНЖЕНЕРНОЙ СРЕДЕ LabVIEW

Байбулов А.К.,

к.т.н, доцент кафедры общетехнических дисциплин, АРГУ им. К. Жубанова,

Иваницкая Н.В.,

к.ф.-м.н., профессор кафедры технических и естественно-научных дисциплин, Казахско-
Русский международный университет,

Казагачев В.Н.,

старший преподаватель кафедры общетехнических дисциплин, АРГУ им. К. Жубанова,

В статье рассматривается создание виртуальной обучающей лаборатории по механике жидкости и газа для студентов инженерных профилей. Виртуальная лаборатория реализуется с помощью среды программирования LabVIEW.

Ключевые слова: лабораторный практикум, виртуальная лаборатория, LabVIEW.

Важным элементом образовательного процесса является физический эксперимент, стимулирующий активную познавательную деятельность и творческий подход к получению знаний. Традиционные формы образовательного процесса предусматривают выполнение необходимого комплекса лабораторных работ, однако существует проблема ограниченности доступа обучающихся к лабораторному оборудованию или же отсутствие необходимого.

Одним из путей решения данной проблемы может стать возможность дополнения традиционных форм лабораторного практикума виртуальной лабораторией, использующей технологию имитационного математического моделирования физического эксперимента. Создание виртуальной лаборатории предусматривает использование набора аппаратных и программных средств, добавленных к обычному компьютеру таким образом, что пользователь получает возможность взаимодействовать с компьютером как со специально разработанным для него обычным электронным прибором [1].

Оптимальным решением для создания виртуальной лаборатории является графическая программная технология, реализованная в среде программирования LabVIEW [2,3]. LabVIEW - графическая альтернатива обычному программированию - позволяет создавать графические программы, называемые виртуальными приборами. Развитая система графического меню в виде наглядных графических образов, обеспечивает удобный интерактивный режим его взаимодействия с компьютером. Использование технологий LabVIEW для разработки лабораторных практикумов позволяет студентам в интерактивном режиме управлять виртуальным оборудованием, наблюдать и ставить эксперименты путем использования привычных изображений приборов.

На рисунке 1 приведена лицевая панель разработанной в данной программе лабораторной работы «Процессы идеальных газов». Целью работы является исследование формы реакции (отклика) давления P , объема V и температуры T на произвольное воздействие при изучении термодинамических процессов идеального газа. Действие прибора основано на выполнении известного для идеального газа соотношения $PV=RT$, связывающего между собой величины давления P , объема V и температуры T . Блок-схема программы расчета представлена на рисунке 2.

На лицевой панели для отображения полученных данных V , P , T представлены мерная емкость, манометр и индикатор температуры, а для наблюдения за ходом процесса - трехлучевой запоминающий осциллограф и X-Y-самописец для построения P - V диаграммы процесса.



Рисунок 1 - Лицевая панель прибора



Рисунок 2 - Блок-схема программы расчета

Система считывает показания мерной емкости, манометра и индикатора температуры, а данные, полученные в режиме реального времени, передаются на лицевую панель. Во время выполнения работ студенты имеют возможность непосредственно наблюдать за ходом

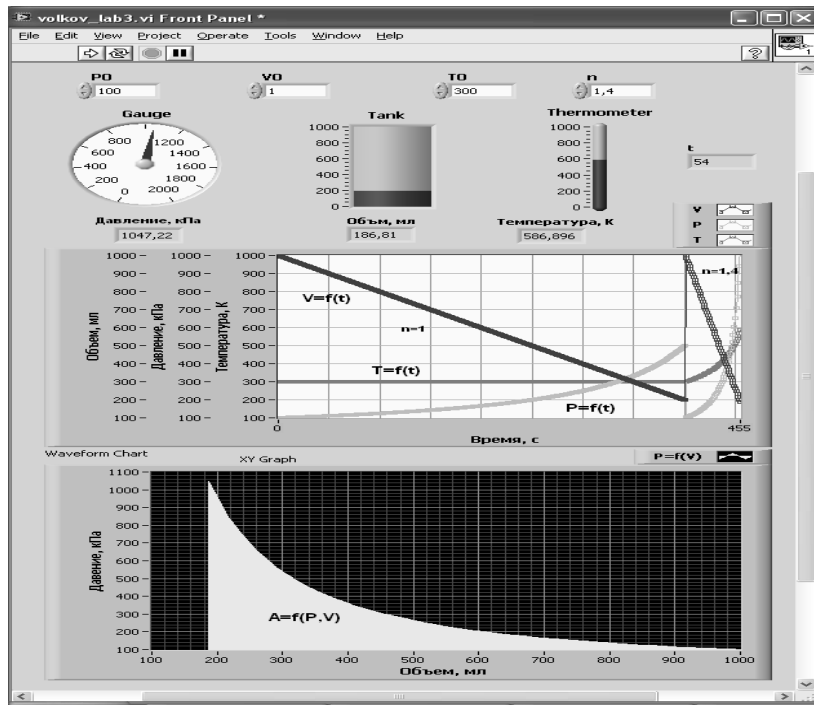
процесса, а также регулировать режимные параметры. При этом студенты могут экспериментировать с параметрами, без опасения вывести прибор из строя.

Опыт использования виртуальной лаборатории показал, что она дает возможность:

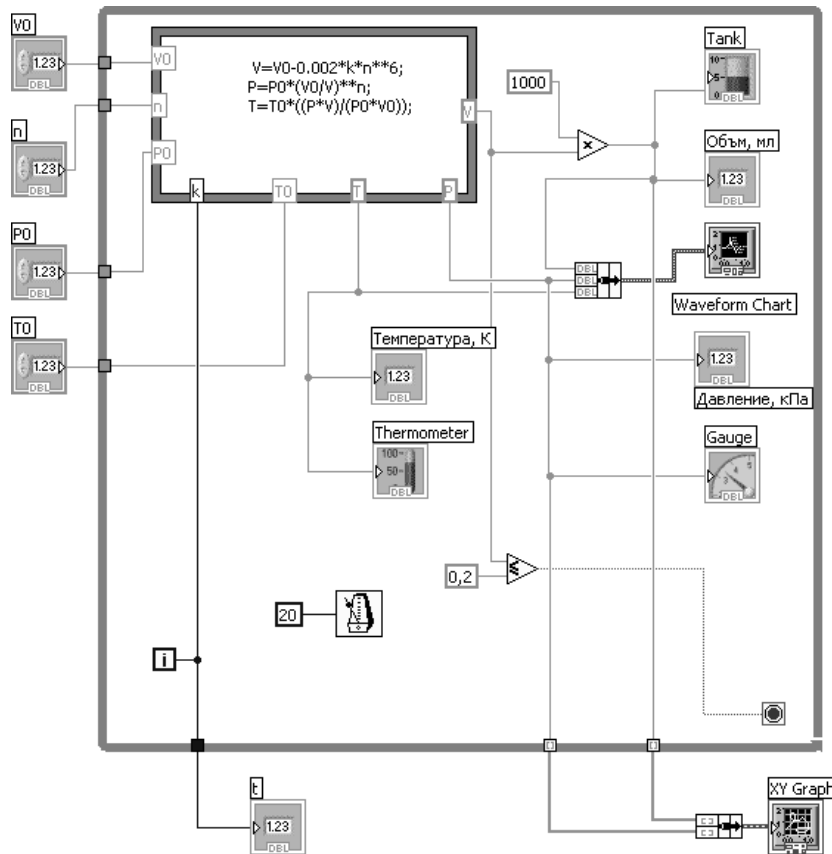
- демонстрации в качестве дополнительного материала во время проведения занятий;
- самостоятельного выполнения студентами лабораторных работ;
- варьирования объектов и режимов исследований в пределах, выходящих за ограничения и возможности реальных экспериментальных установок;
- ориентации обучаемых на прогнозирование и анализ полученных результатов.

Вместе с тем проведение лабораторных работ в виртуальном режиме не позволяет обучаемым освоить навыки управления реальным оборудованием и приборами. Поэтому предпочтительным является сочетание виртуального и реального эксперимента, при котором компьютерная модель изучаемого процесса несет вспомогательную функцию подготовки студента к действиям с реальными объектами. В целом же, можно считать, что внедрение в учебный процесс виртуальных лабораторных работ существенно повышает качество и эффективность учебного процесса.

Список использованной литературы:

1. Автоматизация физических исследований и эксперимента: компьютерные измерения и виртуальные приборы на основе LabVIEW 7 (30 лекций) // Под ред. Бутырина П. А. – М.: ДМК Пресс, 2005. - 264 с.
2. Батоврин В. К, Бессонов А.С, Мошкин В. В, Папуловский В. Ф. LabVIEW: практикум по основам измерительных технологий. – М.: ДМК Пресс, 2005. - 208 с.
3. Батоврин В. К, Бессонов А. С, Мошкин В. В. LabVIEW: практикум по электронике и микропроцессорной технике. – М.: ДМК Пресс, 2005. - 182 с.

LabVIEW ИНЖЕНЕРЛІК ОРТАДАҒЫ ВИРТУАЛДЫ ЗЕРТХАНАЛЫҚ ЖҰМЫСТАРЫ

Байбулов А.К., Иваницкая Н.В., Казагачев В.Н.

АРГУ им. К. Жубанова, Казахско-Русский Международный университет

Мақалада инженерлік бағыттағы студенттерге арналған сұйықтық және газ механикасы бойынша виртуалды оқыту зертханасын құру қарастырылған.

Кілт сөздер: зертханалық практикум, виртуалды зертхана, LabVIEW.

VIRTUAL LABS IN LabVIEW ENGINEERING ENVIRONMENT

Baibulov A.K., Ivanitskaya N.V., Kazagachev B.N.

K. Zhubanov ARSU, Kazakh-Russian International university, Aktobe

This article describes how to create a virtual learning laboratory on Fluid Mechanics for students of engineering profiles. Virtual Lab is realized using LabVIEW programming environment.

Keywords: laboratory practical, virtual laboratory, LabVIEW.

ТЕХНИКАЛЫҚ МАЙДЫҢ ПАРАМЕТРЛЕРІН АНЫҚТАУ

Жұбаев А.Қ.¹, Нұртазина А.С.², Маратова С.М.²

¹Қазақ-Орыс Халықаралық университеті, 030006 Ақтөбе, Айтеке би көш., 52

²Ақтөбе өңірлік мемлекеттік университеті, 030000 Ақтөбе, Әлия Молдағұлова даңғ., 34

Газ турбиналық қондырғыда қолданылатын қондырғы мен генератор майларының вибровискозиметрия және жарықтың динамикалық шашырау әдістерімен зерттелінді.

Кілт сөздер: тұтқырлық, вибровискозиметр, жарықтың динамикалық шашырауы.

Кіріспе

AND SV-10 – бұл кең диапазонды, жоғарғы дәлдікті және өлшеу оралымдылығын қамтамасыз ететін вибрациялық вискозиметр.

Тұтқырлықты өлшеу камертондық вибрация әдісі көмегімен жүргізіледі. Сұйық ортада вискозиметрдің сенсорлы пластинасының вибрациясын тұрақты амплитудада ұстап тұру үшін өлшеудің негізіне электрлік токтың шамасы алынады. Мұндай әдіс нақты уақыт режимінде тұтқырлық өзгерісін қадағалау арқылы өлшеуді жүргізуге және берілген құрылғының кең функционалды мүмкіндігін қамтамасыз ететін үлгі температурасын өлшеуге мүмкіндік береді.

Zetasizer Nano құрылғысы бөлшектердің немесе сұйық ортадағы молекулалардың үш түрлі характеристикасын анықтауға мүмкіндік береді. Бұл үш түрлі фундаментальді параметр: бөлшектердің өлшемі, дзета потенциал, молекулалық масса. Zetasizer жүйесінде ерекше технологияны қолдана отырып бұл параметрлерді концентрацияның кең ауқымында өлшеуге болады. Сонымен қатар Zetasizer жүйесі дзета-потенциал немесе өлшемінің температураға тәуелділігін зерттеуге (Trend) және рН мен концентрацияны өлшеуге мүмкіндік береді.

Эксперимент әдістері

1 кесте – SV-10 сериясындағы AND синусоидалық вибровискозиметрі

Өлшеу диапазоны	Дәлдік	Артикул	Модель
0,3 – 10000 мПа сек	±3%	03761	AND SV-10

Егер өлшеуіш график құрайтын программаны қолдану арқылы орындалса, онда берілгенді ұстау режимі **HOLD** батырманың көмегімен және бірлікті өлшеудің өзгеріс режимі **MODE** батырманың көмегімен іске асырылады (1 сурет).

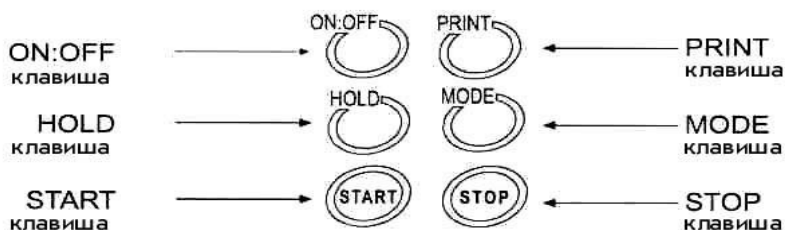

1 сурет – Пернетақта

Тұтқырлықтың мәндері дисплейде көрсетіледі, тұтқырлық диапазоны мен бірлік өлшеуіш тәуелділікпен таңдалады. Өлшеуіш бірліктерінің қарым-қатынасы мынадай: 1 мПа·с=0,001 Па·с=1 сП=0,01 П. **MODE** батырмасы мПа·с және Па·с немесе сП (сантипуаз) және П (пуаз) қосу үшін қолданылады. Заводтық қондырғы үшін бірлік өлшем – мПа·с.

Вискозиметрде өлшемнің дәл нәтижесін алу үшін: 1) аспаптың қондырылу орнының температурасы (25°C±2°C) және ылғалдығы (45-60%) шамадан тыс артық болмауы керек; 2)

аспапты тіке күн түсетін жерге және қыздырғыш пен кондиционердің қасына қоюға болмайды; 3) аспапты шаң-тозаң орындарға қоюға болмайды; 4) магнит өрісін тудыратын жабдықтарға аспаптарды жақын қоймау керек; 5) вискозиметр сыртқы дірілден алшақ болуға міндетті.

Температуралық сенсор, сенсорлық пластина мен протектордегі бұрын зерттелген үлгінің қалдығы өлшеудің қателігіне әкелуі мүмкін. Сондықтан, жұмыс аяқталған соң еріткіштің көмегімен сенсорлық пластина, температуралық сенсор мен протектордағы үлгінің қалдықтары кетіріледі (2 сурет). Сенсорлық пластиналар, температуралық сенсор және протектор тоттанбайтын болаттан жасалған (SUS304). Сенсорлық пластинаның беті алтынмен қапталған (алтын 24К). Аталған элементтер ұқыпты тазартылады. Үлгі құйылған ыдыс тазартылады.

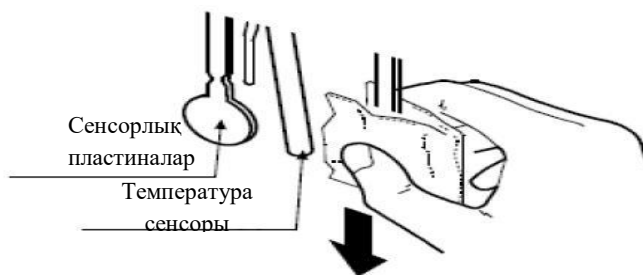

2 сурет – Сенсорлық пластиналарды және температуралық сенсорын тазарту тәртібі

Үлгінің өлшеу жұмысына дайындау реті:

1. Үлгі сұйық беттігінің деңгейі 35 және 45 мл биіктікте орналасатын деңгей өлшегіштің арасында болатындай ыдысқа үлгі құйылады.
2. Ыдыс үстелдің үстіне бағыттауыштар бойымен қондырылады.
3. 3 суреттегідей протектор орналастырылады. Сенсорлық пластиналарды босату үшін, иіңтірек көтеріледі.

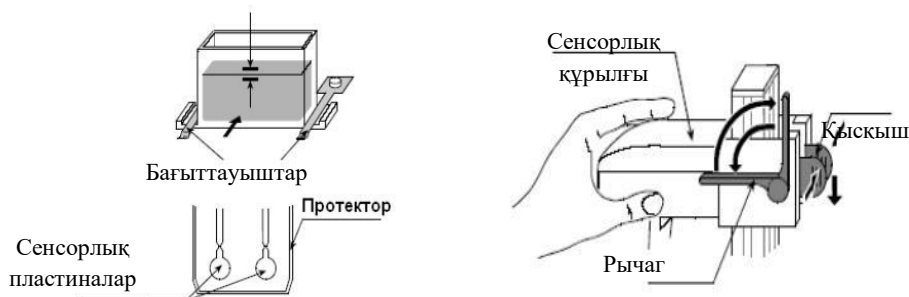

3 сурет – Зерттеуді өткізуге қондырғының дайындығы

4. Қысқышты басып, сенсорлық құрылғыны алдынан ұстап, сенсорлық пластина үлгі беттігіне жақындатылады.
5. Сенсорлық пластиналарды бекіту үшін иіңтірек босатылады.
6. Үлгі беттігінің деңгейі сенсорлық пластиналардың жіңішке бөлігінің ортасына жеткенше, тұтқа бұрылады (4 сурет).

Егер де үлгі беттігінің деңгейі сенсорлық пластиналардың жіңішке бөлігінің центрінде болмаса, өлшемде қателік болуы мүмкін. Локаторлық пластинаның ұшы сенсорлық пластиналардың жіңішке бөлігіне тегістелген және дұрыс орналастырудың қосымша бақылаушысы болып табылады.

Протектор төменде көрсетілгендей қолданылады (5 сурет). Протектор қолданылмағанда, өлшемде қателік болуы мүмкін, әсіресе тұтқырлықтың шамасы 5000 мПа·с-тан артса.



4 сурет – Сенсорлық пластиналарды зерттелген сұйыққа орналастыру



5 сурет – Протекторды қолдану

Егер сенсорлық пластина әртүлі сұйықтықтың салыстырмалы беттігінде болса, нақтыланған қайшыларды қолданып, вискозиметрді түзетіңіз. Үлгінің беттік деңгейі горизонталь болу керек.

Өлшеудің негізгі процедурасы

1. Қоректеу сөндірілу тұрғанда, **ON:OFF** батырмасы басылады. Дисплей күту режимінде болғанда, **START*1** басылады. Шамамен 15 сек кейін, өлшем нәтижесі дисплейде көрсетіледі.
2. Дисплейдің уақытша қату көрсетілімі үшін, **HOLD** батырмасын басыңыз. Ұстау режимінен шығу үшін **HOLD*2** батырмасын қайталап басыңыз.
3. Өлшемнің аяқталуы үшін **STOP** батырмасын басыңыз. Өлшемнің нәтижесі дисплейде қалады.
4. Келесі өлшемнің үлгісіне ауысу үшін, **START** батырмасын басындар және қондырындар.

Егер тұтқырлықтың мәні диапазон өлшемінен төмен болса, онда дисплейде **S1 TOP** хабарламасы пайда болады. Егер тұтқырлықтың мәні диапазон өлшемінен жоғары болса, онда дисплейде **SH TOP** хабарламасы пайда болады.

Егер пластина берілген уақытта дірілдеген жағдайда болмаса, 20 с көтерілгенде, мысалы, үлгінің қатаюы, өлшемде автоматты тоқтатылады.

Нәтижелерді талқылау

Майдың тұтқырлығы температураға байланысты, температура төмендеген сайын, ол қоюлана береді. Температураға қарай тұтқырлықтың өзгеруі неғұрлым аз болса, май соғұрлым жақсы, әрі от алдыру сапасы жоғары болып есептеледі.

Газ турбиналы қондырғы – газ жануының және сол жанған газ энергиясының турбина валында механикалық энергияға айналуынан болған жылулық қозғалтқыш. Компрессорда

сығылған атмосфералық ауа жану камерасында отынмен, яғни газбен қоса жанып көп көлемді газтекті жану өнімін тудырады.

Газ турбиналардың жұмысына көптеген физикалық шамалар әсер етеді. Оның бастылары газдың, майдың, экосолдың қысымдары, температуралары және құрамдық көрсеткіштері. Айтып кеткендей, бұл салада негізгі отын газ болып келеді. Оның сапалылығы ең басты назарда екені белгілі. Одан бөлек, отынның керекті қысымда берілуі басты шарттардың бірі. Газдың қысымын тұрақтандырып отыратын әртүрлі құрылғылар бар. Станцияда газ тұрақтандырғыштары орнатылған. Олар газды қайта өңдеу зауытынан келген газды керекті қысымға дейін төмендетіп, қондырғыға жеткізеді.

Ал келесі бір элементтердің бірі майдың құрамы мен оның қысымы. Майдың қысымы клапанның көмегімен реттеліп отырады. Олар да белгілі бір қысымда қондырғыға жеткізіліп отырады. Ал майдың құрамдық қасиетіне келер болсақ, оның алты сипатын қарастыру көзделген. Яғни, зертханалық тұрғыда осы алты қасиетін бақылау жұмысының басты шарты болды.

Турбина толық қуат өндіру үшін подшипниктің дұрыс жұмыс істеп тұруы маңызды болып табылады. Сол мақсатта подшипниктер үнемі майланып тұруы тиіс. Станцияда майдың екі түрі бар. Қондырғының подшипниктеріне арналған майдың типі МС-8П, ал генераторда ТП-30 типті май қолданылады.

МС-8П (ГОСТ-38.101163-78) майы – тиімділігі жоғары қоспалары бар мұнай негізіндегі кеңінен қолданылатын май. МС-8П майы қозғалтқыштан шыққан жердегі майының температурасы 150°C-тан аспайтын дыбысқа дейінгі және дыбыстан ұшқыр ұшақтардың газтурбиналық қозғалтқыштарына арналған.

ТП-30 (ГОСТ 9972-74) турбиналық майы – іріктемелі еріткішпен тазартуды қолдана отырып парафинді мұнайдан алынады. ТП-30 майы қажетті пайдалану сипаттамаларының кешенін қамтамасыз ететін тиімді қоспалардан тұрады (коррозияға қарсы, тотықсыздандырғыш, сұйықтан мұнайды ажыратқыш және басқалары). Турбиналық майларға қойылатын талаптарға сәйкес ТП-30 тотығуға қарсы тұрақтылығы жоғары.

Майдың аталған типінің артықшылықтары бар: 1) сумен қосылғанда беріктікке ие болатын эмульсия жасамайды; 2) ұзақ қолданған жағдайда тұнба түзбейді; 3) болат материалдан жасалған детальдарды коррозиядан қорғауды қамтамасыз етеді; 4) суланған кезде де қолдануға жарамды; 5) майды қолдану құрылғының жарамдылық мерзімін ұзартуға мүмкіндік береді.

Зерттеу барысында МС-8П, ТП-30 типті майлары алынды. Жоғарыда айтылған тәсілмен SV-10 вибровискозиметрінде зерттелінді. 6 суретте қос майдың температурадан тұтқырлығының тәуелділігі келтірілген.

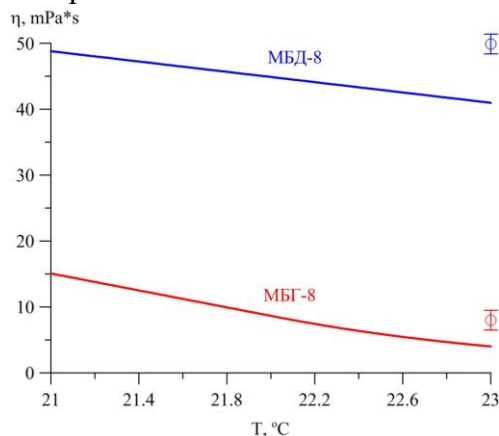

6 сурет – Турбина майлары тұтқырлығының температурадан тәуелділігі

[1] жұмыста айтылған процедура бойынша майдың үлгілері зерттелінді. Төменде Жанажол ГТЭС компаниясының газтурбиналық қондырғысының подшипниктерін майлап тұратын майдың нәтижесі бірнеше бөліктерге бөлініп қарастырылған (1 кесте).

2 кесте – Зерттелінген майлардың параметрлері

Sample Name	Measurement Date and Time	T, °C	Z-Ave d.nm	PdI	Pk 1 Mean Int d.nm	Pk 2 Mean Int d.nm	Pk 1 Area Int, %	Pk 2 Area Int, %
Oil 1	2 мая 2016 г. 11:29:42	25,0	7850	0,243	17,42	0	100,0	0
Oil 2	2 мая 2016 г. 11:38:06	25,0	12150	1,000	2,601	0	100,0	0

Кестеде үлгі туралы мәлімет, өлшеудің бас кезіндегі температураның мәні, Z-average size – орташа гидродинамикалық диаметрі (кумулянт анализі), Polydispersity index полидисперсиялықтың индексі және Peak means –үлестірулердің модалары келтірілген.

Әдісте динамикалық жарық шашыратулары маңызды және тұрақты сандық параметр болып табылады. Бұл мәнді салыстыру қажеттілігі кезінде сапа бақылауына сабақтас өлшеулер үшін орташа гидродинамикалық диаметрін қолдану ұсынылады. Ал сол кумулянттар анализі жүйенің (бөлшек өлшемінің) сапалы сипаттамасын береді. Әрбір үлестіру модалары үшін өлшем және пайыз қарқын, көлем, сан бірлігінде көрсетіледі.

Нәтижелер сонымен қатар графиктік түрінде де көрсетіледі. Бұл графикке қарап үлгі туралы сапалық тұжырымдамаларды жасауға болады. Бізге белгілі ұсақ бөлшектер сұйыққа тез араласады, ал ірі бөлшектердің араласуы жай. Бөлшектер сұйықтың ішінде ретсіз қозғалған, ал олардың қозғалыс жылдамдығы сол бөлшектердің өлшемдерін анықтау үшін қолданылады. Осы мәліметке сүйене отырып, салыстырмалы түрде 1000 мкс қысқа уақыт аралығы ішінде МБГ-8 және МБД-8 майының құрамына қанша бөлшектің араласқанын және қаншалықты шамасы үлкен екенін көруге болады.

Майда ерітілген бөлшектердің өлшемдері бойынша үлестірімі алынды. МБГ-8 майының үлестірімінде бір мода байқалады (7 сурет). Бөлшектердің өлшемі ≈17 нм құрайды. МБД-8 майының құрамындағы бөлшектер ≈2,5 нм өлшемді болады (8 сурет). Көлемі бойынша үлестірімі бөлшектердің үлестірімі бойынша сәйкестенеді.

Z-Average (d.nm): 7850 **Peak 1:** 17,42 100,0 2,335
PdI: 0,243 **Peak 2:** 0,000 0,0 0,000
Intercept: 0,325 **Peak 3:** 0,000 0,0 0,000
Result quality : Refer to quality report

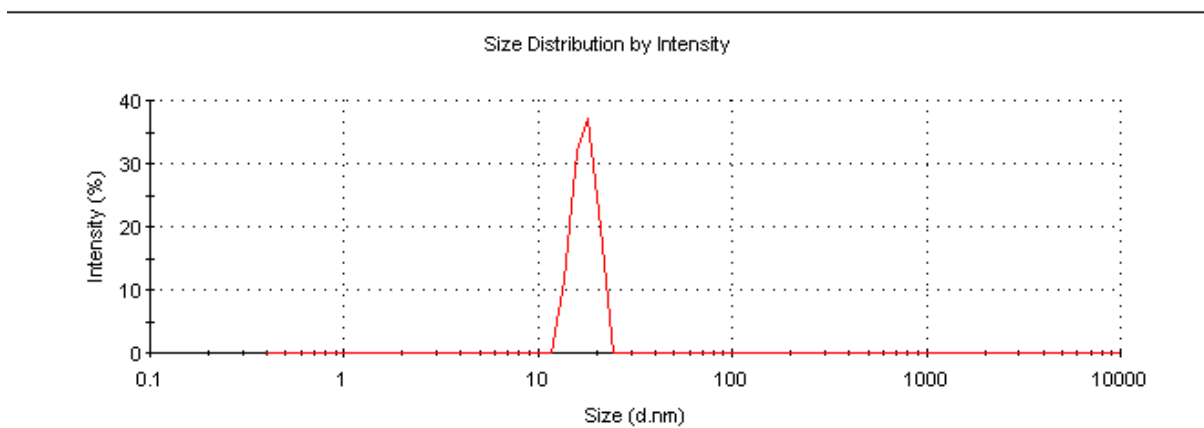

7 сурет – МБГ-8 майда ерітілген бөлшектердің өлшемдері бойынша үлестірімі

Майда ерітілген бөлшектердің көлемдері бойынша үлестірімі алынды (9 сурет). МБГ-8 майының үлестірімінде бір мода байқалады. Яғни мұнда бір өлшемді бөлшектер бар. Бөлшектердің көбісінің өлшемі ≈ 17 нм құрайды.

МБД-8 майының құрамындағы бөлшектер $\approx 2,5$ нм өлшемді болады (10 сурет). Көлемі бойынша үлестірімі бөлшектердің үлестірімі бойынша сәйкестенеді.

	Size (d.nm):	% Intensity	Width (d.nm):
Z-Average (d.nm): 1,215e4	Peak 1: 2,601	100,0	0,3308
Pdl: 1,000	Peak 2: 0,000	0,0	0,000
Intercept: 0,374	Peak 3: 0,000	0,0	0,000
Result quality : Refer to quality report			

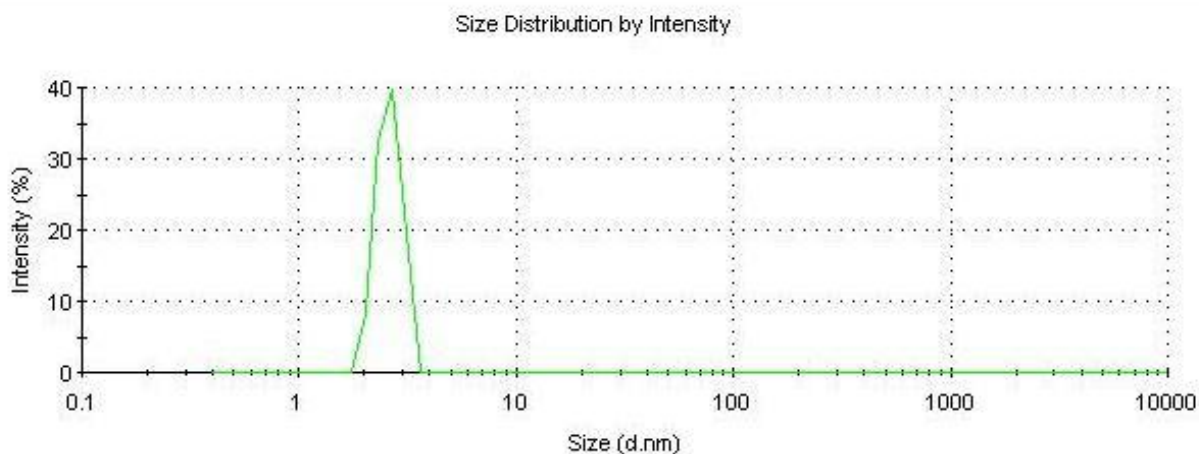

8 сурет – МБД-8 майда ерітілген бөлшектердің өлшемдері бойынша үлестірімі

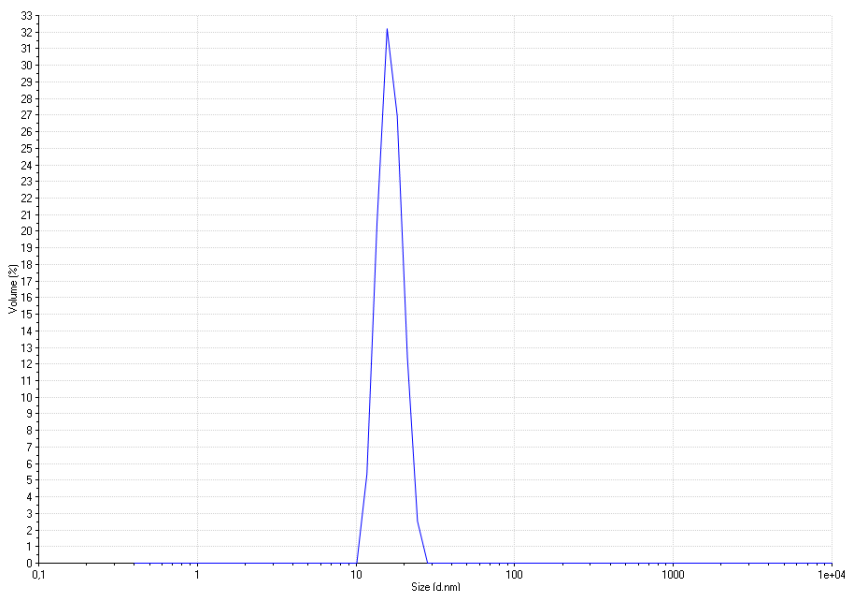

9 сурет –МБГ-8 майында ерітілген бөлшектердің көлемдері бойынша үлестірімі

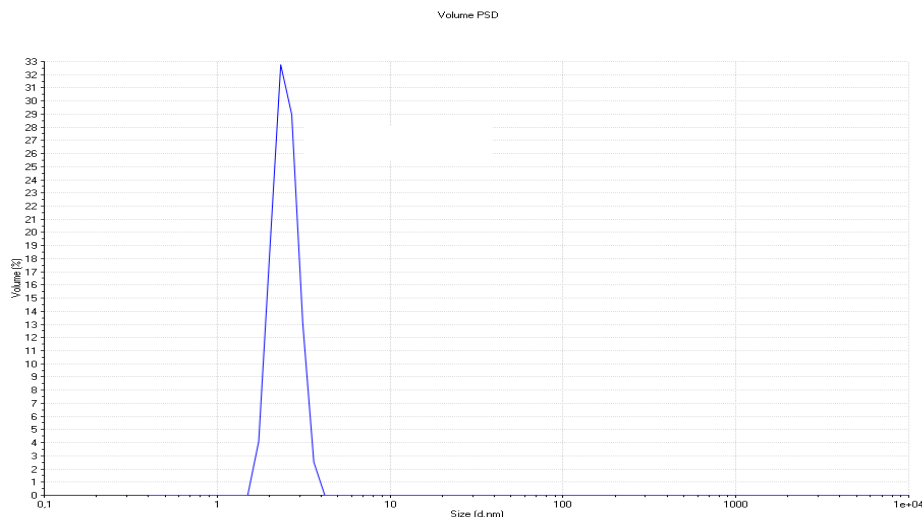

10 сурет – МБД-8 майында ерітілген бөлшектердің көлемдері бойынша үлестірімі

Қорытынды

Газ турбиналық қондырғыда қолданылатын қос майдың тұтқырлығын анықтайтын құрылғы қарастырылды. Алынған нәтижелері салыстырылды. Қондырғы мен генератор майларының сапасы жарықтың динамикалық шашырау әдісімен зерттелінді.

Список источников

1. Руководство пользователя анализатором Malvern Zetasizer Nano ZS. <http://www.malvern.ru>

ОПРЕДЕЛЕНИЕ ПАРАМЕТРОВ ТЕХНИЧЕСКОГО МАСЛА

Жубаев А.К.¹, Нуртазина А.С.², Маратова С.М.²

¹Казахско-Русский международный университет, 030006 Актобе ул.Айтеке би, 52

²Актюбинский региональный государственный университет, 030000 Актобе
пр.А.Молдагуловой, 34

Методами вибровискозиметрии и динамического рассеяния света были исследованы технические масла, используемые в газовой турбине.

Ключевые слова: вязкость, вибровискозиметр, динамическое рассеяние света.

DETERMINATION OF TECHNICAL OIL PARAMETERS

Abzal K. Zhubaev¹, Ainur S. Nurtazina², Sulushash M. Maratova²

¹Kazakh-Russian International University, 030006 Aktobe Aiteke bi St., 52

²Aktobe Regional State University, 030000 Aktobe Aliya Moldagulova Av., 34

The technical oils used in the gas turbine were investigated by methods of vibroviscosimetry and dynamic light scattering.

Keywords: viscosity, vibroviscosimetry, dynamic light scattering.

К СВЕДЕНИЮ АВТОРОВ

Уважаемые коллеги,
Казахско-Русский Международный университет принимает статьи для
Международного научного журнала «Вестник КРМУ».
Журнал имеет ISSN 2307-5686

Научный журнал включает статьи по следующим *направлениям*:

1. *Экономические науки;*
2. *Гуманитарные науки;*
3. *Естественные науки;*
4. *Технические науки;*
5. *Юридические науки.*

Общие требования к содержанию:

1. К рассмотрению принимаются научно-теоретические и экспериментальные работы по проблемам общественных, гуманитарных и прикладных наук, содержащие научную новизну и практическую значимость;
2. Статья должна отражать современный уровень знаний по данному направлению, квалифицированно излагать научно-технические вопросы, обладать сжатым и хорошим литературным изложением, иметь четко выполненные иллюстрации;
3. Материал, предлагаемый для публикации, должен являться оригинальным, неопубликованным ранее в других печатных изданиях;
4. Автор несет ответственность за опубликованные материалы, их научную достоверность, статьи должны быть отредактированы автором и не содержать грамматических, лексических ошибок.
5. Автор представляет свою статью в Научно-исследовательский отдел на бумажном и электронном носителях.

ТРЕБОВАНИЯ К ОФОРМЛЕНИЮ РУКОПИСЕЙ

I. Структура статьи (построчно):

НАЗВАНИЕ СТАТЬИ – прописными буквами.

Имя, отчество, фамилия (полностью).

Ученая степень, звание.

Полное наименование организации, город, страна.

Аннотация (не более 8-ми строк) на двух языках (аннотация на английском и казахском языках, если статья на русском языке, на русском и английском языках, если статья на казахском языке - обязательно).

Текст статьи.

Список источников.

II. Оргкомитет просит авторов при подготовке докладов руководствоваться следующими правилами:

1. **Формат** страницы - А4, книжная ориентация. Объем материалов должен составлять 3-7 страниц, отпечатанные через 1,0 интервал, в редакторе «Word», шрифт «Times New Roman», цвет шрифта черный, кегль - 12. Поля: верхнее и нижнее - 2,0 см, левое – 3 см, правое – 1,5 см.

2. **Форматирование текста:** запрещены любые действия над текстом («красные строки», центрирование, отступы, переносы в словах, уплотнение интервалов).

3. **Все рисунки** должны быть выполнены черно-белыми и не должны превышать страницу формата А4, изображения должны быть высокого качества. Формат рисунка должен обеспечивать ясность всех деталей. Иллюстрации и таблицы нумеруются, если их количество больше одной.

4. **Литература.** Список использованной литературы должен быть оформлен в соответствии с ГОСТ 7. 1-84. Например:

1. Автор. Название статьи // Название журнала. Год издания. Том (например, Т.26) - номер (например, №3.) - страница (с.34. или с. 15-24.)

2. Аманов С.А. Название книги. Место издания (например Алматы:) Издательство (например, Наука), год издания. Страница.

3. Петров И.И. Название диссертации: дис.канд.биолог.наук. М.: Название института, год.

4. С. Christopolos, The tranmission-Line Modeling (TML) Metod, Piscataway, N. Paris. 1995.

5. Ссылки на источник в виде порядкового номера помещают в тексте в квадратных скобках: [16, с.45].

III. На отдельной странице (в бумажном и электронном варианте) приводятся сведения об авторе:

Сведения об авторе

Фамилия, имя, отчество

Название статьи

Направление

Полное название организации – места работы (учебы), ее почтовый адрес

Занимаемая должность, ученая степень

Номера телефонов (служебный и домашний) с указанием кода города

E-mail

Домашний адрес (фактический) с индексом

П р и м е ч а н и е. Укажите, пожалуйста, с кем из авторов (если авторов несколько) вести переписку или переговоры и по какому адресу или телефону.

Редакция не занимается литературной и стилистической обработкой статьи, рукописи и электронные версии не возвращаются, статьи, оформленные с нарушением требований, к публикации не принимаются и не возвращаются авторам.

Материал просим выслать по адресу: 030006 г. Актобе, ул. Айтеке би, 52, Казахско-Русский Международный университет, Вестник КРМУ.

Телефоны для справок:

8(7132) 22-15-16, факс: 8 (7132) 21-06-08

E-mail: vestnikkrmu@mail.ru

Международный научный журнал
«Вестник Казахско-Русского Международного университета»

«Қазақ-Орыс Халықаралық университетінің хабаршысы»
халықаралық ғылыми журналы

2016

Выпуск №3 (16)

Редактор *Бердимуратов Т.Б.*
Технический редактор *Наурызбаева Б.А.*

Подписано в печать: 30.09.2016 г.

Тираж 100 экз.

Адрес типографии:

Типография и дизайн-студия «Палитра»
Казахско-Русского Международного университета
Республика Казахстан, 030006, г. Актобе, ул. Айтеке би, 52

По вопросам опубликования статей в журнал обращаться
в Казахско-Русский Международный университет
тел.: 8(7132)- 21-73-65, 22-15-16, факс: 21-42-12;
сайт: www.krmu.kz. E-mail: vestnikkrmu@mail.ru; mmu@akparat.kz

Международный научный журнал «Вестник Казахско-Русского
Международного университета» зарегистрирован в Комитете информации и архивов
Министерства Культуры и информации Республики Казахстан
(№ 13379-Ж от 19 февраля 2013 г.)

и в обязательном порядке распространяется по следующим адресам:

1. Национальная государственная Книжная палата РК, г. Алматы, ул. Пушкина 2, 8-этаж, каб. 811;
2. Дом Мажилиса Парламента РК, библиотека Парламента РК, г. Астана, ул. Орынбор 4;
3. Национальная библиотека РК, г. Алматы, проспект Абая 13;
4. Агентство связи и информации при Министерстве культуры РК, г. Астана, ул. Орынбор 8.

Жарияланған материалдар редакцияның көзқарасына сай болмауы мүмкін.
Жарияланымдағы фактілер мен мәліметтердің шынайылығына авторлар жауап береді.
Редакция қолжазбаларды қайтармайды және оған пікір білдірмейді.
Материалдарды қайта басу редакцияның рұқсатымен мүмкін болады.
Журналға сілтеме жасау міндетті.

Опубликованные материалы могут не совпадать с точкой зрения редакции.
Ответственность за достоверность фактов и сведений,
содержащихся в публикациях, несут авторы.
Редакция не возвращает и не рецензирует рукописи.
Перепечатка материалов возможна только с разрешения редакции.
Ссылка на журнал обязательна.

ISSN 2307-5686



0 3

9 772307 568163

The image shows a white rectangular label with a barcode and ISSN information. The text 'ISSN 2307-5686' is at the top. Below it is a standard 1D barcode. To the right of the main barcode is a smaller barcode with the numbers '0 3' above it. At the bottom of the label, the numbers '9 772307 568163' are printed.