



Казахско-Русский Международный университет

Рабочее положение об организации и проведении практики
для докторантов
КРМУ-СМК-РП-51

Издание 1

УТВЕРЖДЕНО
Председатель Ученого Совета КРМУ
М.Ш.Амре
Протокол № от 20 22 г.



СИСТЕМА МЕНЕДЖМЕНТА КАЧЕСТВА

**РАБОЧЕЕ ПОЛОЖЕНИЕ
ОБ ОРГАНИЗАЦИИ И ПРОВЕДЕНИИ ПРАКТИКИ ДЛЯ ДОКТОРАНТОВ**

КРМУ-СМК-РП-51

Экз. № 1

г. Актобе



Казахско-Русский Международный университет

Рабочее положение об организации и проведении практики
докторантов
КРМУ-СМК-РП-51

Издание 1

стр. 2 из 39

ПРЕДИСЛОВИЕ

1. Документ разработан руководителем Отдела послевузовского образования
2. Внесен: директором департамента стратегического планирования и СМК, Ациевой Э.А.
3. Утвержден Ученым Советом КРМУ Протокол №1 от «31» августа 2022 г.
4. Периодичность проверки 1 год
5. Введен впервые
6. Дата введения: «01» сентября 2022 г.



Казахско-Русский Международный университет

Рабочее положение об организации и проведении практики
докторантов
КРМУ-СМК-РП-51

Издание 1

стр. 3 из 39

СОДЕРЖАНИЕ

- 1 Общие положения
 - 2 Программы и базы педагогической практики
 - 3 Цели и задачи исследовательской практики
 - 4 Содержание исследовательской практики
 - 5 Организация и проведение исследовательской практики
 - 6 Обязанности руководителей исследовательской практики
 - 7 Обязанности докторанта
 - 8 Отчетность по практике
 - 9 Форма итогового контроля
 - 10 Структура и содержание отчета
 - 11 Форма дневника по педагогической практики докторантов
 - 12 Форма отчета педагогической практики
 - 13 Форма дневника по исследовательской практики
 - 14 Форма отчета исследовательской практики
 - 15 Форма протокола заседания
- Лист согласования
Лист ознакомления
Лист регистрации изменений
Лист учета периодических проверок



Казахско-Русский Международный университет

Рабочее положение об организации и проведении практики
докторантов
КРМУ-СМК-РП-51

Издание 1

стр. 4 из 39

1. ОБЩИЕ ПОЛОЖЕНИЯ

1.1 Настоящее рабочее положение (далее Положение) регламентирует организацию и проведению педагогической и исследовательской практик докторантов КРМУ на протяжении всего срока обучения, направленных на закрепление результатов теоретического обучения, приобретение практических навыков и компетенций. Подготовка научных и педагогических кадров осуществляется в докторантуре с присуждением ученой степени доктора философии (PhD) и доктора по профилю со сроком обучения не менее трех лет.

1.2 Образовательная программа подготовки доктора PhD имеет научно - педагогическую направленность и предполагает фундаментальную образовательную, методологическую и исследовательскую подготовку и углубленное изучение дисциплин по соответствующим направлениям наук для системы высшего и послевузовского образования и научной сферы.

1.3 Положение разработано в соответствии с требованиями следующих нормативных документов:

- Закон Республики Казахстан «Об образовании» от 27 июля 2007 года,
- Приказ Министра науки и высшего образования Республики Казахстан от 20 июля 2022 года № 2 «Об утверждении государственных общеобязательных стандартов высшего и послевузовского образования»;
- Приказ Министра образования и науки Республики Казахстан от 20 апреля 2011 года № 152. Зарегистрированный в Министерстве юстиции Республики Казахстан 27 мая 2011 года № 6976. «Об утверждении Правил организации учебного процесса по кредитной технологии обучения».
- Об утверждении Классификатора направлений подготовки кадров с высшим и послевузовским образованием. Приказ Министра образования и науки Республики Казахстан от 13 октября 2018 года № 569. Зарегистрирован в Министерстве юстиции Республики Казахстан 17 октября 2018 года № 17565;
- Об утверждении структуры и правил разработки программы развития организации высшего и (или) послевузовского образования. Приказ Министра образования и науки Республики Казахстан от 25 октября 2018 года № 590. Зарегистрирован в Министерстве юстиции Республики Казахстан 26 октября 2018 года № 17622;
- Об утверждении Типовых правил приема на обучение в организации образования, реализующие образовательные программы высшего и послевузовского образования. Приказ Министра образования и науки Республики Казахстан от 31 октября 2018 года № 600. Зарегистрирован в Министерстве юстиции Республики Казахстан 31 октября 2018 года № 17650
- Приказ Министра образования и науки Республики Казахстан от 20 апреля 2011 года № 152. Зарегистрированный в Министерстве юстиции Республики Казахстан 27 мая 2011 года № 6976. «Об утверждении Правил организации учебного процесса по кредитной технологии обучения»
 - Академической политики КРМУ
 - решениями Ученого совета Университета;
 - приказами, распоряжениями ректора КРМУ;
 - положением о магистратуре;



Казахско-Русский Международный университет

Рабочее положение об организации и проведении практики
докторантов
КРМУ-СМК-РП-51

Издание 1

стр. 5 из 39

1.4 Образовательная программа научно-педагогической докторантуры включает два вида практик, которые проводятся параллельно с теоретическим обучением или в отдельный период:

- педагогическая практика;
- исследовательская практика.

1.5 Педагогическая практика проводится с целью формирования практических навыков методики преподавания и обучения. При этом докторанты привлекаются к проведению занятий в бакалавриате и магистратуре по усмотрению университета.

1.6 Исследовательская практика докторанта проводится с целью ознакомления с новейшими теоретическими, методологическими и технологическими достижениями отечественной и зарубежной науки, современными методами научных исследований, обработки и интерпретации экспериментальных данных.

1.7 В качестве руководителей практики от Университета назначаются профессора, доценты, опытные преподаватели, знающие специфику профессии и деятельность предприятий-баз практической подготовки.

1.8 Руководитель практики до начала практики организует необходимую подготовку докторантов к практике, проводит консультации в соответствии с программой практики, по окончании практики производит проверку отчетов по практике, представляет на кафедру письменный отзыв о прохождении практики и организует прием защиты отчетов по практике.

1.9 Докторант при прохождении практики должен:

- полностью выполнить программу практики, вести дневник;
- подчиняться правилам внутреннего распорядка, действующим на предприятии, где он проходит практику;
- изучить и строго соблюдать правила охраны труда, техники безопасности и производственной санитарии;
- участвовать в оперативной работе по заданию кафедр, организующих практическую подготовку;
- в установленные сроки представить руководителю практики письменный отчет, и дневник, подписанный и заверенный печатью, руководителем предприятия, где прошел практику о выполнении всех заданий;
- осуществить сбор материалов для выполнения докторской диссертации.

2. ПРОГРАММЫ И БАЗЫ ПЕДАГОГИЧЕСКОЙ ПРАКТИКИ

2.1 Педагогическая практика проводится с целью формирования практических навыков методики преподавания и обучения. При этом докторанты привлекаются к проведению занятий в бакалавриате и магистратуре по усмотрению университета.

2.2 Прохождение практики является важной частью учебного процесса по подготовке докторантов PhD. Педагогическая практика проводится с привлечением в качестве руководителей высококвалифицированных преподавателей выпускающей кафедры, ведущих аудиторные занятия во втором семестре учебного года на бакалавриате или в магистратуре.

2.3 В период педагогической практики докторант на основе теоретического и практического материала по дисциплинам специализации должен провести лекционные, практические и самостоятельные работы докторант ов с преподавателем (СРМП), а также



Казахско-Русский Международный университет

Рабочее положение об организации и проведении практики
докторантов
КРМУ-СМК-РП-51

Издание 1

стр. 6 из 39

разработать методическое обеспечение по проведению занятий с использованием документации выпускающей кафедры.

2.4 Педагогическая практика докторантов планируется в соответствии с академическим календарем. Объем часов на практику устанавливается учебным планом. Дневник на педагогическую практику заполняется по форме Ф.01.РП-51.1.

2.5 Практика предполагает:

- усвоение эмпирических знаний в области преподавания дисциплин специализации;
- развитие практических навыков ведения педагогической работы в учебных заведениях;
- знакомство с основными составляющими работы преподавателя в учебных заведениях, видами и правилами ведения отчетной документации;
- ознакомлением с государственным стандартом, программой и содержанием избранной учебной дисциплины;
- ознакомление с организацией и проведением всех форм учебных занятий в конкретном учебном учреждении;
- самостоятельную подготовку планов и конспектов занятий;
- подбор и анализ основной и дополнительной литературы в соответствии с тематикой и целями планируемых занятий;
- разработку содержания учебного материала на современном научно-методическом уровне;
- методически грамотное проведение различных видов учебных занятий (лекций, практических занятий, СРОП);
- осуществление научно-методического анализа проведенных занятий;
- закрепление навыков самостоятельной работы и самообразования.

2.6 Базами педагогической практики являются КРМУ и другие организации образования;

2.7 КРМУ заключает соответствующие договора с базами практики.

2.8 Продолжительность педагогической практики и их количество определяются государственными общеобязательными стандартами по соответствующей образовательной программе.

2.9 По итогам педагогической практики, докторанты представляют на соответствующую кафедру отчет (Ф.02.РП-51.1), который проверяется руководителем практики и защищается перед комиссией, созданной распоряжением заведующего кафедрой. Результаты защиты отчета оцениваются.

3. ЦЕЛИ И ЗАДАЧИ ИССЛЕДОВАТЕЛЬСКОЙ ПРАКТИКИ

3.1 Основной целью исследовательской практики докторантов является изучение новейших теоретических, методических и технологических достижений отечественной и зарубежной науки, а также закрепления практических навыков применения современных методов научных исследований, обработки и интерпретации экспериментальных данных в диссертационном исследовании.

3.2 Целью исследовательской практики является:

- аналитический обзор научной литературы по тематике научного исследования;
- приобретение навыков самостоятельной научно-исследовательской работы, а также работы в составе научно-исследовательских коллективов.



Казахско-Русский Международный университет

Рабочее положение об организации и проведении практики
докторантов
КРМУ-СМК-РП-51

Издание 1

стр. 7 из 39

3.3 Задача исследовательской практики ориентирована на приобретение умений и навыков решения следующего характера:

- уметь анализировать и критически оценивать результаты собственных научных исследований, а также ведущих специалистов и ученых в соответствующей области исследований;
- уметь выявлять научные приоритеты, а также формулировать актуальные научные задачи и проблемы;
- уметь обосновывать и формулировать актуальность, теоретическую и практическую значимость избранной темы научного исследования;
- развивать и совершенствовать способность проводить самостоятельные исследования в соответствии с разработанной программой;
- приобрести навыки по презентации результатов проведенных исследований в виде научного отчета, статьи, доклада или отдельных разделов диссертации.

4. СОДЕРЖАНИЕ ИССЛЕДОВАТЕЛЬСКОЙ ПРАКТИКИ

4.1 Содержание исследовательской практики определяется темой докторской диссертации и реализуется в соответствии с индивидуальным планом в сроки, определяемые учебным планом.

4.2 Научно-исследовательская работа по программе доктора философии (PhD) должна отвечать следующим требованиям:

- соответствовать основной проблематике специальности, по которой защищается докторская диссертация;
- быть актуальной, содержать научную новизну и практическую значимость;
- основываться на современных теоретических, методических и технологических достижениях науки и практики;
- базироваться на современных методах обработки и интерпретации данных с применением компьютерных технологий;
- выполняться с использованием современных методов научных исследований;
- содержать научно-исследовательские (методические, практические) разделы по основным защищаемым положениям.

5. ОРГАНИЗАЦИЯ И ПРОВЕДЕНИЕ ИССЛЕДОВАТЕЛЬСКОЙ ПРАКТИКИ

5.1 НИР докторантов осуществляется в соответствии с утвержденными индивидуальными планами.

5.2 Научная работа докторантов во время прохождения исследовательской практики организуется непосредственно на кафедрах. Выбор организации для прохождения исследовательской практики проводится в зависимости от тематики докторской диссертации, научных интересов докторантов и перспектив их дальнейшей деятельности и может проходить в организациях различных форм, в частности, в государственных организациях и учреждениях, научно-исследовательских организациях, на производственных предприятиях, имеющих необходимую научнотехнологическую базу. Исследовательская практика может также проводиться в ведущих зарубежных научных и образовательных центрах по месту работы зарубежного научного консультанта или иной организации, располагающей необходимым современным научно-исследовательским или технологическим оборудованием.



Казахско-Русский Международный университет

Рабочее положение об организации и проведении практики
докторантов
КРМУ-СМК-РП-51

Издание 1

стр. 8 из 39

5.3 Практика организуется на основе договоров между университетом и базами практики, в соответствии с которыми указанные предприятия, учреждения и организации обязаны предоставлять места для прохождения практики докторантов университета. К договору также прилагается календарный план прохождения практики, заполняемый со стороны университета руководителем от кафедры и руководителем практики со стороны предприятия.

5.4 Докторанты, включаемые в число исполнителей НИР, проводимых кафедрами и научными подразделениями вуза, составляют аналитические обзоры состояния научных проблем, проводят научные эксперименты, обработку полученных результатов, проектируют и изготавливают экспериментальные установки, а также наглядные пособия, технические и иные средства обучения, принимают участие в разработке деловых игр, в работах по моделированию практических ситуаций и явлений, участвуют в подготовке отчетов по НИР.

5.5 На заседаниях кафедр и ученого совета института вуза не менее одного раза в год проводится заслушивание отчетов по выполнению индивидуальных планов работы докторантов. Не выполнение основной части работ, предусмотренных индивидуальными планами, является основанием для отчисления докторантов, по решению ученого совета института вуза.

5.6 Итогом научно-исследовательской работы докторантов, критерием качества их научной подготовки являются диссертации.

5.7 Учебно-методическое руководство исследовательской практикой докторантов осуществляется кафедрой в соответствии с программой докторской диссертации. Руководство (консультирование) научными исследованиями докторантов осуществляют доктор и кандидаты наук.

5.8 Ответственность за организацию и проведение практики несут заведующий кафедрой, руководитель практики от кафедры и научные руководители докторантов.

6. ОБЯЗАННОСТИ РУКОВОДИТЕЛЕЙ ИССЛЕДОВАТЕЛЬСКОЙ ПРАКТИКИ

6.1 Отдел послевузовского образования:

- определяет места прохождения практик докторантов в соответствии с пожеланиями научных руководителей;
- организует заключение договоров о прохождении практики с организациями (учреждениями, предприятиями);
- проводит вводный инструктаж, где разъясняет докторантам положения программы исследовательской практики, выдает бланк для отзыва руководителя практики от организации (учреждения, предприятия), дневник практики и направление на практику;
- доводит до сведения докторантов информацию по методическим рекомендациям и программе прохождения исследовательской практики;
- осуществляет текущий контроль за соблюдением сроков практики и ее содержанием;

6.2 Руководитель исследовательской практики *от кафедры*:

- проверяет и принимает дневники практики и отчеты о прохождении исследовательской практики;
- организует защиту отчетов по исследовательской практике и подготовку отчетности по итогам прохождения практики;



Казахско-Русский Международный университет

Рабочее положение об организации и проведении практики
докторантов
КРМУ-СМК-РП-51

Издание 1

стр. 9 из 39

6.3 Руководитель исследовательской практики от организации (учреждения, предприятия):

- представляют на кафедру согласие организации о предоставлении места прохождения практики с указанием её срока;
- обеспечивают условия для выполнения докторантами программы практики;
- проводит вводный инструктаж докторанта.
- осуществляет постоянный контроль за прохождением практики, в том числе контролирует выполнение докторантами правил внутреннего распорядка организации;
- обеспечивает докторанту доступ к документам и материалам, необходимым для выполнения программы практики;
- оказывает докторанту методическую и консультационную помощь по всем вопросам, имеющим отношение к прохождению практики;
- проверяет дневник практики и заверяет своей подписью и печатью;
- дает отзыв о результатах прохождения докторантом практики.

7. ОБЯЗАННОСТИ ДОКТОРАНТА

7.1 Докторант, проходящий исследовательскую практику, должен:

- довести до сведения руководителя практики от кафедры свои пожелания по поводу места прохождения практики. Докторант может самостоятельно проводить поиск подходящих мест практики, исходя из собственных интересов;
- в случае самостоятельного подбора места прохождения исследовательской практики представить на кафедру ходатайство (согласие) организации о предоставлении места прохождения практики с указанием сроков.
- получить у руководителя практики документацию по практике (направление, программу исследовательской практики, дневник и др.) и согласовать с ним календарный план работы на период практики.
- ответственно подходить к выполнению программы практики, к поручениям руководителя практики от организации (учреждения, предприятия);
- соблюдать правила внутреннего трудового распорядка и иные нормы, действующие в организации (в учреждении, на предприятии);
- активно овладевать практическими навыками работы, собирать и анализировать материал, необходимый для написания отчета по практике и докторской диссертации;
- регулярно вести дневник практики.
- оформить дневник практики и отчет о прохождении практики в соответствии с установленными правилами;
- сдать отзыв руководителя практики от организации (учреждения, предприятия), дневник практики и отчет по практике на кафедру;
- защитить в установленные сроки отчет по практике.

8. ОТЧЕТНОСТЬ ПО ПРАКТИКЕ

8.1 Отчет о прохождении исследовательской практики должен включать краткое описание проделанной научно-исследовательской работы.

8.2 По окончании прохождения практики в срок не позднее 5-ти календарных дней докторанты должны предоставить руководителю практики от кафедры следующую



Казахско-Русский Международный университет

Рабочее положение об организации и проведении практики
докторантов
КРМУ-СМК-РП-51

Издание 1

стр. 10 из 39

документацию:

- -заполненный бланк подтверждения о прохождении практики, заверенный руководителем практики от предприятия и печатью предприятия; заполненный *дневник* исследовательской практики;
- -*отзыв* с места прохождения практики, подписанный руководителем практики от организации и заверенный печатью;
- -*отчет* докторанта о прохождении практики.

8.3 В *дневнике* исследовательской практики указывается дата, наименование проведенных всех видов поисковых и подготовительных работ для проведения экспериментов, дни проведения экспериментальных работ, обработки и теоретического обсуждения полученных данных. Верность внесенных в *дневник* сведений заверяется подписью ответственного за организации практики.

8.4 В *отзыве* о прохождении исследовательской практики докторантом от организации (учреждения, предприятия) руководитель практики оценивает работу докторанта, его теоретическую подготовку, профессиональные качества и выставляет оценку за практику по десятибалльной шкале, может высказать замечания и пожелания. В *отзыве* должны быть указаны сроки пребывания докторанта на практике. *Отзыв* печатается на фирменном бланке (если таковой имеется), заверяется подписью руководителя практики от организации (учреждения, предприятия) и печатью.

8.5 *Отчет* должен состоять из текстовой части и приложений. Текстовая часть отчета включает введение, основную часть и заключение.

8.6 Во введении указывается название организации, в которой докторант проходил исследовательскую практику, формулируется цель и задачи исследовательской деятельности в период прохождения практики.

8.7 В основной части отчета дается характеристика деятельности организации - базы практики, описывается проделанная в ходе практики докторантом работа. В этой же части отчета проводится систематизация и анализ собранных материалов, резюмируются проведенные докторантом исследования и полученные им результаты. Докторант приводит свои оригинальные предложения по исследуемой тематике, высказывает идеи по решению проблем, возникших в процессе исследования.

8.8 В заключительной части докторант излагает основные выводы, сделанные им во время практики, оценивает свою деятельность и приобретенные компетенции, включая навыки научно-исследовательской деятельности.

8.9 В приложения к отчету по практике включаются различные документы, графические и прочие материалы по исследуемой теме, разработки, в создании которых докторант принимал участие.

8.10 Все приложения должны быть пронумерованы. В текстовой части отчета по практике должны быть ссылки на соответствующие приложения.

8.11 *Отчет* по практике подписывается докторантом, проверяется и визируется руководителем практики.

9. ФОРМА ИТОГОВОГО КОНТРОЛЯ

9.1 *Отчет* по исследовательской практике докторанта защищается перед комиссией в соответствии с академическим календарем.

9.2 Результаты защиты практики оформляются ведомостью и учитываются при подведении итогов общей успеваемости докторантов.



10. СТРУКТУРА И СОДЕРЖАНИЕ ОТЧЕТА

10.1 Исследовательская практика должна содержать следующие виды работ:

- проведение исследования, используя современные методы;
- умение правильно интерпретировать и обрабатывать информацию;
- умение использовать на практике полученные теоретические знания.

10.1.1 В результате производственной практики докторант должен подготовить отчет о прохождении практики (Ф.04.РП-51.1) и дневник (Ф.03.РП-51.1).

10.1.2 Структура отчета:

- Титульный лист
- Содержание (с указанием страниц).
- Введение (общие сведения о базе практики, цель и задачи работы).
- Основная часть отчета, где раскрываются вопросы, согласно программе практики.
- Заключение (краткие выводы о выполненной работе и предложения по повышению эффективности прохождения практики).
- Список литературы.
- Приложение (таблицы, расчеты, графики, схемы и т. п.).

10.1.3 Дневник оформляется форматом А4 или в виде брошюры форматом А5, содержит инструкцию по прохождению производственной практики, справку о прохождении практики о прибытии на базу практики, назначении на должность, командировании в учебное заведение по окончании практики (с печатями организации-базы практики), календарный график, записи о работах, выполненных на практике, список материалов, собранных докторантом в период исследовательской практики, отзыв руководителя практики от организации-базы практики.

10.1.4 По завершении практики руководители предприятий составляют краткий отзыв на докторанта руководителем практики.

10.1.5 В отчете по исследовательской практике должны содержаться сведения о выполненной работе, краткое описание базы практики, анализ ее деятельности по направлению ОП, выводы и предложения.

10.1.6 Отчет по исследовательской практике должен быть построен в соответствии с вопросами программы и, отражать анализ фактического состояния деятельности предприятий, организаций и других объектов.

10.1.7 В отчете необходимо показать умение докторанта анализировать показатели исследуемого объекта, обобщать и практически оценивать работу данной организации, применять теоретические и практические знания в решении реальных задач, используя эффективный опыт зарубежных стран.

10.1.8 Отчет по исследовательской практике должен соответствовать программе и индивидуальному плану магистранта. Отчет должен отражать результаты выполненных работ по исследованию в пределах темы диссертации.

10.1.9 Отчет должен быть индивидуальным. Главным содержанием отчета должны быть результаты самостоятельной работы магистранта на практике. Отчет не должен сводиться только к описанию или изложению общих положений из учебников.

10.1.10 Отчет составляется на основе законодательных, нормативных и инструктивных материалов, Устава и методических разработок по организации и функционированию деятельности предприятий и фирм, годовых отчетных документов деятельности предприятий.



Казахско-Русский Международный университет

Рабочее положение об организации и проведении практики
докторантов
КРМУ-СМК-РП-51

Издание 1

стр. 12 из 39

10.1.11 Для оформления отчета докторанту в конце практики выделяется 3-4 дня.

10.1.12 Отчет по практике должен быть выполнен печатным способом с использованием компьютера и принтера на одной стороне листа белой бумаги формата А4 и переплетен. Шрифт - обычный, кегль 14, интервал - одинарный.

10.1.13 Текст отчета следует печатать, соблюдая следующие размеры полей: левое - 30 мм, верхнее - 20 мм, правое - 10 мм и нижнее - 25 мм.

10.1.14 Разрешается использовать компьютерные возможности акцентирования внимания на определенных терминах, формулах, теоремах, применяя шрифты разной гарнитуры. Объем отчета – 25-40 страниц.

10.1.15 Каждый раздел отчета должен быть написан с новой страницы, таблицы должны иметь заголовки, текст содержать ссылки на источники, по мере необходимости снабжение рисунками, схемами, графиками, приложениями и т. д.

10.1.16 Список использованной литературы оформляется в соответствии с установленными требованиями к научным работам.

10.1.17 В отчет могут быть включены приложения, объемом не более 20 страниц, которые не входят в общее количество страниц отчета.

10.2 Наименования структурных элементов отчета: содержание, введение, заключение, список использованной литературы, наименования разделов и подразделов следует печатать с абзацного отступа с прописной буквы без точки в конце, не подчеркивая, выделяя жирным шрифтом. Если наименование состоит из двух предложений, их разделяют точкой. Разделы отчета должны иметь порядковые номера в пределах всего документа, обозначенные арабскими цифрами. Номер подраздела (при их наличии) состоит из номеров раздела и подраздела, разделенных точкой. Каждый раздел отчета следует начинать с нового листа (страницы). Нумерация страниц отчета должна быть сквозной в нижней части листа посередине.

10.3 Рисунки (графики, схемы, диаграммы) следует располагать непосредственно после текста, в котором они упоминаются впервые, или на следующей странице. На все иллюстрации должны быть даны ссылки. Рисунки за исключением иллюстраций приложений, следует нумеровать арабскими цифрами сквозной нумерацией. Название рисунка следует помещать под иллюстрацией посередине.

10.4 Таблицы применяют для лучшей наглядности и удобства сравнения показателей. Название таблицы следует помещать над таблицей с абзацным отступом на следующей строке после слов «таблица 1». Таблицу следует располагать непосредственно после текста, в котором она упоминается впервые, или на следующей странице. На все таблицы должны быть ссылки. Таблицу с большим количеством строк допускается переносить на другой лист (страницу). При переносе части таблицы на другой лист (страницу) слово "Таблица" и номер ее указывают один раз слева над первой частью таблицы, над другими частями пишут слово "Продолжение" и указывают номер таблицы, например, "Продолжение таблицы 1". При переносе таблицы на другой лист (страницу) заголовок помещают только над ее первой частью. При переносе части таблицы нижнюю горизонтальную черту, ограничивающую таблицу, не проводят. Таблицы, за исключением таблиц приложений, следует нумеровать арабскими цифрами сквозной нумерацией.

10.5 Допускается применять размер шрифта в таблице меньший, чем в тексте.

10.6 Слово «Примечание» следует печатать с прописной буквы с абзаца вразрядку и не подчеркивать. Примечания приводятся в отчете, если необходимы пояснения или справочные данные к содержанию текста, таблиц или графического материала.



Казахско-Русский Международный университет

Рабочее положение об организации и проведении практики
докторантов
КРМУ-СМК-РП-51

Издание 1

стр. 13 из 39

Примечания следует помещать непосредственно после текстового, графического материала или в таблице, к которым относятся эти примечания. Если примечание одно, то после слова «Примечание» ставится тире и примечание печатается с прописной буквы. Одно примечание не нумеруют. Несколько примечаний нумеруют по порядку арабскими цифрами без проставления точки. Примечание к таблице помещают в конце таблицы над линией, обозначающей окончание таблицы. Формулы и уравнения следует выделять из текста в отдельную строку. Выше и ниже каждой формулы или уравнения должно быть оставлено не менее одной свободной строки. Если уравнение не умещается в одну строку, то оно должно быть перенесено после математических знаков, причем знак в начале следующей строки повторяют. Пояснение значений символов и числовых коэффициентов следует приводить непосредственно под формулой в той же последовательности, в которой они даны в формуле. Формулы в отчете следует нумеровать порядковой нумерацией в пределах всей работы арабскими цифрами в круглых скобках в крайнем правом положении на одной строке. Ссылки в тексте на порядковые номера формул дают в скобках. Пример - в формуле (1).

10.7 Ссылки на использованные источники следует приводить в квадратных скобках. Сведения об источниках следует располагать в порядке появления ссылок на источники в тексте отчета, нумеровать арабскими цифрами без точки и печатать с абзацного отступа.

10.8 Приложения оформляют как продолжение отчета на последующих его листах. В тексте отчета на все приложения должны быть даны ссылки. Приложения располагают в порядке ссылок на них в тексте. Каждое приложение следует начинать с новой страницы с указанием сверху посередине страницы слова «Приложение» и его обозначения. Приложение должно иметь заголовок, который записывают симметрично относительно текста с прописной буквы отдельной строкой. Приложения должны иметь общую с остальной частью отчета сквозную нумерацию страниц.

10.9 Отчет начинается с титульного листа и сдается подшитым в скоросшивателе. К отчету подшивается дневник практики, отзыв руководителя с базы практики, с решением комиссии о защите отчета магистранта. Затем по прибытии в университет, отчет заслушивается перед комиссией, назначенной заведующим кафедрой, с выставлением оценок по балльной системе.

10.10 Рекомендуются по итогам практики проводить конференции с обсуждением итогов производственной практики.

10.11 Итоги практики обсуждаются на заседании кафедры и оформляются протоколом (Ф.05.РП-51.1).

10.12 Принятые решения по улучшению деятельности предприятий должны реализовываться, посредством включения их, в последующие планы практики, за которые несет ответственность заведующий кафедрой.

10.13 Докторант, не выполнивший программу практики, получивший отрицательный отзыв о работе или неудовлетворительную оценку при защите отчета отчисляется из университета. За ним сохраняется право на восстановление в число магистрантов в установленном порядке.



Казахско-Русский Международный университет

Рабочее положение об организации и проведении практики
докторантов
КРМУ-СМК-РП-51

Издание 1

стр. 14 из 39

11.ФОРМА ДНЕВНИКА ПО ПЕДАГОГИЧЕСКОЙ ПРАКТИКИ ДОКТОРАНТОВ

Ф.01.РП-51.1

КАЗАХСКО-РУССКИЙ
МЕЖДУНАРОДНЫЙ
УНИВЕРСИТЕТ



ҚАЗАҚ-ОРЫС
ХАЛЫҚАРАЛЫҚ
УНИВЕРСИТЕТІ

ПЕДАГОГИКАЛЫҚ
ПРАКТИКА КҮНДЕЛІГІ

ДНЕВНИК ПЕДАГОГИЧЕСКОЙ
ПРАКТИКИ

Докторант

Направление
Бағыты

PhD

білім беру бағдарламасы
образовательная программа

жіберілді /направленного

Казахско-Русский Международный
университет

Ақтобе, 202__



Казахско-Русский Международный университет

Рабочее положение об организации и проведении практики
докторантов
КРМУ-СМК-РП-51

Издание 1

стр. 15 из 39

ИНСТРУКЦИЯ по прохождению педагогической практики

Педагогическая практика является составной частью основной образовательной программы высшего профессионального образования.

Педагогическая практика докторантов проводится в соответствии с утвержденными учебными планами и академическим календарем.

Педагогическая практика направлена на приобретение докторантами опыта реализации целостного образовательного процесса; выполнение комплексного анализа педагогического и методического опыта в конкретной предметной области; проектирование отдельных компонентов образовательного процесса; экспертизу отдельных элементов методической системы обучения; организацию и проведение педагогического эксперимента; апробацию различных систем диагностики качества образования; реализацию инновационных образовательных технологий.

В период прохождения практики докторант обязан:

- соблюдать трудовую дисциплину, правила внутреннего распорядка, охраны труда и техники безопасности, установленные в организации;
- добросовестно, в полном объеме и в установленный срок выполнить программу практики; четко и своевременно выполнять конкретные задания и поручения руководителя практики от кафедры и руководителя практики от организации;
- осуществить сбор, обработку и подготовку практических материалов для оформления отчета по педагогической практике;

Отчет по практике составляется в соответствии с программой практики и дополнительными указаниями руководителя практики.

При положительной рецензии руководителя практики от кафедры, отчет о педагогической практике защищается докторантом перед комиссией, утвержденной на заседании кафедры, и оценивается по балльно-рейтинговой буквенной системе. Защита отчета должна носить публичный характер.



Казахско-Русский Международный университет

Рабочее положение об организации и проведении практики
докторантов
КРМУ-СМК-РП-51

Издание 1

стр. 16 из 39

1. ПРАКТИКАДАН ӨТКЕНІ ТУРАЛЫ АНЫҚТАМА СПРАВКА О ПРОХОЖДЕНИИ ПРАКТИКИ

Докторант _____
(аты, әкесінің аты, тегі / Ф.И.О.)

Прибыл на место практики
практика орнына _____ 20__ г/ж.

Печать/Мөр _____
Подпись руководителя организации
Мекеме жетекшісінің қолы _____

Назначен _____
(рабочее место, должность)
_____ тағайындалды.
(жұмыс орны, қызметі)

приступил к работе
жұмысқа кірісті _____ 20__ г/ж.

Печать _____
Мөр орны _____
Подпись _____
Қолтаңба _____

Откомандировать в _____ 20__ г.
_____ 20__ ж.іс-сапарға жіберілді.

Печать _____
Мөр орны _____
Подпись _____
Қолтаңба _____



Казахско-Русский Международный университет

Рабочее положение об организации и проведении практики
докторантов
КРМУ-СМК-РП-51

Издание 1

стр. 17 из 39

2. КҮНТІЗБЕЛІК КЕСТЕСІ / КАЛЕНДАРНЫЙ ГРАФИК

Докторанта-практиканта _____
(Ф.И.О.)

курса _____ ОП _____

проходившего практику _____
(наименование организации/ предприятия)

сроком с _____ 202__ г. по _____ 202__ г.

№	Наименование темы Тақырып аты	Срок Исполнения/ Орындау мерзімі
1	2	3

Мекеме/ұйымнан тәжірибе жетекшісі
Руководитель практики от организации/предприятия _____

Кафедра тарапынан тәжірибе жетекшісі
Руководитель практики от кафедры _____



Казахско-Русский Международный университет

Рабочее положение об организации и проведении практики
докторантов
КРМУ-СМК-РП-51

Издание 1

стр. 18 из 39

3. ПРАКТИКА БАРЫСЫНДА АТҚАРЫЛҒАН ЖҰМЫСТАРДЫҢ ЖАЗБАЛАРЫ ЗАПИСИ О РАБОТАХ ВЫПОЛНЕННЫХ НА ПРАКТИКЕ

Күні Дата	Орындалған жұмыстардың қысқаша мазмұны Краткое содержание выполненных работ	Орындалғаны туралы белгі Отметка об исполнении
1	2	3
	№ недели _____	

Мекеме/ұйымнан тәжірибе жетекшісі

Руководитель практики от организации/предприятия _____ Ф.И.О.

подпись

Кафедра тарапынан тәжірибе жетекшісі

Руководитель практики от кафедры _____ Ф.И.О.

подпись

4. ПЕДАГОГИКАЛЫҚ ПРАКТИКА МЕРЗІМІНДЕ ДОКТОРАНТТЫҢ ЖИНАҚТАҒАН МАТЕРИАЛДАР ТІЗІМІ СПИСОК МАТЕРИАЛОВ, СОБРАННЫХ ДОКТОРАНТОМ В ПЕРИОД ПЕДАГОГИЧЕСКОЙ ПРАКТИКИ



Казахско-Русский Международный университет

Рабочее положение об организации и проведении практики
докторантов
КРМУ-СМК-РП-51

Издание 1

стр. 19 из 39

12. ФОРМА ОТЧЕТА ПЕДАГОГИЧЕСКОЙ ПРАКТИКИ

Ф.02.РП-51.1

КАЗАХСКО-РУССКИЙ МЕЖДУНАРОДНЫЙ УНИВЕРСИТЕТ

КАФЕДРА «_____»

ОТЧЕТ

по итогам педагогической практики

на _____

докторанта образовательной программы

(шифр и название)

(Ф.И.О.)

Научный руководитель,
(ученая/академическая степень, должность)

(Ф.И.О.)

Зав. кафедрой
(ученая/академическая степень, должность)

(Ф.И.О.)

Актобе, 202__



Казاخско-Русский Международный университет

Рабочее положение об организации и проведении практики
докторантов
КРМУ-СМК-РП-51

Издание 1

стр. 20 из 39

КАЗАХСКО-РУССКИЙ МЕЖДУНАРОДНЫЙ УНИВЕРСИТЕТ

КАФЕДРА «_____»

ИНДИВИДУАЛЬНЫЙ ПЛАН РАБОТЫ ДОКТОРАНТА - ПРАКТИКАНТА

(Ф.И.О.)

ОП _____
(шифр и название образовательной программы)

проходившего педагогическую практику на

(название кафедры, ВУЗа)

сроком с «___» _____ 20__ г. по «___» _____ 20__ г.

Научный руководитель,
(ученая/академическая степень, должность)

(Ф.И.О.)

Зав. кафедрой
(ученая/академическая степень, должность)

(Ф.И.О.)

«___» _____ 20__ г.

Актобе, 202__



Казахско-Русский Международный университет

Рабочее положение об организации и проведении практики
докторантов
КРМУ-СМК-РП-51

Издание 1

стр. 21 из 39

Индивидуальный план работы

докторанта _____ на период с ____ по ____ 20____ г.

Месяц, число	Краткое содержание работ	Замечания руководителя

Ознакомление с документами планирования учебного процесса

Название документа	Назначение документа, кем составлен	Срок действия документа
ГОСО		
Учебный план		
Учебные программы		
План методической работы кафедры		
План НИРО		
Индивидуальные планы преподавателей, технологические карты		
Другие документы планирования		

Схема анализа лекционного занятия

При оценке качества лекции первостепенное внимание должно быть обращено на следующее:

1. Научность содержания.
2. Выразительность и доступность речи.
3. Соответствие способа развёртывания тезиса уровню подготовленности слушателей.
4. Правильность подбора материала для данной аудитории, соответствие программе.
5. Соответствие средств активизации внимания и мыслительной деятельности составу аудитории.
6. Воздействие личности лектора на аудиторию.

Каждый лектор должен быть знаком со схемой анализа лекции. Знание схемы даёт возможность преподавателю-лектору при подготовке и чтении лекции учесть все выделенные в ней элементы, все основные требования и добиться более высокого её качества (см. схему).

Схема анализа лекции

Общие вопросы:

1. Присутствующие:
2. Ф.И.О. преподавателя -
3. Дата посещения, время:
4. ОП, дисциплина:
5. Количество студентов на лекции -
6. Тема лекции:



Казахско-Русский Международный университет

Рабочее положение об организации и проведении практики
докторантов
КРМУ-СМК-РП-51

Издание 1

стр. 22 из 39

№	Что оценивается	Качественная оценка	Баллы
1. Содержание			
1	Научность	a) в соответствии с требованиями b) популярно c) ненаучно	5 3 2
2	Проблемность	a) ярко выражена b) отсутствует	5 2
3	Сочетание теоретического материала с практическим	a) выражено достаточно b) представлено частично c) отсутствует	4 3 2
4	Доказательность	a) убедительно b) декларативно c) бездоказательно	5 3 2
5	Связь с профилем подготовки специалиста	a) хорошая b) удовлетворительная c) плохая	5 3 2
6	Структура лекции	a) чёткая b) расплывчатая c) беспорядочная	5 3 2
7	Воспитательная направленность	a) высокая b) средняя c) низкая	4 3 3
8	Соответствие учебной программе	a) полностью соответствует b) частично соответствует	5 3
9	Использование времени	a) используется рационально b) излишние траты на организационные моменты c) время используется не рационально	5 3 2
2. Изложение материала лекции			
1	Метод изложения (преимущественно)	a) проблемный b) частично-поисковый c) объяснительно-информационный	5 4 3
2	Использование наглядности	a) используется в полном объёме b) используется недостаточно c) не используется	5 3 2
3	Владение материалом	a) свободно владеет b) частично пользуется конспектом c) излагаемый материал знает слабо, читает по конспекту	5 3 2
4	Уровень новизны	a) в лекции используются последние достижения науки b) в излагаемой лекции присутствует элемент новизны c) новизна материала отсутствует	5 4 2
5	Реакция аудитории	a) повышенный интерес b) низкий интерес	5 2



Казахско-Русский Международный университет

Рабочее положение об организации и проведении практики
докторантов
КРМУ-СМК-РП-51

Издание 1

стр. 23 из 39

3. Поведение преподавателя			
1	Манера чтения лекции	а) увлекательная, живая	4
		б) увлекательность и живость выражены недостаточно ярко	3
		в) монотонная, скучная	2
2	Культура речи	а) высокая	4
		б) средняя	3
		в) низкая	2
3	Контакт с аудиторией	а) ярко выражен	4
		б) недостаточный	3
		в) отсутствует	2
4	Манера держать себя	а) умеренно выражена мимика и жестикуляция	4
		б) избыточная мимика и жестикуляция	3
		в) суетливость и беспорядочность движений	2
5	Внешнее проявление психического состояния	а) спокойствие и уверенность	4
		б) некоторая нервозность	3
		в) выраженная нервозность	2
6	Отношение преподавателя к слушателям	а) в меру требовательное	4
		б) слишком строгое	3
		в) равнодушное	2
7	Такт преподавателя	а) тактичен	4
		б) бестактен	2
8	Внешний облик	а) опрятен	4
		б) неряшлив	2



Казахско-Русский Международный университет

Рабочее положение об организации и проведении практики
докторантов
КРМУ-СМК-РП-51

Издание 1

стр. 24 из 39

Шкала итоговой оценки:

Балльно-рейтинговая буквенная система оценки учета учебных достижений, обучающихся с переводом их в традиционную шкалу оценок и ESTS

Оценка буквенной системе	Цифровой эквивалент	Баллы (%-ное содержание)	Оценка традиционной системы
A	4.0	95-100	Отлично
A-	3.67	90-94	
B+	3.33	85-89	Хорошо
B	3.0	80-84	
B-	2.67	75-79	
C+	2.33	70-74	
C	2.0	65-69	Удовлетворительно
C-	1.67	60-64	
D+	1.33	55-59	
D-	1.0	50-54	
FX	0.5	25-49	Неудовлетворительно
F	0	0-24	

При оценке качества лекции посещающий подчёркивает в схеме качественные и количественные показатели, соответствующие его мнению о наблюдаемом педагогическом процессе. Затем количественные показатели суммируются, образуя итоговую оценку. Несомненно, что каждая количественная оценка должна быть аргументирована, а при выставлении итоговой оценки целесообразно учитывать и общее представление об успешности решения лектором основных образовательных, воспитательных и развивающих задач.

При определении итоговой оценки прослушанной лекции следует обратить внимание на успешность решения таких важных требований, как проблемность, научность, связь с жизнью, наличие профессиональной направленности лекции. При условии успешного решения перечисленных требований к лекции её профессиональная значимость повышается.

Схема анализа семинарского (практического) занятия

Общие сведения – тип занятия, контингент, место занятий, преподаватель.

1. Рациональное использование форм, методов, приёмов обучения, направленных на эффективное достижение учебных целей занятия.
2. Наличие контакта преподавателя со студентами, создание обстановки доброжелательности и требовательности.
3. Использование на занятиях активных методов обучения, технологий развития личности студента.
4. Осуществление преемственности между темами, видами занятий, в отборе учебного материала.
5. Система получения обратной связи (опрос, тестирование и проч.).
6. Методически обоснованное применение демонстрационного и раздаточного материала.
7. Педагогическая техника преподавателя.



Казахско-Русский Международный университет

Рабочее положение об организации и проведении практики
докторантов
КРМУ-СМК-РП-51

Издание 1

стр. 25 из 39

8. Общие выводы об эффективности занятия.

5.5. Протоколы взаимопосещений занятий докторантов (не менее 3)

Дата посещений	Ф.И.О. практиканта	Дисциплина	Эффективность занятия		Общий вывод
			«+»	«-»	

Отчёт по итогам педагогической практики

В отчёте раскрывается содержание выполненной работы, анализируется её качество, даётся вывод об уровне теоретической и практической подготовленности в профессионально-педагогической деятельности, вносятся предложения по совершенствованию научно-педагогической практики.

Схема характеристики докторант а-практиканта ХАРАКТЕРИСТИКА

Докторант _____ курса, _____ образовательной программы докторатуры

проходил (а) педагогическую практику на кафедре _____

За период педагогической практики с ___ по ___ 20__ года он (а) показал (а) себя _____ (оценка отношения к практике, уровень теоретической подготовленности, своевременность выполнения заданий и поручений, аккуратность в ведении документации, активность в работе, инициативность, дисциплинированность).

Проведение учебно-методической работы _____ (оценка уровня владения педагогическими знаниями, умениями и навыками, умение управлять группой, творческий подход к построению и проведению учебных занятий, отношение студентов к преподавателю-практиканту).

При проведении занятий практикант (ка) _____ показал (а) _____ (степень владения технологией профессионального обучения, методами получения обратной связи, профессиональную эрудицию).

Выполнение заданий руководителя практики и зав. кафедрой _____

Оценка за практику _____

Научный руководитель педагогической практики _____

Зав. кафедрой _____

Преподаватель кафедры _____

«___» _____ 20__ г.



Казахско-Русский Международный университет

Рабочее положение об организации и проведении практики
докторантов
КРМУ-СМК-РП-51

Издание 1

стр. 26 из 39

13.ФОРМА ДНЕВНИКА ПО ИССЛЕДОВАТЕЛЬСКОЙ ПРАКТИКИ

Ф.03.РП-41.1

КАЗАХСКО-РУССКИЙ
МЕЖДУНАРОДНЫЙ
УНИВЕРСИТЕТ



ҚАЗАҚ-ОРЫС
ХАЛЫҚАРАЛЫҚ
УНИВЕРСИТЕТІ

ЗЕРТТЕУШІЛІК
ПРАКТИКА КҮНДЕЛІГІ

ДНЕВНИК ИССЛЕДОВАТЕЛЬСКОЙ
ПРАКТИКИ

Докторант

Направление
Бағыты

PhD

білім беру бағдарламасы
образовательная программа

жіберілді /направленного

Казахско-Русский Международный
университет

Ақтобе, 202__



Казахско-Русский Международный университет

Рабочее положение об организации и проведении практики
докторантов
КРМУ-СМК-РП-51

Издание 1

стр. 27 из 39

ИНСТРУКЦИЯ по прохождению исследовательской практики

Исследовательская практика докторантов является составной частью учебного процесса, ее цель – закрепление ключевых компетенций, приобретение практических навыков и опыта профессиональной деятельности по обучаемой ОП. Исследовательская практика – это самостоятельная работа докторанта под руководством преподавателя выпускающей кафедры и специалиста или руководителя соответствующего подразделения базы (организации) практики. Организуется после полного завершения теоретического обучения.

Перед выходом на практику докторант должен получить на кафедре дневник, программу практики, направление на практику. В целях лучшей подготовки к практике докторант обязан ознакомиться с программой и содержанием предстоящих работ, изучить рекомендуемую литературу, получить необходимые консультации руководителя практики от кафедры.

По прибытии на место практики докторант должен предъявить в отдел кадров организации направление на практику. С момента оформления в качестве практиканта на докторанта распространяется трудовое законодательство РК, правила охраны труда и внутреннего распорядка, действующие в организации, с которыми он должен быть ознакомлен в установленном порядке.

Докторант - практикант после ознакомления с организацией (предприятием) обязан составить календарный график прохождения практики. В период практики докторант ведет дневник, в котором ежедневно фиксируется объем выполненной работы с указанием даты и места работы. Записи в дневнике ежедневно заверяются подписью руководителя практики от организации, под наблюдением которого выполнялась соответствующая работа. По завершении практики в дневнике дается отзыв руководителя практики от организации.

В период прохождения практики докторант обязан:

- соблюдать трудовую дисциплину, правила внутреннего распорядка, охраны труда и техники безопасности, установленные в организации;
- добросовестно, в полном объеме и в установленный срок выполнить программу практики; четко и своевременно выполнять конкретные задания и поручения руководителя практики от кафедры и руководителя практики от организации;
- осуществить сбор, обработку и подготовку практических материалов для оформления отчета по исследовательской практике и выполнения дипломной работы;
- своевременно подготовить и представить на рецензирование руководителю практики от кафедры отчет по практике.

Отчет по практике составляется в соответствии с программой практики и дополнительными указаниями руководителя практики.

При положительной рецензии руководителя практики от кафедры, отчет о исследовательской практике защищается докторантом перед комиссией, утвержденной на заседании кафедры, и оценивается по балльно-рейтинговой буквенной системе. Защита отчета должна носить публичный характер.



Казахско-Русский Международный университет

Рабочее положение об организации и проведении практики
докторантов
КРМУ-СМК-РП-51

Издание 1

стр. 28 из 39

1. ПРАКТИКАДАН ӨТКЕНІ ТУРАЛЫ АНЫҚТАМА СПРАВКА О ПРОХОЖДЕНИИ ПРАКТИКИ

Докторант _____
(аты, әкесінің аты, тегі / Ф.И.О.)

Прибыл на место практики
Практика орнына _____ 20__ г/ж.

Печать/Мөр _____
Подпись руководителя организации
Мекеме жетекшісінің қолы _____

Назначен _____
(рабочее место, должность)
_____ тағайындалды.
(жұмыс орны, қызметі)

приступил к работе
жұмысқа кірісті _____ 20__ г/ж.

Печать _____
Мөр орны _____
Подпись _____
Қолтаңба _____

Откомандировать в _____ 20__ г.
_____ 20__ ж.іс-сапарға жіберілді.

Печать _____
Мөр орны _____
Подпись _____
Қолтаңба _____



Казахско-Русский Международный университет

Рабочее положение об организации и проведении практики
докторантов
КРМУ-СМК-РП-51

Издание 1

стр. 29 из 39

2. КҮНТІЗБЕЛІК КЕСТЕСІ / КАЛЕНДАРНЫЙ ГРАФИК

Докторанта-практиканта _____
(Ф.И.О.)

курса _____ ОП _____

проходившего _____ практику

(наименование организации/ предприятия)

сроком с _____ 202__ г. по _____ 202__ г.

№	Наименование темы Тақырып аты	Срок исполнения/ Орындау мерзімі
1	2	3

Мекеме/ұйымнан практика жетекшісі

Руководитель практики от

организации/предприятия _____ Ф.И.О. _____

подпись

Кафедра тарапынан практика жетекшісі

Руководитель практики от кафедры _____

Ф.И.О. _____

подпись



Қазақсқо-Русский Междунородный университет

Рабочее положение об организации и проведении практики
докторантов
КРМУ-СМК-РП-51

Издание 1

стр. 30 из 39

3. ПРАКТИКА БАРЫСЫНДА АТҚАРЫЛҒАН ЖҰМЫСТАРДЫҢ ЖАЗБАЛАРЫ ЗАПИСИ О РАБОТАХ ВЫПОЛНЕННЫХ НА ПРАКТИКЕ

Күні Дата	Орындалған жұмыстардың қысқаша мазмұны Краткое содержание выполненных работ	Орындалғаны туралы белгі Отметка об исполнении
1	2	3
	Апта № _____ /Неделя _____	

Мекеме/ұйымнан тәжірибе жетекшісі
Руководитель практики от
организации/предприятия _____

Кафедра тарапынан тәжірибе жетекшісі
Руководитель практики от кафедры _____

4. ЗЕРТТЕУШІЛІК ПРАКТИКА МЕРЗІМІНДЕ ДОКТОРАНТ ТІҢ ЖИНАҚТАҒАН МАТЕРИАЛДАР ТІЗІМІ СПИСОК МАТЕРИАЛОВ, СОБРАННЫХ ДОКТОРАНТ ОМ В ПЕРИОД ИССЛЕДОВАТЕЛЬСКОЙ ПРАКТИКИ



Казахско-Русский Международный университет

Рабочее положение об организации и проведении практики
докторантов
КРМУ-СМК-РП-51

Издание 1

стр. 31 из 39

14.ФОРМА ОТЧЕТА ИССЛЕДОВАТЕЛЬСКОЙ ПРАКТИКИ

Ф.04.РП-41.1

Казахско-Русский Международный университет

Кафедра _____

ОТЧЕТ

о прохождении исследовательской практики
(на материалах _____)

Образовательная программа 7М _____

Выполнил (-а)	_____ (подпись докторант а)	Докторант (-ка) _____ Ф.И.О.
Руководитель практики от кафедры	_____ (подпись руководителя)	_____ Ф.И.О.,ученая/академическая степень, ученое звание
Руководитель практики от предприятия	_____ (подпись руководителя)	_____ Ф.И.О.,должность

Актобе, 202__



Казахско-Русский Международный университет

Рабочее положение об организации и проведении практики
докторантов
КРМУ-СМК-РП-51

Издание 1

стр. 32 из 39

Содержание		Стр.
Введение		3
1		
2		
3		
4		
5		
Заключение		
Список использованной литературы		
Приложения		



Рисунок 1. XXXXXXXXXXXXXXXXXXXXXXXXXXXX

Таблица 1

Основные показатели XXXXXXXX за 20__-20__ годы

Показатели	Е д. измерения	20_ г.	20_ г.	20_ г.	отклонение от предыдущего года	
					абсолют	%
1	2	3	4	5	6	7
X	XXXXX					

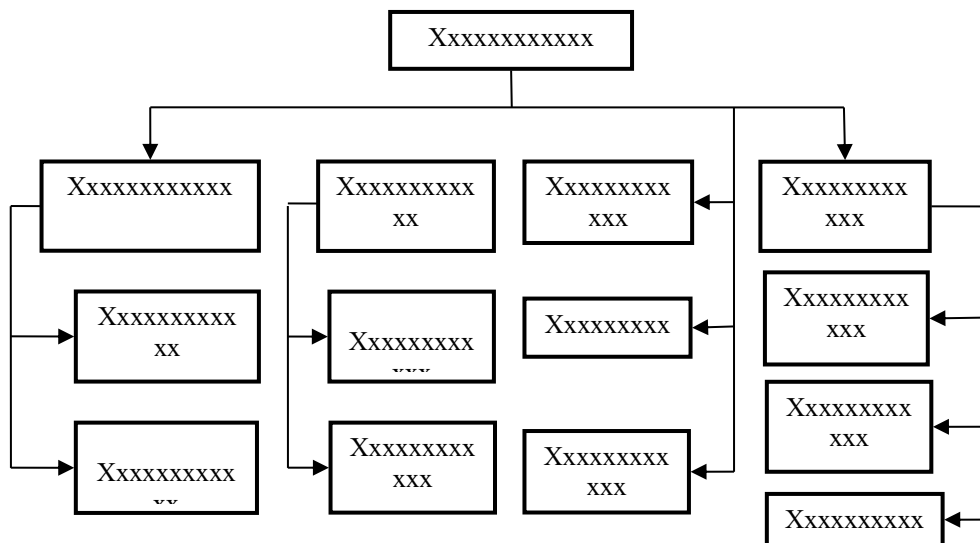
Продолжение таблицы 1

XX	XXXXX					
----	-------	--	--	--	--	--

Примечание – составлено автором на основании источников [20]



Казахско-Русский Международный университет

Рабочее положение об организации и проведении практики
докторантов
КРМУ-СМК-РП-51

Издание 1

стр. 34 из 39

ОТЗЫВ РУКОВОДИТЕЛЯ ПРАКТИКИ

Докторант (ка) ОП _____
Казахско-Русского _____ Международного _____ университета

_____ (Ф.И.О.)
с _____ 20__ г. по _____ 20__ г. прошел(а) исследовательскую практику
в _____
(полное наименование организации)
В период практики выполнял(а) обязанности

За время прохождения практики

(Ф.И.О. практиканта)

(Отразить теоретический уровень подготовки докторант а, его умение применять полученные в период обучения теоретические знания, объем выполнения программы) практики, исполнение трудовой дисциплины, недостатки, если они имели место.)

Программа практики выполнена _____
_____ полностью / частично

В целом работа практиканта _____
(Ф.И.О.)

заслуживает оценки _____

Руководитель практики от организации _____

_____ (Ф.И.О., занимаемая должность)

« _____ » _____ 20__ г. _____

(подпись)

МП



Казахско-Русский Международный университет

Рабочее положение об организации и проведении практики
докторантов
КРМУ-СМК-РП-51

Издание 1

стр. 35 из 39

15.ФОРМА ПРОТОКОЛА ЗАСЕДАНИЯ КОМИССИИ

Ф.05.РП-51.1

Протокол № ____
от « ____ » _____ 20__ г.
заседания комиссии по защите отчетов по _____
практике
докторантов образовательной программы
7М _____

Присутствовали: Председатель комиссии -

(Ф.И.О., должность)

Члены комиссии -

(Ф.И.О., должность)

(Ф.И.О., должность)

(Ф.И.О., должность)

Согласно графика защиты отчетов по _____ практике были заслушаны выступления нижеперечисленных докторантов и решением комиссии выставлены следующие оценки (баллы):

№	Ф.И.О. докторант а	Научный руководитель	Оценка
1			
2			
3			
4			

Члены комиссии:

(Ф.И.О., подпись)

(Ф.И.О., подпись)

(Ф.И.О., подпись)

Зав. кафедрой « _____ »

(Ф.И.О., подпись)